

HYUNDAI

RAC 213 G / RAC 213 B











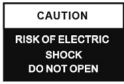

**NÁVOD K POUŽITÍ / NÁVOD NA POUŽITIE
INSTRUKCJA OBSŁUGI / INSTRUCTION MANUAL
HASZNÁLATI UTASÍTÁS**

**RÁDIO S HODINAMI A BUDÍKEM
RÁDIO S HODINAMI A BUDÍKOM
RADIOBUDZIK
ALARM CLOCK RADIO
ÉBRESZTŐÓRÁS RÁDIÓ**



1 UPOZORNĚNÍ

	Vykřičník uvnitř trojúhelníku je varovným symbolem upozorňujícím uživatele na důležité pokyny provázející produkt.
	Blesk s šipkou na konci uvnitř trojúhelníku je varovným symbolem upozorňujícím uživatele na „nebezpečné napětí“ uvnitř přístroje.
	Kvůli riziku úrazu elektrickým proudem neodnímejte kryt. Uvnitř se nenacházejí žádné součásti určené k obsluze uživatelem. Přenechejte veškerý servis kvalifikovaným osobám.
230v~	Tento přístroj pracuje s napětím 230 V / 50 Hz. Pokud přístroj nebudete delší dobu používat, vytáhněte jej z elektrické zásuvky.
	Tento přístroj nesmí být vystaven vlhkosti ani dešti.
	Hlavní vypínač tohoto přístroje je instalován na sekundárním obvodu, tj. v poloze OFF (Vypnuto) neodpojuje celý přístroj od sítě.
	Zajistěte, aby před uvedením přístroje do provozu byla správně provedena všechna propojení.
	Tento přístroj je třeba umístit tak, aby měl dobré odvětrávání. Proto jej nestavte například blízko závěsů, na koberec nebo do vestavěných prostor, například knihoven.
	Nevystavujte přístroj přímému slunci ani zdrojům vyzařujícím teplo.
	Ujistěte se, že všechny baterie jsou vloženy se správnou polaritou. Nekombinujte staré baterie s novými.
	Pokud přístroj dlouhou dobu nepoužíváte (déle než měsíc), vyjměte z bateriového prostoru všechny baterie, aby nedošlo k jejich vytečení.

2 UMÍSTĚNÍ OVLÁDACÍCH PRVKŮ

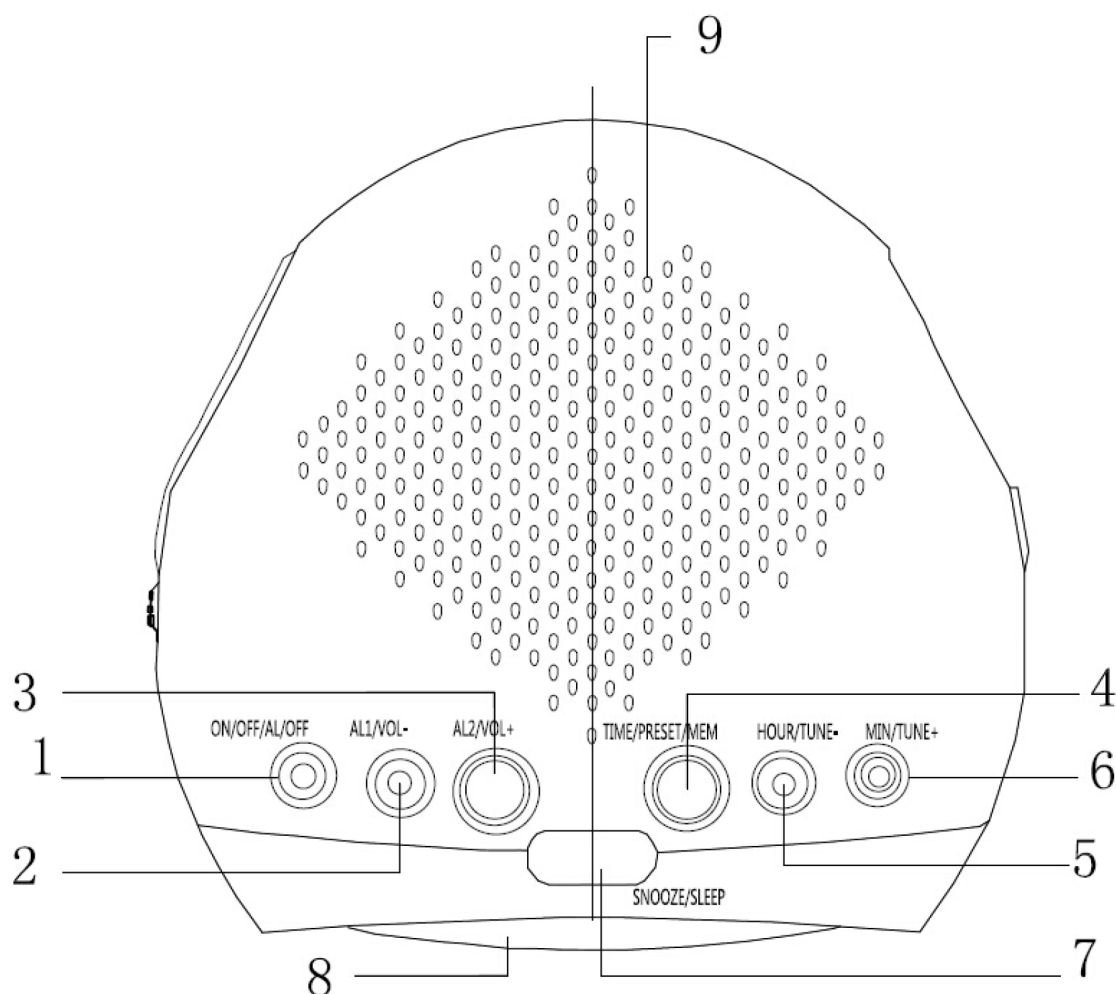

- 1) Volič funkcí ON/OFF/AL/OFF (Zap./Vyp./Budík/Vyp.)
- 2) Tlačítko AL1 VOL- (Budík 1 Hlasitost-)
- 3) Tlačítko AL2 VOL+ (Budík 2 Hlasitost+)
- 4) Tlačítko TIME/PRESET/MEM (Čas/Předvolba/Paměť)
- 5) Tlačítko HOUR/TUNE- (Hodina/Ladění-)
- 6) Tlačítko MIN/TUNE+ (Minuta/Ladění+)
- 7) Tlačítko SNOOZE/SLEEP (Přispání/Odložené vypnutí)
- 8) Displej hodin LED
- 9) REPRODUKTOR

2.1. NAPÁJENÍ

Pro provoz tohoto přístroje je nutné napájení 230 V / 50 Hz. Připojte elektrický síťový kabel k domácí elektrické zásuvce střídavého proudu. Ujistěte se, že napětí odpovídá typovému štítku na zadní straně přístroje.

2.2. BATERIOVÁ ZÁLOHA A OCHRANA PŘED VÝPADKEM PROUDU

Toto rádio má záložní bateriový obvod, který v případě dočasného přerušení napájení uchová správné nastavení hodin a budíku. Do bateriového prostoru na spodní straně přístroje nainstalujte 9voltovou baterii (typu 6F 22/006P – není přiložena).

Obsah je uzamčen

Dokončete, prosím, proces objednávky.

Následně budete mít přístup k celému dokumentu.



Proč je dokument uzamčen? Nahněvat Vás rozhodně nechceme. Jsou k tomu dva hlavní důvody:

- 1) Vytvořit a udržovat obsáhlou databázi návodů stojí nejen spoustu úsilí a času, ale i finanční prostředky. Dělali byste to Vy zadarmo? Ne*. Zakoupením této služby obdržíte úplný návod a podpoříte provoz a rozvoj našich stránek. Třeba se Vám to bude ještě někdy hodit.

**) Možná zpočátku ano. Ale vězte, že dotovat to dlouhodobě nelze. A rozhodně na tom nezbohatneme.*

- 2) Pak jsou tady „roboti“, kteří se přiživují na naší práci a „vysávají“ výsledky našeho úsilí pro svůj prospěch. Tímto krokem se jim to snažíme překazit.

A pokud nemáte zájem, respektujeme to. Urgujte svého prodejce. A když neuspějete, rádi Vás uvidíme!