

Výměnný objektiv
Vymenitelný objektivNávod k obsluze
Návod na použití

G MASTER

FE 24-70mm
F2.8 GM

Bajonet typu E

α

SEL2470GM

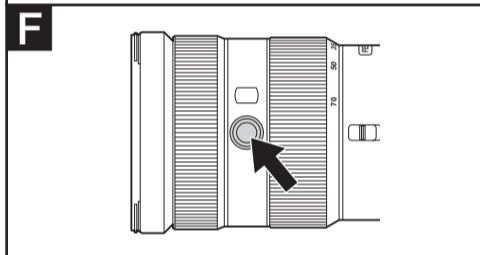
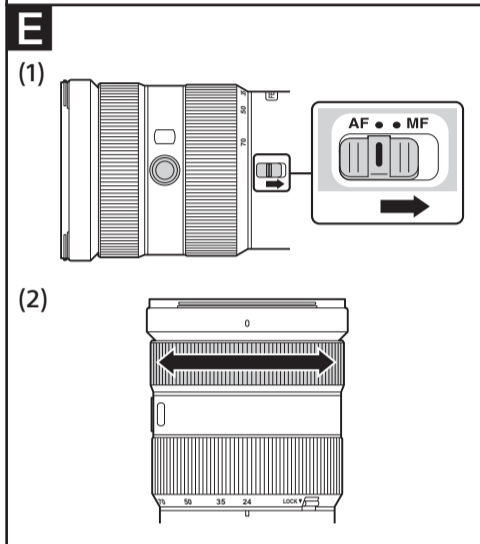
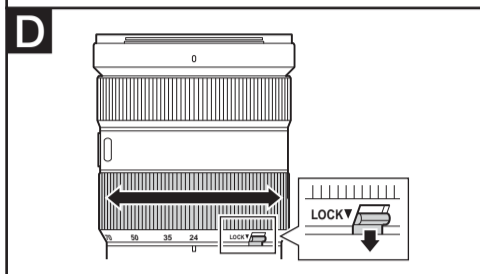
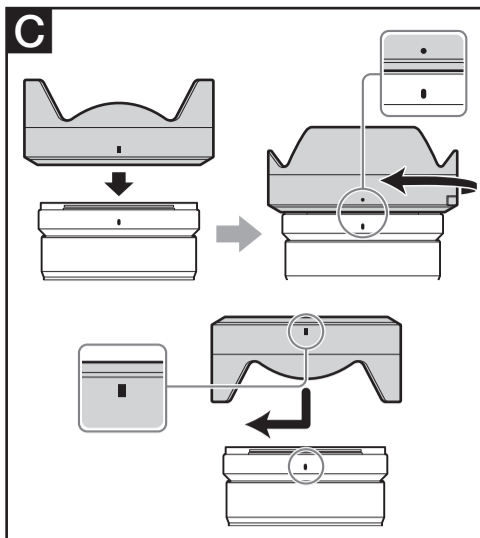
<http://www.sony.net/>
©2015 Sony Corporation

Česky

Tato příručka popisuje používání objektivů. Pokyny společné pro všechny objektivy, jaké představují poznámky k použití, naleznete v samostatné příručce „Pokyny před použitím“. Před použitím objektivu si přečtěte oba dokumenty.

Tento objektiv je konstruován pro fotoaparáty s bajonetem typu E. Nelze jej použít na fotoaparátech s bajonetem typu A. Objektiv FE 24–70 mm F2,8 GM je kompatibilní s řadou obrazových snímačů ve formátu kinofilmu (35 mm).

Fotoaparáty vybavené obrazovým snímačem ve formátu kinofilmu (35 mm) lze nastavit rovněž na obrazové pole formátu APS-C. Podrobnosti k nastavení fotoaparátu viz příručka instrukcí.

Další informace o kompatibilitě naleznete na webových stránkách společnosti Sony pro vaši zemi, případně se obraťte na svého prodejce společnosti Sony nebo na místní autorizovaný servis společnosti Sony.

Poznámky k použití

- Při přenášení fotoaparátu s nasazeným objektivem vždy držte pevně fotoaparát i objektiv.
- Objektiv nadržte za část, která vyčnívá během zoomování.
- I když je objektiv konstruován tak, aby byl prachotěsný a odolný proti stříkající vodě, není vodotěsný. Při použití objektivu v dešti a za podobných podmínek držte objektiv mimo dosah vodních kapek.

Pokyny k použití blesku

- Při použití blesku vždy sejměte sluneční clonu a fotografujte ze vzdálenosti minimálně 1 m od objektu. Při určitých kombinacích objektivu a blesku může objektiv částečně blokovat světlo záblesku a způsobovat vznik stínu ve spodní části snímků.

Viněta

- Při použití objektivu mohou být rohy obrazového pole tmavší než střed. Pro potlačení tohoto jevu (nazývaného viněta) zavřete clonu o 1 až 2 EV.

A Popis součástí

- 1 Značka pro nasazení sluneční clony
- 2 Zaostřovací kroužek
- 3 Zoomový kroužek
- 4 Přepínač aretace zoomu
- 5 Značka pro odečítání ohniskové vzdálenosti
- 6 Kontakty objektivu*
- 7 Stupnice ohniskových vzdáleností
- 8 Sluneční clona
- 9 Tlačítko aretace sluneční clony
- 10 Tlačítko pro podržení zaostření
- 11 Přepínač zaostřovacích režimů
- 12 Montážní značka
- 13 Gumové těsnění upevňovacího bajonetu

* Kontakty objektivu se nedotýkejte.

B Nasazení a sejmутí objektivu

Nasazení objektivu
(Viz ilustrace B-1.)

- 1 Sejměte zadní a přední krytku objektivu a krytku těla fotoaparátu.
 - Přední krytku objektivu můžete nasadit/sejmout dvěma způsoby, (1) a (2). Chcete-li nasadit/sejmout krytku u objektivu s připevněnou sluneční clonou, použijte způsob (2).
- 2 Vyrovnajte bílou značku na tubusu objektivu s bílou značkou na těle fotoaparátu (montážní značka) a potom vložte objektiv do bajonetu fotoaparátu a otočte jím tak daleko ve směru hodinových ručiček, až zaklapne do aretované polohy.
 - Při nasazování objektivu dávejte pozor, abyste nestiskli tlačítko aretace bajonetu na fotoaparátu.
 - Objektiv nenasazujte šikmo.

Sejmутí objektivu
(Viz ilustrace B-2.)

Za současného podržení tlačítka aretace bajonetu na fotoaparátu ve stisknuté poloze otočte objektivem až na doraz proti směru hodinových ručiček a poté jej sejměte z fotoaparátu.

C Nasazení sluneční clony

V zájmu omezení reflexů a závoje a dosažení maximální kvality obrazu doporučujeme používat sluneční clonu.

Vyrovnajte červenou čárku na sluneční cloně s červenou čárkou na objektivu (značka pro nasazení sluneční clony). Poté vložte sluneční clonu do bajonetu na objektivu a otočte jí tak daleko ve směru hodinových ručiček, až zaklapne do aretované polohy a červená tečka na sluneční cloně se vyrovná s červenou čárkou na objektivu.

- Pokud neotočíte sluneční clonou až na doraz, mohou se na pořízených snímcích zobrazit stíny.
- Při použití vestavěného blesku fotoaparátu nebo externího blesku nasazeného na fotoaparát sejměte sluneční clonu, aby nedocházelo k blokování světla záblesku.
- Před uložením objektivu nasadte sluneční clonu na objektiv v obrácené poloze.

Sejmутí sluneční clony

Za současného podržení tlačítka aretace sluneční clony na sluneční cloně otočte sluneční clonou proti směru hodinových ručiček.

D Použití zoomu

Otáčením zoomového kroužku nastavte požadovanou ohniskovou vzdálenost.

Přepínač aretace zoomu

Aretace zoomu zamezuje vysunutí tubusu objektivu vlastní vahou při přenášení objektivu. Před zaaretováním zoomu přepínačem aretace zoomu nastavte objektiv na nejkratší ohniskovou vzdálenost W (širokoúhlý objektiv). Pro zaaretování zoomu posuňte přepínač aretace zoomu do polohy ▼. Pro odaretování zoomu posuňte přepínač aretace zoomu zpět.

E Zaostřování

- Přepínač zaostřovacích režimů tohoto objektivu nepracuje v kombinaci s některými modely fotoaparátů. Další informace o kompatibilitě naleznete na webových stránkách společnosti Sony pro vaši zemi, případně se obraťte na svého prodejce společnosti Sony nebo na místní autorizovaný servis společnosti Sony.

Přepínání režimu AF (automatické zaostřování) / MF (manuální zaostřování)

Na objektivu lze přepínat zaostřovací režimy AF a MF.

Pro fotografování v režimu AF je třeba fotoaparát i objektiv nastavit na režim AF. Pro fotografování v režimu MF je třeba fotoaparát a objektiv, nebo jen objektiv nastavit na režim MF.

Nastavení zaostřovacího režimu na objektivu

Posuňte přepínač zaostřovacích režimů na požadovaný režim, AF nebo MF (1).

- Pokyny pro nastavení zaostřovacího režimu na fotoaparátu naleznete v návodu k obsluze fotoaparátu.
- V režimu MF zaostřujte otáčením zaostřovacího kroužku (2) při současné kontrole obrazu v hledáčku atd.

Použití fotoaparátu vybaveného tlačítkem AF/MF

- Stisknutím tlačítka AF/MF během činnosti režimu AF můžete dočasně přepnout na režim MF.
- Stisknutím tlačítka AF/MF během činnosti režimu MF můžete dočasně přepnout na režim AF za předpokladu, že je objektiv nastaven na AF a fotoaparát na MF.

F Použití tlačítek pro podržení zaostření

- Tlačítko pro podržení zaostření na tomto objektivu nepracuje v kombinaci s některými modely fotoaparátů. Další informace o kompatibilitě naleznete na webových stránkách společnosti Sony pro vaši zemi, případně se obraťte na svého prodejce společnosti Sony nebo na místní autorizovaný servis společnosti Sony.

Chcete-li zrušit automatické zaostřování, stiskněte v režimu AF tlačítko pro podržení zaostření. Zaostřování se zablokuje a lze spouštět závěrku při pevně zaostřené vzdálenosti. Chcete-li znovu aktivovat automatické zaostřování, uvolněte tlačítko pro podržení zaostření a současně namáčkněte tlačítko spouště do poloviny pro aktivaci AF.

Technické údaje

Název výrobku (modelové označení)	FE 24–70 mm F2.8 GM (SEL2470GM)
Ohnisková vzdálenost (mm)	24–70
Ekvivalentní ohnisková vzdálenost u kinofilmu (35 mm)*1 (mm)	36–105
Počet členů/čoček	13–18
Obrazový úhel 1*2	84° – 34°
Obrazový úhel 2*2	61° – 23°
Nejkratší zaostřitelná vzdálenost*3 (m)	0,38
Maximální zvětšení (x)	0,24
Nejvyšší clonové číslo	f/22
Průměr filtrového závitu (mm)	82
Rozměry (maximální průměr × výška) (přibližně, mm)	87,6 × 136
Hmotnost (přibližně, g)	886
Funkce redukce vibrací	Ne

*1 Ekvivalentní ohnisková vzdálenost u kinofilmu (35 mm) při nasazení na digitální fotoaparát s výměnnými objektivy, který je vybaven obrazovým snímačem formátu APS-C.

*2 Obrazový úhel 1 označuje hodnotu pro kinofilmové (35 mm) fotoaparáty, obrazový úhel 2 označuje hodnotu pro digitální fotoaparáty s výměnnými objektivy vybavené obrazovým snímačem formátu APS-C.

*3 Nejkratší zaostřitelná vzdálenost je vzdálenost od obrazového snímače k objektu.

- Vzhledem ke konstrukci objektivu se může v závislosti na zaostřené vzdálenosti měnit ohnisková vzdálenost. Nominální hodnoty ohniskové vzdálenosti předpokládají zaostření na nekonečno.

Obsah balení
(Číslo v závorce udává počet kusů každé dodávané položky.)

Objektiv (1), přední krytka objektivu (1), zadní krytka objektivu (1), sluneční clona (1), pouzdro pro objektiv (1), tištěná dokumentace

Design a technické údaje se mohou změnit bez předchozího upozornění.

α a G jsou ochranné známky společnosti Sony Corporation.

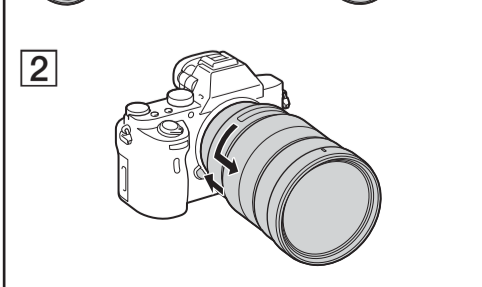
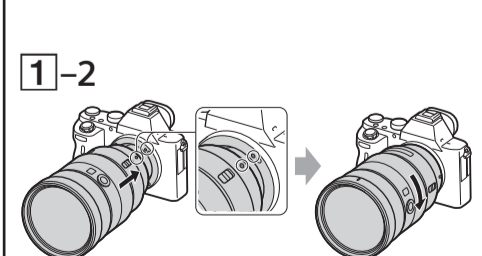
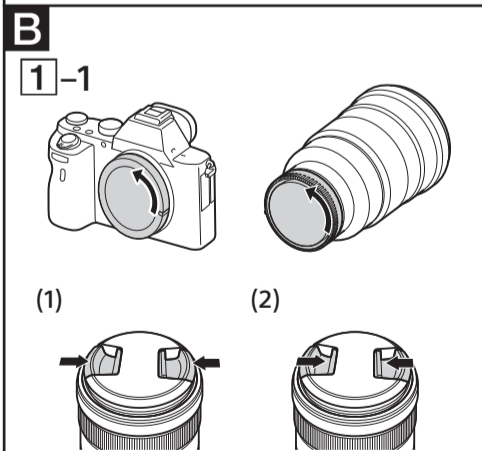
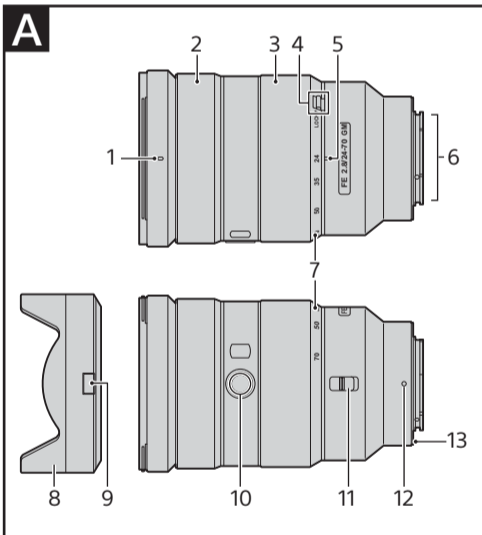

Obsah je uzamčen

Dokončete, prosím, proces objednávky.

Následně budete mít přístup k celému dokumentu.



Proč je dokument uzamčen? Nahněvat Vás rozhodně nechceme. Jsou k tomu dva hlavní důvody:

- 1) Vytvořit a udržovat obsáhlou databázi návodů stojí nejen spoustu úsilí a času, ale i finanční prostředky. Dělali byste to Vy zadarmo? Ne*. Zakoupením této služby obdržíte úplný návod a podpoříte provoz a rozvoj našich stránek. Třeba se Vám to bude ještě někdy hodit.

**) Možná zpočátku ano. Ale vězte, že dotovat to dlouhodobě nelze. A rozhodně na tom nezbohatneme.*

- 2) Pak jsou tady „roboti“, kteří se přiživují na naší práci a „vysávají“ výsledky našeho úsilí pro svůj prospěch. Tímto krokem se jim to snažíme překazit.

A pokud nemáte zájem, respektujeme to. Urgujte svého prodejce. A když neuspějete, rádi Vás uvidíme!