



Vymeniteľný objektiv

Vymeniteľný objektiv

Objektiv interschimbabil

Сменяем обектив



http://www.sony.net/

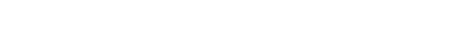
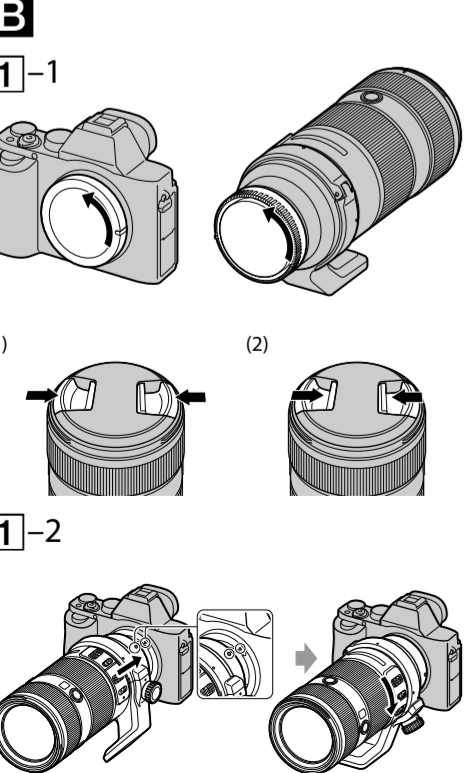
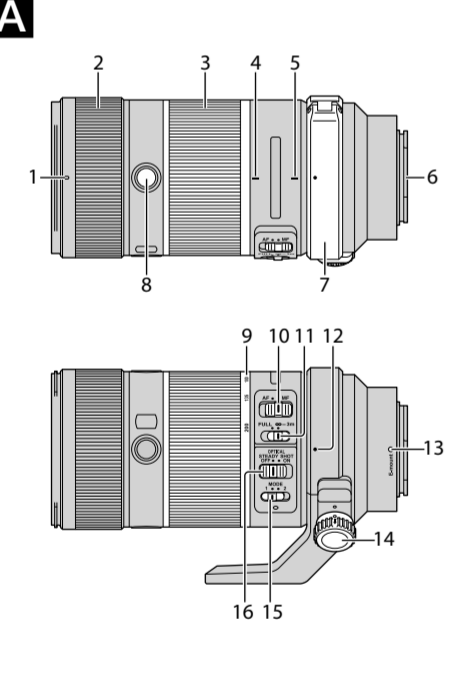

#### Slovenčina

Táto používateľská príručka vysvetľuje používanie objektívu. Poznámky o používaní sa nachádzajú v samostatnej príručke Preventívne opatrenia pred používaním. Pred používaním objektívu si prečítajte obe príručky.

Tento objektiv je určený na použitie so systémovými fotoaparátmi Sony a s bajonetom E. Nedá sa používať s fotoaparátmi s bajonetom A.

Podrobnosti o kompatibilitě nájdete na miestnej webovej lokalite spoločnosti Sony, prípadne sa poraďte s predajcom alebo autorizovaným servisným strediskom spoločnosti Sony.

#### Poznámky k používaniu

- Pri prenášaní fotoaparátu s nasadeným objektivom vždy pevne uchopte fotoaparát aj objektiv.
- Tento objektiv nie je vodotesný, hoci sme pri jeho navrhovaní nezabudli na odolnosť voči prachu a ošplechaniu. Pri použití v dažďi zabráňte kontaktu kvapiek vody s objektivom.

#### Preventívne opatrenia pri používaní blesku

- S týmto objektivom nie je možné používať blesk zabudovaný vo fotoaparáte. Použite externý blesk (predáva sa samostatne).

#### Vinětácia

- Pri používaní objektívu sú okrajové časti snímky tmavšie ako stredná časť. Tento jav (nazývaný vinětácia) sa dá potlačiť uzavretím clony o 1 až 2 kroky.

#### A Opis častí

1 Značka tienidla objektívu
2 Zastrovací krúžok
3 Prstenec transfokácie
4 Značka ohniskovej vzdialenosti (sivá)
5 Značka objímky (sivá)
6 Kontakty objektívu\*
7 Montážna objímka statívu
8 Tlačidlo na podržanie zaostrenia
9 Štupnica ohniskovej vzdialenosti
10 Prepínač režimu zaostrovania
11 Obmedzenie rozsahu zaostrovania
12 Značka objímky (sivá)
13 Montážna značka objektívu
14 Gombík zaistenia objímky
15 Prepínač režimu redukcie chvenia
16 Prepínač redukcie chvenia

\* Nedotýkajte sa kontaktov objektívu.

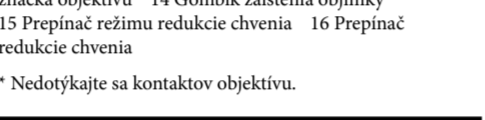

#### B Nasadenie/odpojenie objektívu

**Nasadenie objektívu (Pozrite si obrázok B-1.)**

1 Zložte zadný a predný kryt objektívu a kryt tela fotoaparátu.

- Predný kryt objektívu môžete nasadiť a zložiť dvoma spôsobmi: (1) a (2). Ak chcete nasadiť alebo zložiť kryt objektívu s nasadeným tienidlom objektívu, použite spôsob č. (2).

2 Zarovnaj te biely bod na prstenci objektívu s bielym bodom na fotoaparáte (montážna značka). Potom nasadíte objektiv na bajonet fotoaparátu a otáčajte ho v smere hodinových ručičiek, kým nezapadne na miesto.

- Pri nasadzovaní objektívu nestláčajte tlačidlo na uvoľnenie objektívu na fotoaparáte.
- Nenasadzujte objektiv šikmo.

**Zloženie objektívu (Pozrite si obrázok B-2.)**

Podržte stlačené tlačidlo na uvoľnenie objektívu na fotoaparáte, otočte objektiv proti smeru hodinových ručičiek do krajnej polohy a zložte ho.

#### G Používanie statívu

Ak chcete použiť statív, pripojte ho k montážnej objímke objektívu, nie k objímke statívu na fotoaparáte.

**Zmena zvislej/vodorovnej polohy**
Uvoľnite gombík zaistenia objímky na montážnej objímke statívu (1) a otáčajte fotoaparátom do ľubovľanej strany. Fotoaparát možno pomocou statívu rýchlo otočiť do zvislej alebo vodorovnej polohy a zachovať pritom stabilitu.

- Sivé body (značky objímky) sú umiestnené v 90° úslechoch na objímke. Zarovnaním sivého bodu na montážnej objímke statívu so sivou čiarou (značka objímky) na objektive presne nastavíte polohu fotoaparátu (2).

- Po nastavení polohy fotoaparátu pevne utiahnite gombík zaistenia objímky.

- Objímka môže pri otočení zasiahnuť telo fotoaparátu alebo príslušenstvo, v závislosti od modelu fotoaparátu alebo príslušenstva. Ďalšie informácie o kompatibilitě s fotoaparátmi a príslušenstvom nájdete na miestnej webovej lokalite spoločnosti Sony.

**Odpojenie montážnej objímky statívu od objektívu**

Montážnu objímku statívu možno od objektívu odpojiť, keď sa statív nepoužíva.

1 Zložte objektiv z fotoaparátu.

- Podrobné informácie nájdate v časti **B** Nasadenie/odpojenie objektívu.

2 Otočením gombíka zaistenia objímky zarovnaj te značky gombíka zaistenia objímky a objímky (3).

3 Potiahnite gombík zaistenia objímky smerom nadol (4) a otvorte objímku.

- Pri otváraní objímky držte pevne objektiv aj objímku.
- Pri otváraní objímky nedržte klb. Ak budete držať klb, môžete si prikvitnúť ruku.
- Ak objímku otvoríte bez odobratia objektívu z fotoaparátu, objímka môže zasiahnuť telo fotoaparátu alebo príslušenstvo. Pred odopjaním objímky sa odporúča odobrať objektiv z fotoaparátu.

#### D Nasadenie tienidla objektívu

Na potlačenie odleskov a dosiahnutie čo najlepšej kvality snímok odporúčame používať tienidlo objektívu.

Zarovnaj te červenú čiaru na tienidle objektívu s červenou čiarou na objektive (značka tienidla objektívu). Potom nasadíte tienidlo objektívu na bajonet objektívu. Otáčajte tienidlo v smere hodinových ručičiek, až kým nezapadne na miesto. Červený bod na tienidle objektívu musí byť zarovno s červenou čiarou na objektive (značka tienidla objektívu).

- Ak používate externý blesk (predáva sa samostatne), zložte tienidlo objektívu, aby sa predišlo blokovaniu svetla blesku.
- Pri odkladaní objektívu nasadíte tienidlo na objektiv opačne.

#### E Približovanie

Otáčaním prstenca transfokácie nastavte požadovanú ohniskovú vzdialenosť.

#### F Zaostrovanie

- Prepínač režimu zaostrovania tohto objektivu nefunguje s niektorými modelmi fotoaparátov. Podrobnosti o kompatibilitě nájdate na miestnej webovej lokalite spoločnosti Sony, prípadne sa poraďte s predajcom alebo autorizovaným servisným strediskom spoločnosti Sony.

**Prepínanie medzi režimom AF (automatické zaostrovanie) a MF (manuálne zaostrovanie)**

Režim zaostrovania možno prepínať medzi režimom AF a MF na objektive.

Pre fotografovanie v režime AF musí byť fotoaparát aj objektiv nastavený na režim AF. Pre fotografovanie v režime MF musí byť fotoaparát aj objektiv nastavený na režim MF.

#### Nastavenie režimu zaostrovania na objektive

Posuňte prepínač režimu zaostrovania do príslušného režimu – AF alebo MF (1).

- Pokyny pre nastavenie režimu zaostrovania fotoaparátu nájdate v príručkách fotoaparátov.
- Pri pohľade cez hľadáček i režime MF otočte zaostrovacím krúžkom na nastavenie zaostrovania (2).

**Používanie fotoaparátu vybaveného ovládacím tlačidlom AF/MF**

- Keď je fotoaparát aj objektiv nastavený na možnosť AF, stlačením ovládacieho tlačidla AF/MF prepne režim AF na režim MF.

- Keď je fotoaparát nastavený na režim MF a objektiv na režim AF, stlačením ovládacieho tlačidla AF/MF prepne režim MF na režim AF.

#### G Používanie funkcie redukcie chvenia

#### Prepínač redukcie chvenia

- ON: redukuje sa chvenie fotoaparátu.
- OFF: neredukuje sa chvenie fotoaparátu. Počas snímania odporúčame používať statív.

#### Prepínač režimu redukcie chvenia

Nastavte prepínač redukcie chvenia na možnosť ON a nastavte prepínač režimu redukcie chvenia.

- MODE1: redukuje sa normálne chvenie fotoaparátu.
- MODE2: redukuje sa chvenie fotoaparátu pri snímaní pohyblivých sa objektov.

#### H Používanie tlačidiel na podržanie zaostrenia

- Tlačidlo na podržanie zaostrenia tohto objektívu nefunguje s niektorými modelmi fotoaparátov. Podrobnosti o kompatibilitě nájdate na miestnej webovej lokalite spoločnosti Sony, prípadne sa poraďte s predajcom alebo autorizovaným servisným strediskom spoločnosti Sony.

Tento objektiv obsahuje tri tlačidlá na podržanie zaostrenia. Stlačením tlačidla na podržanie zaostrenia v režime AF zrušíte režim AF. Zaostrenie je nemenne nastavené a môžete uvoľniť uzávierku na nastavenom zaostrení. Uvoľnením tlačidla na podržanie zaostrenia, keď je tlačidlo uzávierky napoly stlačené, znova spustíte režim AF.

#### I Prepínanie rozsahu zaostrenia (rozsah AF)

Obmedzenie rozsahu zaostrovania umožňuje zredukovať čas automatického zaostrovania. Táto funkcia je užitočná pri definitívnej vzdialenosti objektu.

Posúvaním obmedzenia rozsahu zaostrenia vyberte rozsah zaostrenia.

- FULL: rozsah AF je nastavený na minimálnu vzdialenosť zaostrovania až nekonečno.

- ∞–3 m: rozsah AF je nastavený na 3 m (9,8 stopy) až nekonečno.

#### Technické údaje

Názov (názov modelu)	FE 70 – 200 mm F4 G OSS (SEL70200G)
Ohnisková vzdialenosť, ekvivalent formátu 35 mm*1 (mm)	70 – 200
Skupiny – prvky objektívu	15 – 21
Uhol zobrazenia 1°*	34° – 12°
Uhol zobrazenia 2°*	23° – 8°
Najkratšia zaostriteľná vzdialenosť*2 (m (stopy))	
Automatické zaostrovanie	1,0 – 1,5 (3,28 – 4,92)
Manuálne zaostrovanie	1,0 – 1,35 (3,28 – 4,43)
Maximálne priblíženie (x)	0,13
Minimálna clona	f/22
Príemer filtra (mm)	72
Rozmery (najväčší príemer x výška) (približne, mm (palce))	80 × 175 (3 1/4 × 7)
Hmotnosť (približne, g (unce)) (okrem montážnej objímky statívu)	840 (29,7)
Funkcia redukcie chvenia	Áno

1 Uvedené hodnoty pre ekvivalent ohniskovej vzdialenosti formátu 35 mm sa týkajú digitálnych fotoaparátov s vymeniteľným objektivom vybaveným obrazovým snímačom veľkosti APS-C.

\*1 Uhol zobrazenia 1 je hodnota pre 35 mm fotoaparát a uhol zobrazenia 2 je hodnota pre digitálne fotoaparáty s vymeniteľným objektivom vybaveným obrazovým snímačom veľkosti APS-C.

\*2 Najkratšia zaostriteľná vzdialenosť je vzdialenosť od obrazového snímača k snímanému objektu.

- Tento objektiv je vybavený kódovacím zariadením vzdialenosti. Kódovacie zariadenie vzdialenosti umožňuje presnejšie meranie (ADI) vďaka použitiu blesku v tomto postupe.
- Ohnisková vzdialenosť sa môže zmeniť po zmene vzdialenosti snímania v závislosti od konštrukcie objektívu. Uvedená ohnisková vzdialenosť je platná pre objektiv zaostržený na nekonečno.

Obsah balenia: objektiv (1), predný kryt objektívu (1), zadný kryt objektívu (1), tienidlo objektívu (1), puzdro na objektiv (1), tlačená dokumentácia
Dizajn a technické údaje podliehajú zmenám aj bez predchádzajúceho upozornenia.

**α** a **G** sú ochranné známky spoločnosti Sony Corporation.

### Česky

Tento návod k obsluze popisuje spôsob používání objektívu. Poznámky k používání naleznete v samostatném dokumentu „Bezpečnostní upozornění před použitím“. Před použitím objektivu si prosím přečtete oba dokumenty.

Tento objektiv je určen pro fotoaparáty Sony a s bajonetem E. Nelze jej použít u fotoaparátů s bajonetem A.

Ďalší informace o kompatibilitě naleznete na webové stránce společnosti Sony pro vaši zemi, případně se obraťte na svého prodejce společnosti Sony nebo na místní autorizovaný servis společnosti Sony.

#### Poznámky k použití

- Při přenášení fotoaparátu s připraveným objektivem vždy pevně držte fotoaparát i objektiv.
- Ačkoliv byl objektiv navržen jako prach

# Obsah je uzamčen

**Dokončete, prosím, proces objednávky.  
Následně budete mít přístup k celému dokumentu.**



**Proč je dokument uzamčen? Nahněvat Vás rozhodně nechceme. Jsou k tomu dva hlavní důvody:**

1) Vytvořit a udržovat obsáhlou databázi návodů stojí nejen spoustu úsilí a času, ale i finanční prostředky. Dělali byste to Vy zadarmo? Ne\*. Zakoupením této služby obdržíte úplný návod a podpoříte provoz a rozvoj našich stránek. Třeba se Vám to bude ještě někdy hodit.

*\*) Možná zpočátku ano. Ale vězte, že dotovat to dlouhodobě nelze. A rozhodně na tom nezbohatneme.*

2) Pak jsou tady „roboti“, kteří se přiživují na naší práci a „vysávají“ výsledky našeho úsilí pro svůj prospěch. Tímto krokem se jim to snažíme překazit.

A pokud nemáte zájem, respektujeme to. Urgujte svého prodejce. A když neuspějete, rádi Vás uvidíme!