

XIAOMI Electric Scooter 4 Pro

Uživatelská příručka

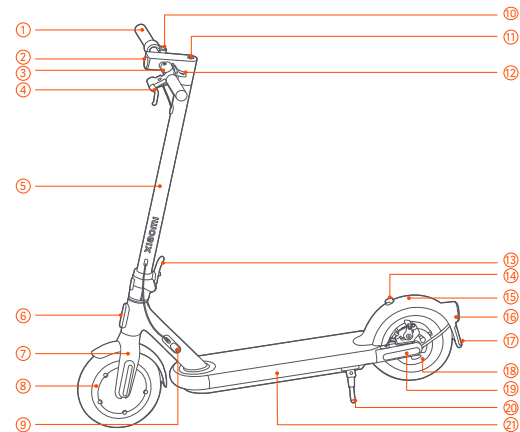

Přehled produktu



- | | | |
|--------------------------|--------------------------------------|------------------------|
| ① Řídítka | ② Přední světlo | ③ Zvonek |
| ④ Páčka brzdy | ⑤ Tyč | ⑥ Odrazka |
| ⑦ Přední vidlice | ⑧ Motor kola | ⑨ Nabíjecí port |
| ⑩ Plyn | ⑪ Ovládací panel a tlačítko napájení | ⑫ Páčka zvonku |
| ⑬ Rychloupínací páčka | ⑭ Přežka | ⑮ Blatník |
| ⑯ Zadní světlo a odrazka | ⑰ Držák SPZ | ⑱ Kotoučová brzda |
| ⑲ Boční odrazka | ⑳ Stojánek | ㉑ Příhrádka na baterie |





Ovládací panel a tlačítko napájení

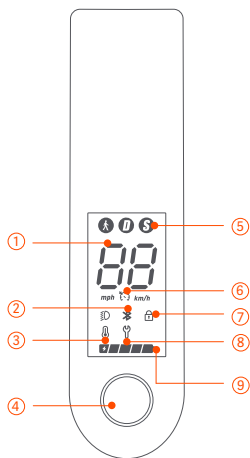

① **Tachometr:** Zobrazení aktuální rychlosti koloběžky a také zobrazení chybových kódů.

② **Bluetooth:** Ikona označuje, že skútr byl úspěšně připojen k mobilnímu zařízení.

③ **Upozornění na teplotu:** 1. Pokud se koloběžka zrovna nenabíjí a okolní teplota je nižší než -10°C nebo vyšší než 45°C, bude na ovládacím panelu blikat ikona chyby teploty. Jízda za takových okolností může mít za následek snížení výkonu koloběžky a další rizika. Koloběžku můžete opět používat poté, co se teplota vrátí do normálního provozního rozsahu.

2. Pokud se při nabíjení koloběžky sníží okolní teplota pod 0°C nebo vystoupá nad 40°C, bude na ovládacím panelu blikat ikona chyby teploty a koloběžka se nemusí nabíjet. Pokračování nabíjení koloběžky může dokonce představovat riziko. Jakmile se okolní teplota vrátí do rozsahu 0°C až 40°C, ikona chyby teploty zhasne a koloběžku můžete znovu nabíjet.

④ **Ovládací panel a tlačítko napájení:** Stisknutím tlačítka koloběžku zapnete a podržením tlačítka po dobu 3 sekund koloběžku vypnete. Když je koloběžka zapnutá, stisknutím tlačítka zapnete/vypnete přední a zadní světlo a dvojitým stisknutím můžete procházet režimy.

⑤ **Režimy:** A znamená pěší režim (režim chůze), maximální rychlost koloběžky je 6 km/h a koncové světlo v tomto režimu bliká (přední i koncové světlo svítí). D znamená standardní režim a S sportovní režim.
Poznámka: Režim chůze je pouze pro produkty pod eKFV.

⑥ **Režim Cruise:** Tímto se aktivuje funkce tempomatu v aplikaci Mi Home/Xiaomi Home. Pokud na koloběžce jedete stabilně, držte plyn ve stejné poloze, dokud koloběžka nevydá dlouhé pípnutí, poté plyn uvolněte a koloběžka pojedete v režimu tempomatu s aktuální rychlostí. Chcete-li režim deaktivovat, stiskněte brzdovou páčku nebo plyn a koloběžka dvakrát pípne. Poznámka: Pouze pro některé modely.

⑦ **Připomenutí uzamčení:** Zamkněte skútr prostřednictvím aplikace Mi Home/Xiaomi Home.

⑧ **Upozornění na chybu:** Když se ikona klíče svítí červeně, znamená to, že koloběžka potřebuje opravu. Když ikona klíče bliká červeně, znamená to chybu koloběžky.

⑨ **Úroveň baterie:** Stav baterie je indikován 5 čárkami, z nichž každá představuje přibližně 20 % plné baterie.



Obsah balení



Uživatelská příručka



Důležité informace



Specifikace a certifikace



Imbusový klíč ve tvaru T



Šroubky

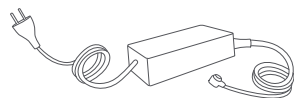

Nabíječka baterie



Prodlužovací tryska



AC napájecí kabel (pouze pro Spojené království)



Montáž a nastavení

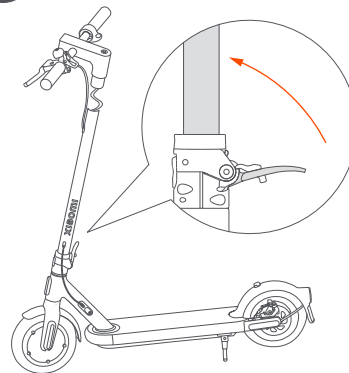

1 Zvedněte tyč nahoru, upevněte ji a spusťte stojánek.

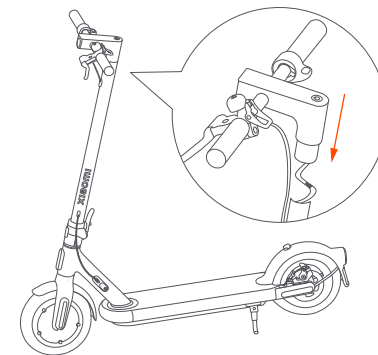

2 Na tyč nainstalujte řídítka.

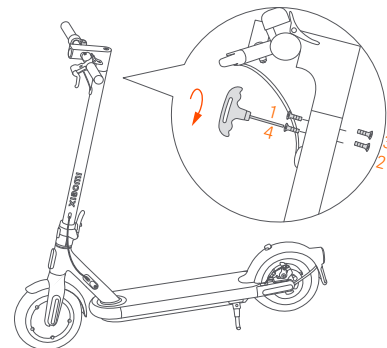

3 Utáhněte šrouby na obou stranách tyče pomocí imbusového klíče ve tvaru T.

Obsah je uzamčen

Dokončete, prosím, proces objednávky.

Následně budete mít přístup k celému dokumentu.



Proč je dokument uzamčen? Nahněvat Vás rozhodně nechceme. Jsou k tomu dva hlavní důvody:

- 1) Vytvořit a udržovat obsáhlou databázi návodů stojí nejen spoustu úsilí a času, ale i finanční prostředky. Dělali byste to Vy zadarmo? Ne*. Zakoupením této služby obdržíte úplný návod a podpoříte provoz a rozvoj našich stránek. Třeba se Vám to bude ještě někdy hodit.

**) Možná zpočátku ano. Ale vězte, že dotovat to dlouhodobě nelze. A rozhodně na tom nezbohatneme.*

- 2) Pak jsou tady „roboti“, kteří se přiživují na naší práci a „vysávají“ výsledky našeho úsilí pro svůj prospěch. Tímto krokem se jim to snažíme překazit.

A pokud nemáte zájem, respektujeme to. Urgujte svého prodejce. A když neuspějete, rádi Vás uvidíme!