

1. Overview

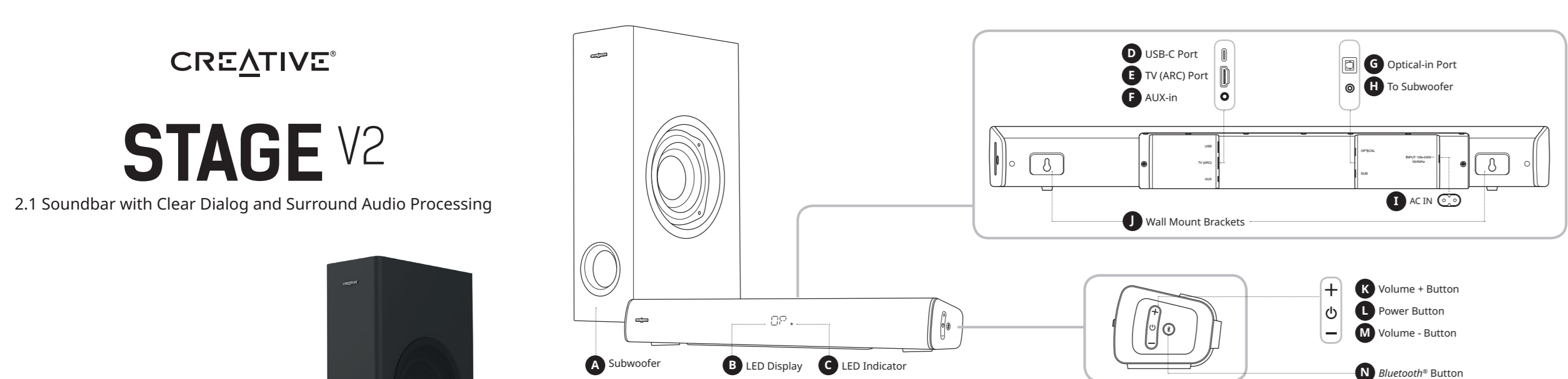

3. Source Selection and Display

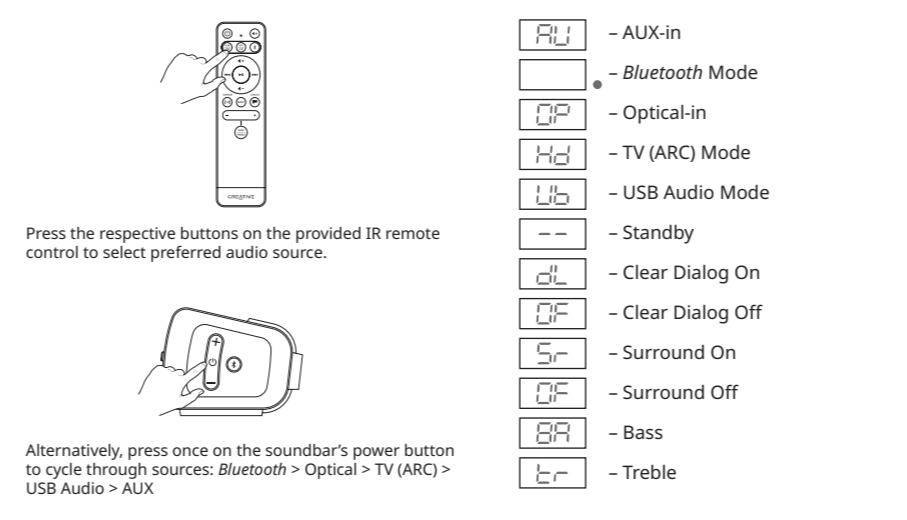

4. Bluetooth Mode / Power-saving Mode

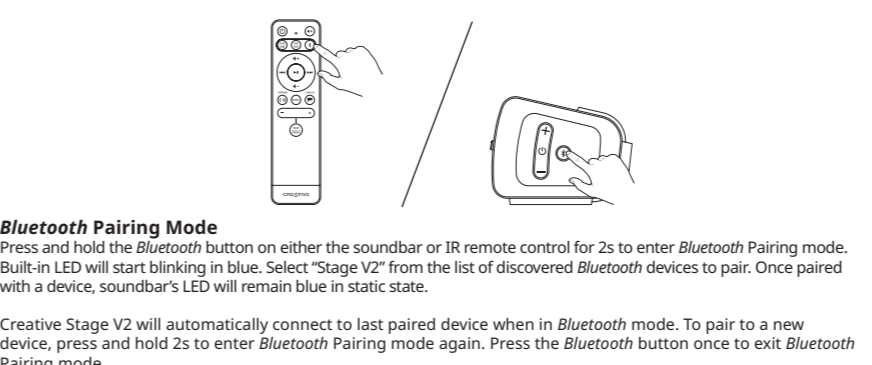

7. Technical Specification

Bluetooth Version: Bluetooth 5.0
Operating Frequency: 2402-2480 MHz
Operating Range: Up to 10m / 33 ft.
Speaker Power: 20W x 2, Satellite, 40W Subwoofer, Peak 160W

2.1 Soundbar with Clear Dialog and Surround Audio Processing



Quick Start Guide

使用产品前请阅读使用说明
Model No. / 型号 / 型号: MF8375

2. IR Remote Control

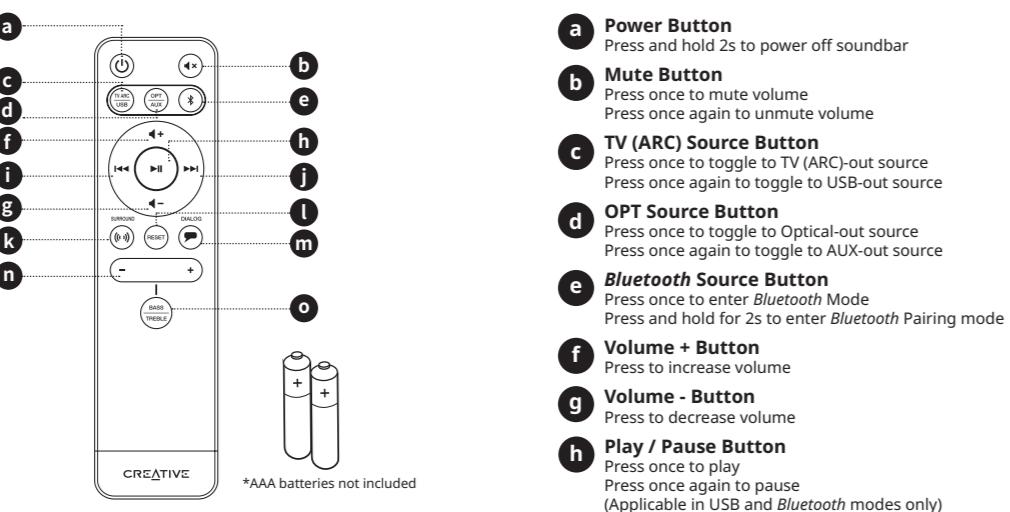

4. Bluetooth Mode / Energy Saver Mode

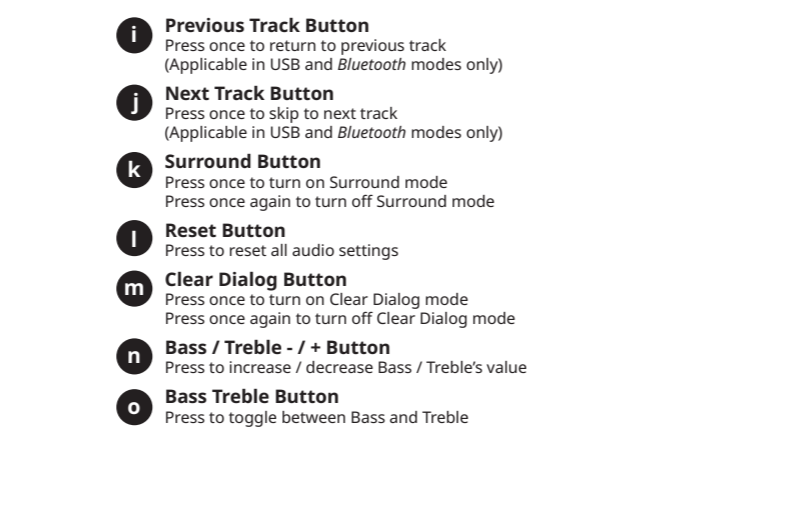

5. TV (ARC) / AUX Connectivity

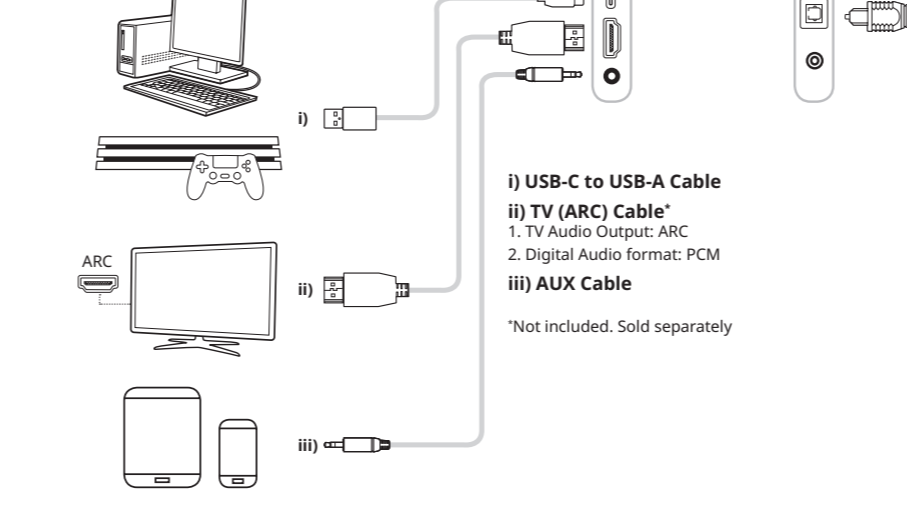

6. Wall Mount

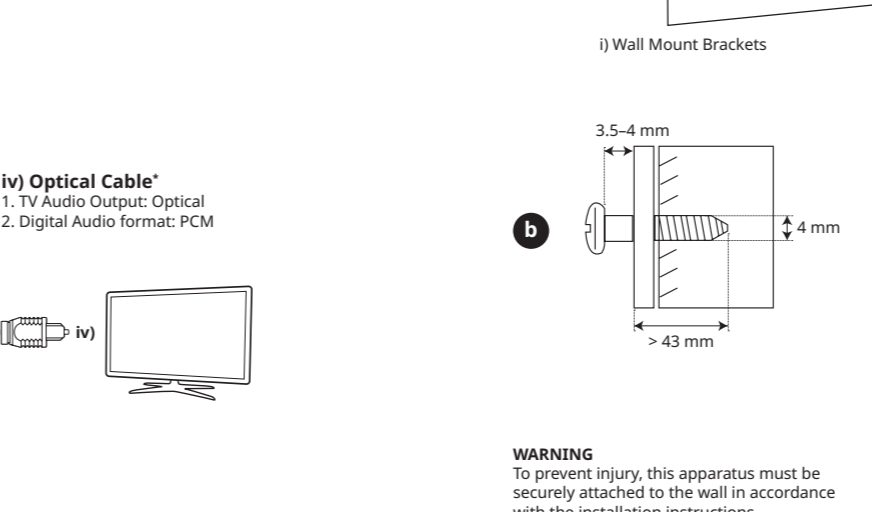

4. Bluetooth Mode / Modo ahorro

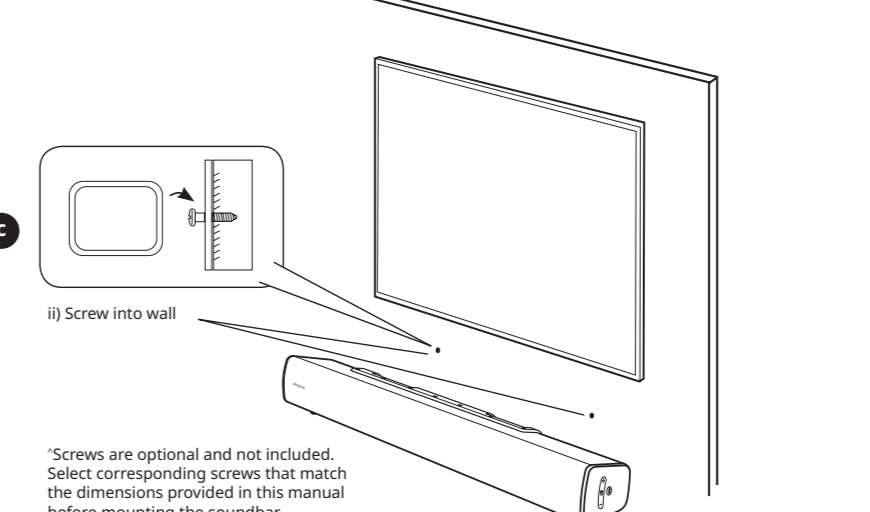

4. Bluetooth-modus / Energisparingsmodus

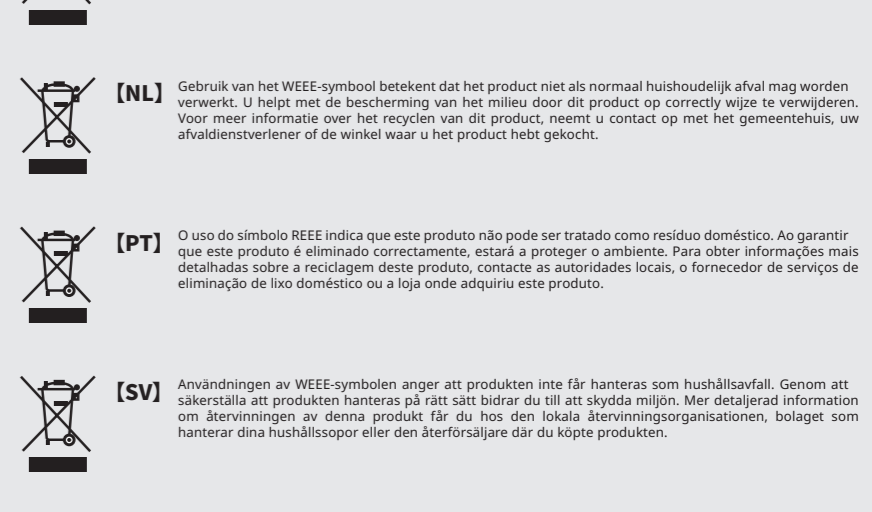

DE

1. Überblick
A. Subwoofer
B. LED-Anzeige
C. LED-Indikator
D. USB-Anschluss
E. Netzschalter
F. AUX-In
G. Optischer Eingang
H. Zum Subwoofer
I. AC IN
J. Wandhalterungen
K. Lautstärke / Taste
L. Netzschalter
M. Lautstärke Taste
N. Bluetooth-Taste

FR

1. Identification
A. Subwoofer
B. LED-Anzeige
C. LED-Indikator
D. USB-Anschluss
E. Netzschalter
F. AUX-In
G. Optischer Eingang
H. Zum Subwoofer
I. AC IN
J. Wandhalterungen
K. Lautstärke / Taste
L. Netzschalter
M. Lautstärke Taste
N. Bluetooth-Taste

IT

1. Panoramica
A. Subwoofer
B. Display a LED
C. Indicatore LED
D. Porta USB (ARC)
E. Pulsante Power
F. Ingresso AUX
G. Porta di ingresso ottico
H. Al subwoofer
I. Entrata alimentazione
J. Supporti di montaggio a parete
K. Pulsante Volume +
L. Pulsante Volume -
M. Pulsante Volume + / Bass
N. Pulsante Bluetooth

ES

1. Aspectos generales
A. Subwoofer
B. LED Display
C. Indicador LED
D. Puerto USB (ARC)
E. Botón Power
F. Puerto Óptico-In
H. Al subwoofer
I. AC IN (preparación)
J. Soportes de montaje en pared
K. Volumen +
L. Volumen -
M. Volumen + / Bass
N. Botón Bluetooth

NL

1. Overzicht
A. Subwoofer
B. Led-scherm
C. Led-indicator
D. USB-poort
E. Netvoorzakelaar
F. AUX-ingang
G. Optische poort
H. Naar subwoofer
I. AC IN (preparatie)
J. Bevestiging voor wandmontage
K. Volume-knop
L. Volume-knop
M. Volume-knop / Bass
N. Bluetooth-knop

2. IR-Fernbedienung
Einmal drücken, um die Lautstärke auszusuchen
Drücken Sie erneut, um die Stummuschaltung der Lautstärke aufzuheben
Drücken Sie erneut, um die Lautstärke zu verringern
Wiedergabe / Pause-Taste
Drücken Sie erneut, um zum vorherigen Track zurückzukehren
Drücken Sie erneut, um zum nächsten Track zu springen

2.1 Remote Control
A. Power Button
B. Mute Button
C. TV (ARC) Source Button
D. OPT Source Button
E. Bluetooth Source Button
F. Volume + Button
G. Volume - Button
H. Play / Pause Button

3. Selection et affichage de la source
Appuyez sur les boutons respectifs de la télécommande IR fournie
Appuyez sur la source audio préférée.

3. Selectione e visualizzazione della sorgente
Premi i rispettivi pulsanti sul telecomando IR in dotazione per selezionare la sorgente audio preferita.

3. Selección de origen y Display
Apriete uno de los botones correspondientes en mando a distancia incluido para seleccionar la fuente de audio preferida.

3. Bronkzeker afwisseling
Indrukken om de afwisseling te starten
Indrukken om de afwisseling te stoppen

3. Brönkrop
Indrukken om de afwisseling te starten
Indrukken om de afwisseling te stoppen

TECHNICAL SUPPORT

REGISTER YOUR PRODUCT

REGISTRATION INFORMATION

REGISTRATION INFORMATION

REGISTRATION INFORMATION

REGISTRATION INFORMATION

REGISTRATION INFORMATION

Legal disclaimer text regarding trademarks, patents, and product specifications.

# Obsah je uzamčen

**Dokončete, prosím, proces objednávky.**

**Následně budete mít přístup k celému dokumentu.**



**Proč je dokument uzamčen? Nahněvat Vás rozhodně nechceme. Jsou k tomu dva hlavní důvody:**

- 1) Vytvořit a udržovat obsáhlou databázi návodů stojí nejen spoustu úsilí a času, ale i finanční prostředky. Dělali byste to Vy zadarmo? Ne\*. Zakoupením této služby obdržíte úplný návod a podpoříte provoz a rozvoj našich stránek. Třeba se Vám to bude ještě někdy hodit.

*\*) Možná zpočátku ano. Ale vězte, že dotovat to dlouhodobě nelze. A rozhodně na tom nezbohatneme.*

- 2) Pak jsou tady „roboti“, kteří se přiživují na naší práci a „vysávají“ výsledky našeho úsilí pro svůj prospěch. Tímto krokem se jim to snažíme překazit.

A pokud nemáte zájem, respektujeme to. Urgujte svého prodejce. A když neuspějete, rádi Vás uvidíme!