



Produkt č. : 802

Elektrická motorka Honda CBR1000RR

Montážní a provozní manuál



POZOR!
Toto balení obsahuje malé části.
Montáž jen pro dospělé.
Před použitím odstraňte všechny plastové sáčky a obaly.
Doporuujeme používat ochranné prostředky.
Nesmí se používat v provozu.
Uchovávejte si tento návod pro budoucí použití!

VAROVÁNÍ
VYŽADUJE SE
MONTÁŽ
DOSPĚLÉ OSOBY

I. TECHNICKÉ UDAJE:

Doporučený věk	3-6 let
Rozměry produktu:	90X44X52CM
Maximální nosnost:	30 kg
Rychlost:	3-4 km/h
Motor	30W
Adaptér:	Vstup:AC 220V/110V Výstup:DC6V/500mA DC12V/500mA
Baterie:	6V4.5AH/12V3.5AH
Provozní teplota okolí:	0 - 40°C

II. Zoznam dielov:

1.Čelní sklo 1ks 	2.Zpětná zrcadla 2ks 	3.M4X12 Šroub 7ks (1ks náhrada)
4.Řídítka 1ks 	5.Karoserie 1ks 	6.Nožní nášlap(P) 1ks
7.Zadní světló1ks 	8.Pomocná kola 1ks 	9.Nožní nášlap(L) 1ks
10.Adaptér 1ks 		

2

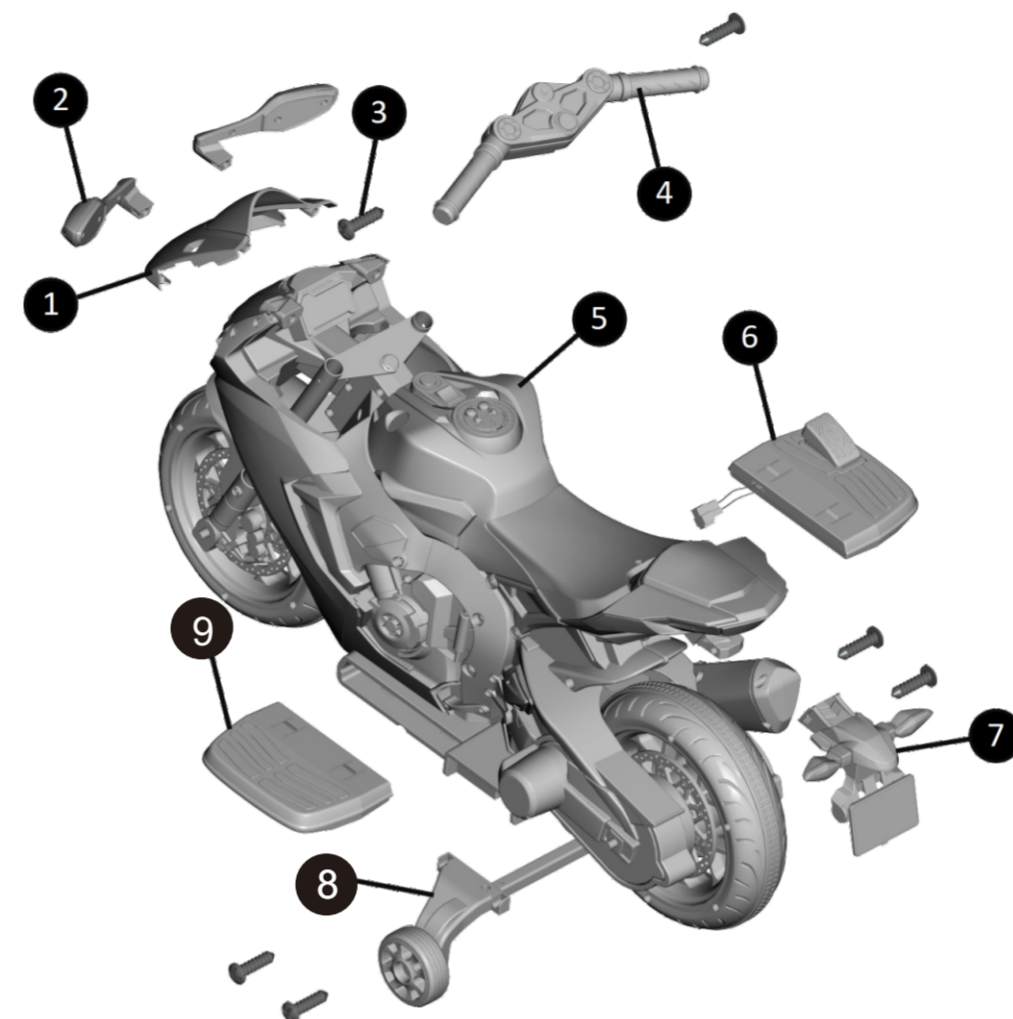

3

III. Montážní návod

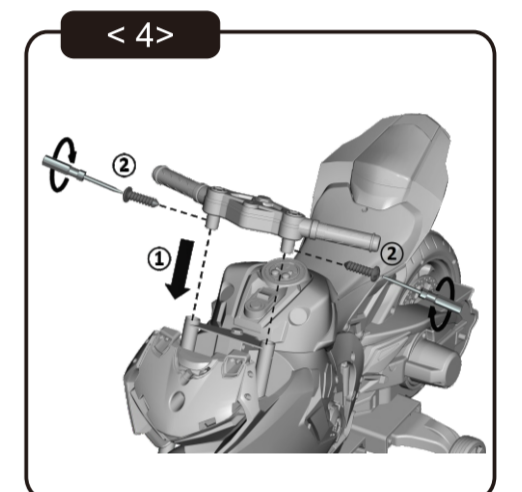
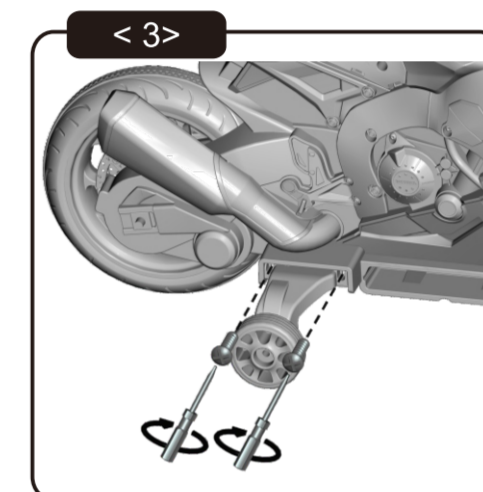
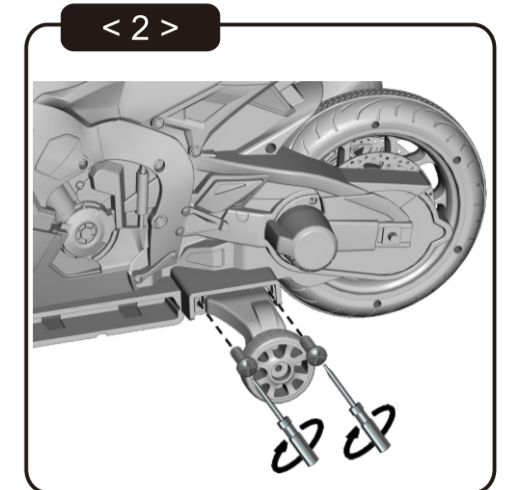
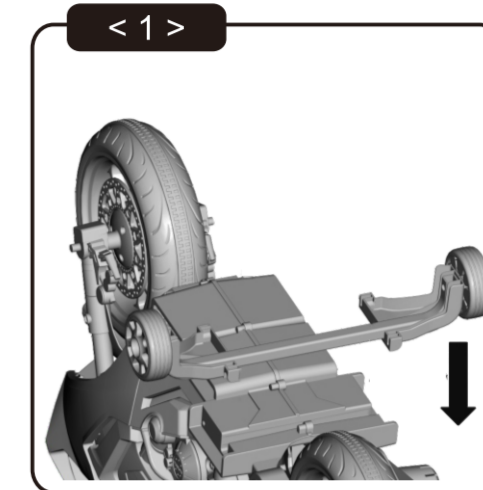

4

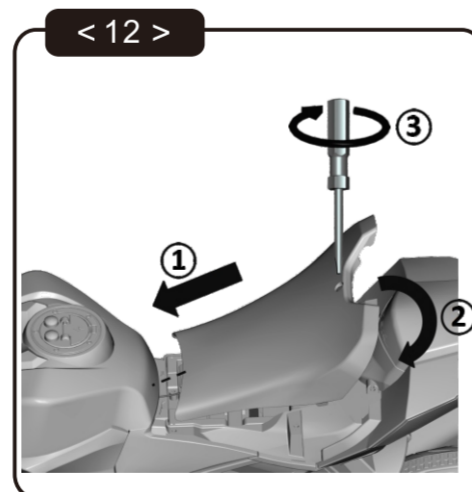
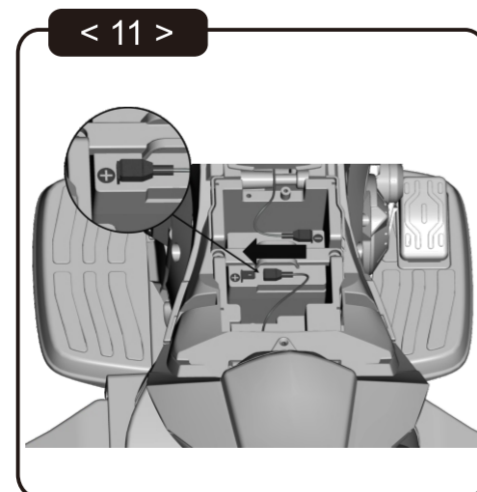
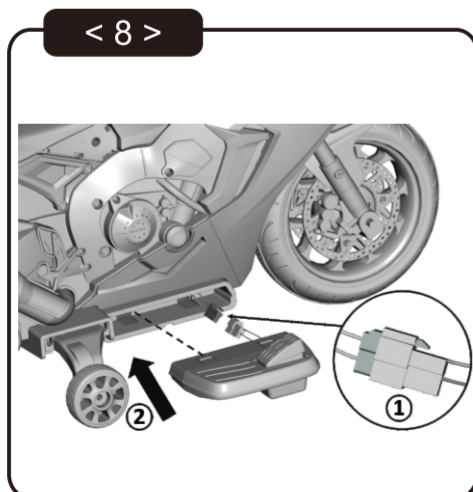
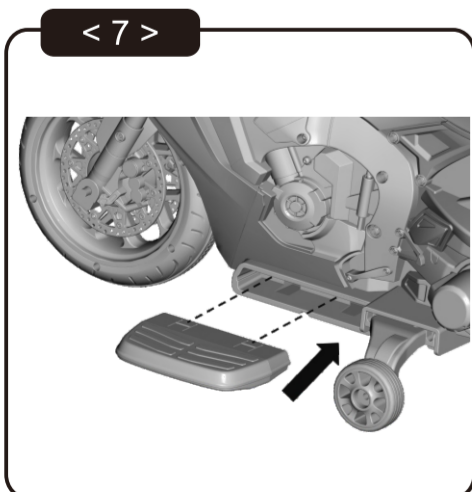
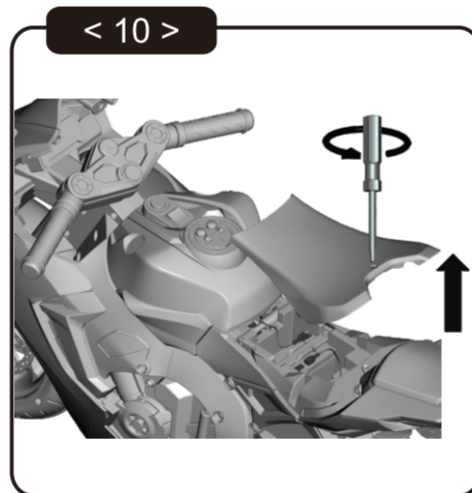
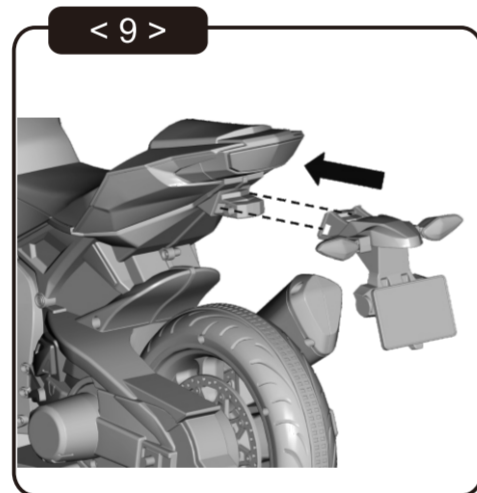
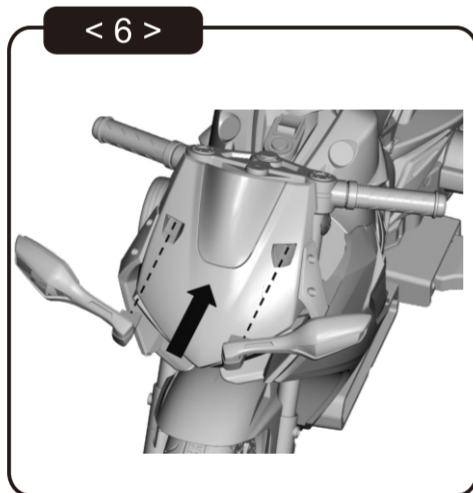
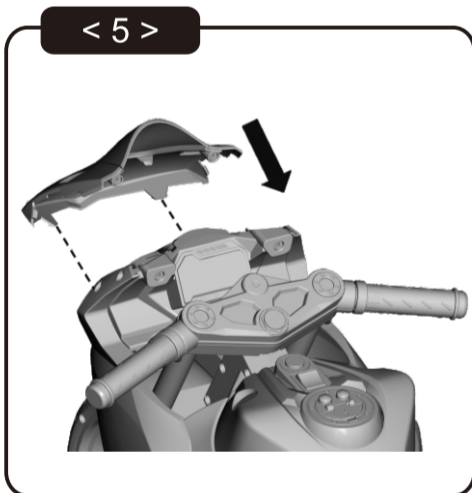

5

6

IV. Funkce a provoz

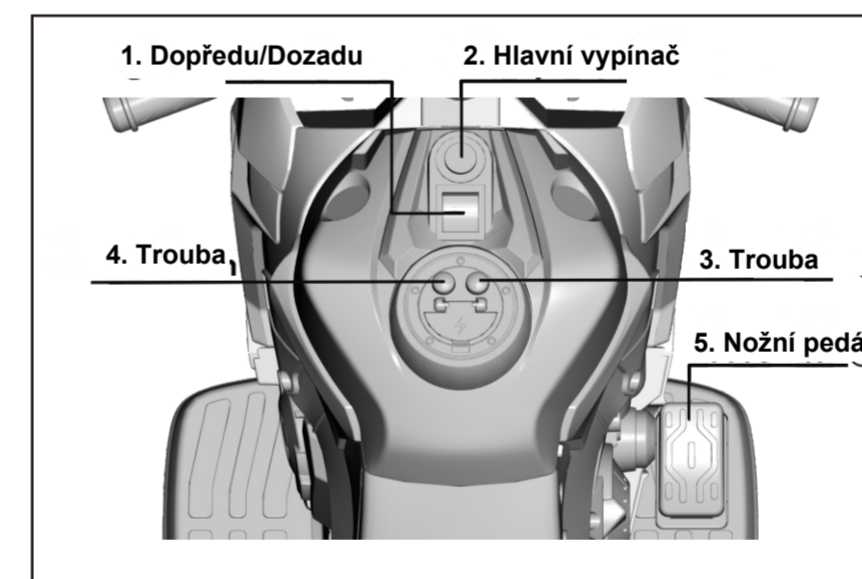

V. Návod k obsluze baterie a nabíječky

- Nabíjení se provádí přes nabíjecí port.
- Lze použít pouze baterii a nabíječku, které jsou součástí dodávky nebo jsou doporučeny.
- Prosím, nehrajte si s nabíječkou a baterií, protože to nejsou hračky.
- Nabíjení baterie mohou provádět pouze dospělí.
- Před prvním použitím musí být baterie zcela nabitá, doba nabíjení baterie je 9-10 hodin, maximálně 15 hodin.
- Během nabíjení dojde k zahřívání nabíječky a baterie.

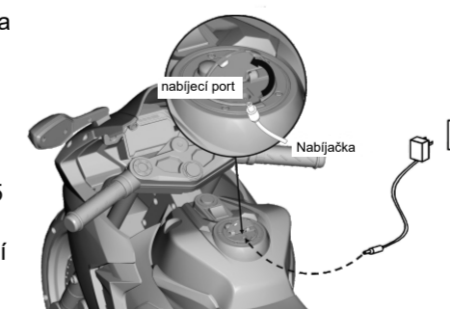

1. Varování na baterii

- Pokud vozidlo nepoužíváte delší dobu, baterie plně nabijte a poté vypněte hlavní vypínač. Baterie by se měla nabíjet jednou za měsíc, jinak může mít kratší výdrž a hrozí její poškození.
- Při instalaci baterie je důležité, aby byly kladný a záporný pól správně zapojeny. Zkrat kladného a záporného pólu může mít za následek poškození hračky.

7

2. Upozornění na produkt:

- Před montáží může mít produkt potenciálně ostré hrany, ostré body nebo malé části, a proto by měla tento produkt montovat dospělá osoba.
- Plastový sáček uchovávejte mimo dosah dětí, aby nedošlo k udušení. Všechny sáčky ihned zlikvidujte.
- Děti musí vozidlo správně používat pod vedením a dozorem dospělé osoby, jinak mohou sobě nebo jiným způsobit zranění.
- Vůz je vhodný pro jízdu po rovinném terénu a je přísně zakázáno jezdit na nebezpečných místech, jako jsou veřejné silnice, svahy a u bazénu, aby se předešlo dopravním nehodám a utopení.
- Před použitím si nasadte boty a ochranné vybavení, nasadte si přilbu, ochranné rukavice, chrániče kolen atd.

Pravidelně kontrolujte, zda není poškozená baterie, nabíječka, kabel, zástrčka, kryt a další části: dojde-li k poškození, přestaňte výrobek používat, dokud nebude opraven.

Tento výrobek může používat pouze dítě, maximální nosnost je 25 kg, a proto není povoleno přetížení.

Chraňte před teplem.

Pokyny k produktu si uchovávejte, protože obsahují důležité informace.

3. VAROVÁNÍ

VAROVÁNÍ

Aby se snížilo riziko zranění, je nutný dohled dospělé osoby. Přísně zakázané používání na cestách, v blízkosti motorových vozidel, svahů, bazénů a tam, kde je voda.

Při používání noste obuv, tuto motorku může současně používat pouze jedna osoba.

Před montáží dospělou osobou uchovávejte mimo dosah dětí, protože produkt může mít ostré hrany nebo obsahovat malé části.

VAROVÁNÍ

Nekombinujte alkalickou baterii, standardní (uhlíkovo-zinkovou) baterii nebo nabíječ (nikl-kadmiovou) baterii.

VAROVÁNÍ

Měli byste nosit ochranné prostředky. Nesmí se používat v provozu.

8