



# Jeep®

# Wrangler

**VEK 3+**

Model: DK-JWR555

Vhodný věk : 3 - 8 let

Maximální zátěž: 35 KG

Standardní normy:

GB6675&GB19865

EN71&EN62115



## Součástky:



Při konfiguraci MP4 není k dispozici žádný kabel MP3.

## Postup montáže:

**Musí být sestaven dospělou osobou.**

### 1. Instalace předního nárazníku a motorů

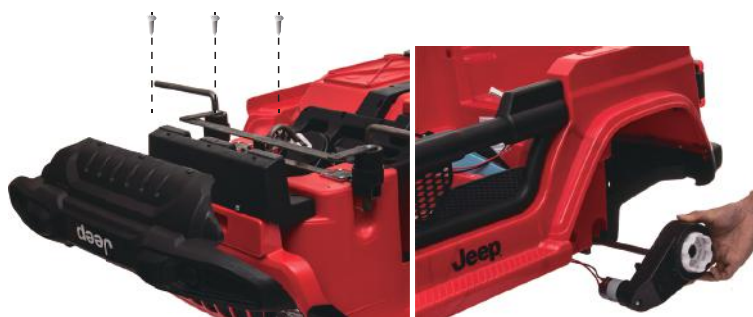

Nejdříve vyhledejte motory a odpojte je. Vložte motory do nápravy a vedení do otvoru v karoserii vozidla. Znovu připojte elektrické vedení. (Viz obrázek)

### 2. Montáž kol



V tomto pořadí namontujte motor, kola, podložku, těsnění, matici, kryt kola. (Při instalaci kol EVA není nutné vložení)

 **Obrázky slouží pouze jako reference, přiladajte na originální produkty jako standard.**



Jeep, mřížka Jeepu a související loga, názvy modelů vozidel a design jsou ochranné známky společnosti FCA US LLC.

### 3. Montáž volantu



Nejdříve připojte elektrické vedení a potom namontujte volant tak, že ho přímo zatlačte.

### 4. Instalace čelního skla a kapoty



### 5. Instalace zpětných zrcátek



Vložte zpětná zrcátka podle fotografie a odlišujte levé od pravého.

### 6. Instalace světelné rampy



(Viz obrázek)

### 7: Instalace prostoru pro sedadlo



(Viz obrázek)

### 8. Elektrické připojení



Připojte vedení podle obrázku

### 9. Instalace sedadla



(Viz obrázek)

### 10: Náhradní kolo



(Viz obrázek)

### Rozšířený pohled

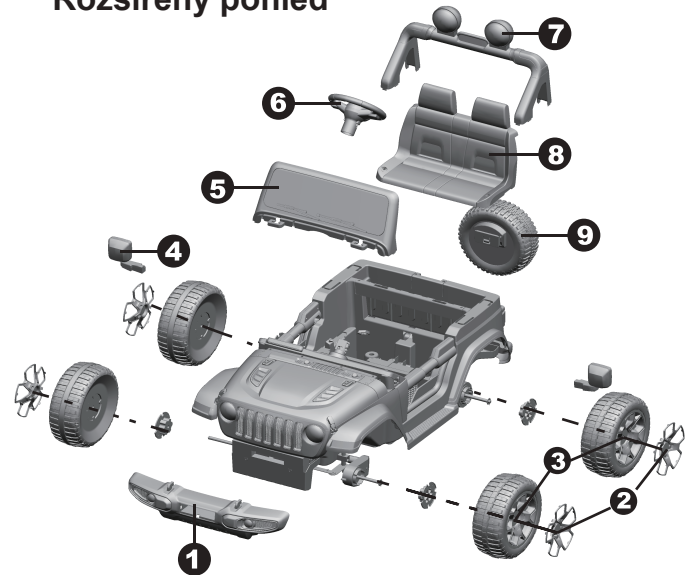

1. Přední nárazník	4. Zpětné zrcátko	7. Světelná rampa
2. Kryt kola	5. Čelní sklo	8. Sedadlo
3. Kolo	6. Volant	9. Náhradní kolo



## Specifikace

Položka	Specifikace
Baterie	12V7AH*1/12V10AH*1
Motor	35W
Vhodný věk	3-8 let
Maximální zátěž	35KGS
Rozměry	126*70*80CM
Rychlost	3-5km/h
Baterie dálkového ovladače	2KS AAA Batérií
Nabíječka	Vstup:220V/110V Výstup:DC12V1000MA

## Bezpečnostní opatření při nabíjení

Polaritu baterie nelze obrátit. Ujistěte se, že je červený vodič připojen k červenému terminálu baterie a černý vodič je připojen k černému terminálu baterie.

Stisknutím vypínače do polohy OFF vypněte napájení.

- Otevřete sedadlo, připojte zástrčku baterie, červenou k červené.
- Nikdy nevybíjejte baterii úplně, pokud je to možné, dobijte baterii, když zjistíte snížení rychlosti a výkonu. Záruka se zruší, pokud dojde k nesprávnému použití.
- Nabíjení baterie musí provádět pouze dospělí. Nikdy nedovolte dětem nabíjet baterii. Při nabíjení baterie může dojít k úrazu dítěte elektřinou.
- Nepřipojujte vodiče do zkratu.
- Nabíječka a baterie nejsou hračky. Nedovolte dětem hrát si s nabíječkou a baterií. Používejte baterii a nabíječku pouze podle pokynů specifikovaných v manuálu.
- Prosím, neotvárajte batériu ani nabíjačku.
- Batériu vždy zaisťte pomocou držiaka. Ak sa vozidlo prevráti, batéria môže vypadnúť a poraniť deti.
- S baterií musí manipulovať pouze dospělí. Baterie je těžká a obsahuje kyselinu sírovou (elektrolyt). Pád baterie může způsobit vážné zranění.
- Před nabíjením baterie zkontrolujte, zda není opotřebovaná nebo poškozená baterie, nabíječka, konektory a jiné součásti. Pokud se zjistí jakékoliv poškození, nabíječku je třeba okamžitě opravit nebo vyměnit. Nepoužívejte poškozenou nabíječku.
- Je normální, že se během nabíjení adaptér zahřeje, ale pokud je nabíječka příliš horká, okamžitě zastavte nabíjení a zkontrolujte baterii a adaptér.

Při nabíjení vypněte hlavní vypínač.

Před prvním použitím nabijte baterii 8-10 hodin.

Další nabití by měly trvat 6-8 hodin, ale nepřesahující 10 hodin. Pokud se baterie nepoužívají, měly by se stále nabíjet nejméně jednou měsíčně.

1. Zapojte nabíječku do nabíjecí zásuvky.

2. Druhý konec nabíječky zapojte do síťové zásuvky. Baterie jsou předměty podléhající zkáze, které jsou vystaveny nedostatečnému nabíjení a přebíjení. Dodržujte prosím čas nabíjení.

## ŘEŠENÍ PROBLÉMŮ

**Problém:** Auto se nehýbe.

**Odpověď 1:** Ujistěte se, že nabíječka byla vybrána z nabíjecího místa automobilu.

**Odpověď 2:** Baterie je téměř vybitá. Nabíjejte 6-8 hodin, ne déle než 10 hodin. Nabíjejte nejméně jednou měsíčně.

Vyhnete se vypnutí pojistky:

1. Max. 35 kg, přetížení je zakázáno.
2. Za autem netahejte žádnou položku.
3. Zabraňte ponoření elektrických částí do vody nebo jiných tekutin.
4. Neměňte sami systém vedení.

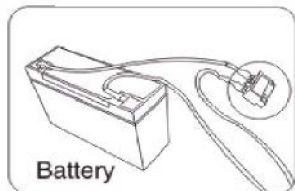

## ! UPOZORNĚNÍ

- Pro bezpečnou jízdu, dbejte prosím na následující upozornění:
- Výrobek musí být sestaven a nastaven dospělou osobou. Dbejte na to, aby byly děti mimo dosah pohyblivých částí.
- Produkt se nevztahuje na děti ve věku 3 let a mladší jako 3 let z důvodu malých vnitřních částí!
- Během jízdy musí být dítě pořádně zapnuté bezpečnostním pásem. Nepřibližujte se k žádnému ohni!
- Počas používania produktu musí byť každé dieťa pod dohľadom dospeljej osoby a táto dospelá osoba by nemala počas riadenia vozidla odísť.
- Nedovolte svým dětem stát nebo se hrát na pedály nebo v elektrickém autě.
- Baterii musí nabíjet pouze dospělá osoba. Před použitím produkt nabijte.
- Dbejte na to, aby plastové sáčky a jiné balící materiály nepoškodili dětem! Tyto materiály mohou způsobit udušení.
- Je zakázáno používat jakékoliv součástky od jiných výrobců.
- S nabíječkou by se nemělo hrát.
- Maximální nosnost vozidla je 35 kg, nepřetěžujte ho. Produkt je vhodný pro děti ve věku 3-8 let.
- Hračka by neměla být připojena k nadměrným výkonem (více, než je zde uvedeno množství) a během nabíjení by se vozidlo nemělo používat.
- Nemůže se používat jako dopravní nástroj.
- Tato hračka je bez brzd.
- Pokyny pre batérie diaľkového ovládača:
- Všechny baterie by měly být vloženy se správnou polaritou.
- Nedobíjecí baterie byste neměli nabíjet. Vyberte z hračky vybitou baterii. Nepoužívejte staré a nové baterie spolu, ani nemíchejte různé typy baterií.
- Napájecí svorky by neměly být zkratovány.
- Jakákoliv dobíjecí baterie se musí nabíjet pouze pod dohledem dospělé osoby.
- Před nabíjením byste z hračky měli vybrat dobíjecí baterie.
- Vybité baterie je třeba z hraček vyjmout.

## ŘEŠENÍ PROBLÉMŮ

### Problém: Auto jde jen krátký čas

**Odpověď 1:** Baterie je téměř vybitá.

Nabíjejte 6-8 hodin, ne více než 10 hodin. Nabíjejte nejméně jednou měsíčně.

**Odpověď 2:** Stárnutí baterie

Baterii bude možná nutné vyměnit v závislosti od její historie nabíjení a věku.

**Problém:** Zvuky nefungují.

Zkontrolujte, zda je hlasitost zvýšena a zda není připojen kabel MP3. Zvuk volantu nebude fungovat, když je do automobilu zapojené MP3.

**Problém:** Nabíječka vydává během nabíjení bzučivý zvuk. Toto je normální.

**Problém:** Přehřívání nabíječky.

Během nabíjení je normální, že se baterie a nabíječka mírně zahřeje. Pokud jsou příliš horké, zkontrolujte, zda nedošlo k přetížení nebo zkratu baterie.

**! Varování:** Vozidlo musí být před použitím zcela nabit.

Před použitím si pečlivě přečtěte tento návod.

Vyžaduje se montáž dospělou osobou.

Tato hračka nemá brzdou.

Nepoužívejte v provozu.

Při řízení vždy používejte přilbu a ochranný oděv. Při používání tohoto produktu se vyžaduje nepřetržitý dozor dospělé osoby.

Nabíjení baterie mohou provádět pouze dospělé osoby.

Ušchovejte si návod a obal pro budoucí referenci, protože obsahují důležité informace.

Návod k použití by měl sloužit jako upomínka, že hračka by měla být používána opatrně, protože je nutná dovednost, aby se zabránilo pádům nebo nárazům způsobujícím zranění uživatele nebo třetích stran.

Nabíjecí otvor je pod sedadlem. Baterie je přenosná, může se nabíjet přímo v autičku i mimo něj. Před nabíjením odstraňte sedačku.



# Obsah je uzamčen

**Dokončete, prosím, proces objednávky.**

**Následně budete mít přístup k celému dokumentu.**



**Proč je dokument uzamčen? Nahněvat Vás rozhodně nechceme. Jsou k tomu dva hlavní důvody:**

- 1) Vytvořit a udržovat obsáhlou databázi návodů stojí nejen spoustu úsilí a času, ale i finanční prostředky. Dělali byste to Vy zadarmo? Ne\*. Zakoupením této služby obdržíte úplný návod a podpoříte provoz a rozvoj našich stránek. Třeba se Vám to bude ještě někdy hodit.

*\*) Možná zpočátku ano. Ale vězte, že dotovat to dlouhodobě nelze. A rozhodně na tom nezbohatneme.*

- 2) Pak jsou tady „roboti“, kteří se přiživují na naší práci a „vysávají“ výsledky našeho úsilí pro svůj prospěch. Tímto krokem se jim to snažíme překazit.

A pokud nemáte zájem, respektujeme to. Urgujte svého prodejce. A když neuspějete, rádi Vás uvidíme!