

## Vyměnitelný objektiv Vyměnitelný objektiv

Návod k použití  
Návod na použití

**G** MASTER

FE 14mm  
F1.8 GM  
E-mount

α

SEL14F18GM



<https://www.sony.net/>  
©2021 Sony Corporation

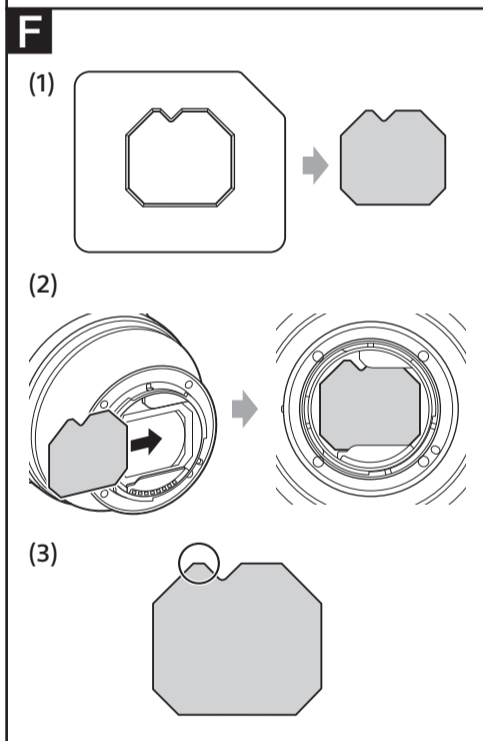
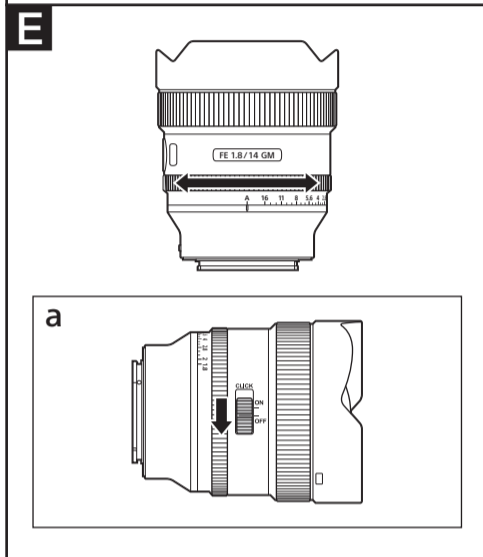
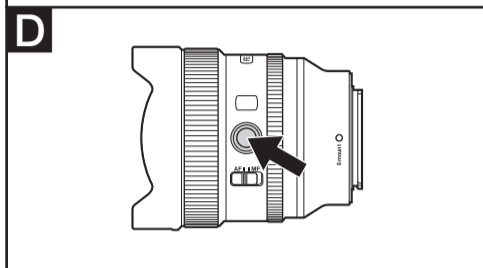
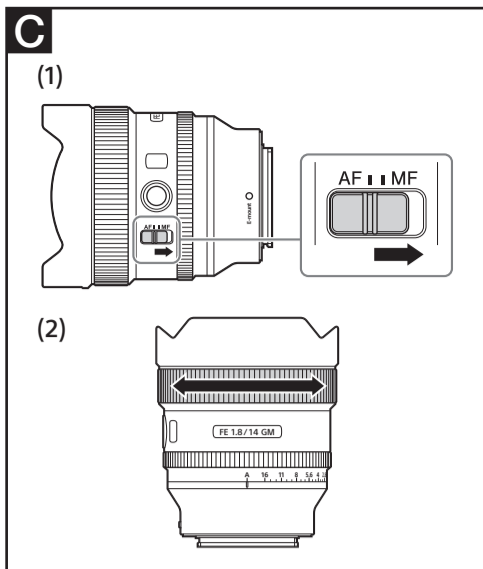
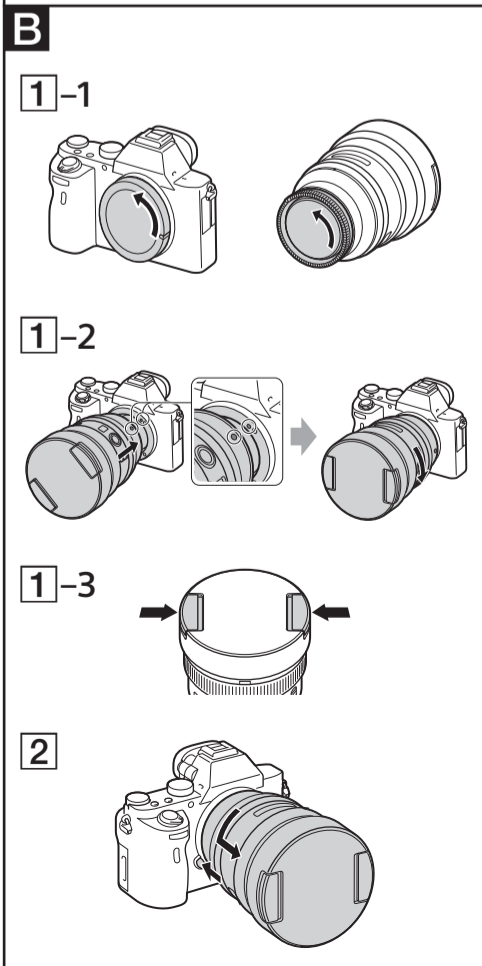
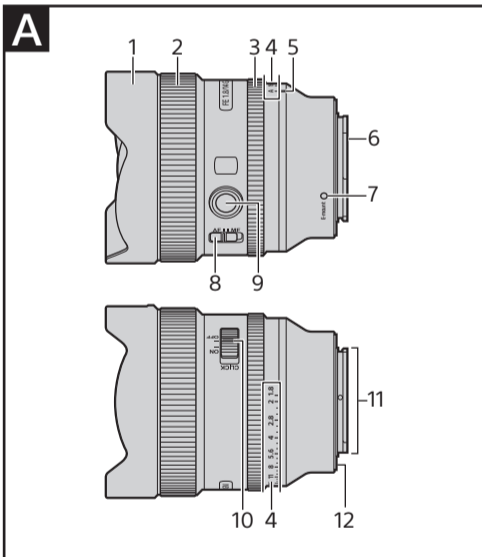

### Čeština

Tento návod k obsluze popisuje používání objektivů. Pokyny společné pro všechny objektivy (např. poznámky k použití) naleznete v samostatné příručce s pokyny před použitím. Před použitím objektivu si pozorně přečtěte oba tyto dokumenty.

Tento objektiv je určen pro fotoaparáty se systémem Sony α s bajonetem E. Nelze jej použít u fotoaparátů s bajonetem A.

Objektiv FE 14mm F1.8 GM je kompatibilní s řadou obrazových snímačů ve formátu kinofilmu (35 mm). Fotoaparáty vybavené obrazovým snímačem ve formátu kinofilmu (35 mm) lze nastavit rovněž na obrazové pole formátu APS-C. Podrobnosti k nastavení fotoaparátu viz návod k obsluze.

Další informace o kompatibilitě najdete na místních webových stránkách společnosti Sony, případně se obraťte na prodejce Sony nebo místní autorizované servisní středisko Sony.

### Poznámky k používání

- Neponechávejte objektiv na přímém slunečním světle nebo pod silným zdrojem světla. V důsledku zaostření světla optikou objektivu by mohlo dojít k poruše vnitřních částí fotoaparátu a objektivu či výskytu kouře nebo požáru. Za podmínek vyžadujících ponechání objektivu na přímém slunečním světle nezapomeňte nasadit krytky objektivu.
- Při fotografování na přímém slunečním světle udržujte slunce mimo záběr objektivu. V opačném případě mohou sluneční paprsky zaostřené v ohnisku uvnitř fotoaparátu způsobit výskyt kouře nebo požár. Pokud se slunce nachází pouze lehce mimo záběr objektivu, může rovněž dojít k výskytu kouře nebo požáru.

- Při přenášení fotoaparátu s nasazeným objektivem vždy držte pevně fotoaparát i objektiv.
- Pokud je na objektivu nasazená krytka objektivu, vždy při přenášení fotoaparátu s nasazeným objektivem nebo při přenášení samotného objektivu držte tělo objektivu, a ne krytku objektivu.
- I když je objektiv konstruován tak, aby byl prachotěsný a odolný proti stříkající vodě, není vodotěsný. Při použití objektivu v dešti a za podobných podmínek držte objektiv mimo dosah vodních kapek.
- Na objektiv nelze nasadit žádné filtry.
- Pokud zatřesete se samotným objektivem nebo s vypnutým fotoaparátem, ke kterému je připojený objektiv, je možné, že v objektivu uslyšíte chrastění vnitřních součástek. Nejedná se však o závadu. Když navíc objektiv přenášíte, váš pohyb může způsobit, že se členy objektivu budou třást. Toto ale nemá vliv na jejich výkon.

### Pokyny k použití blesku

- Při určitých kombinacích objektivu a blesku může objektiv částečně blokovat světlo záblesku a způsobovat stín ve spodní části snímků. V takovém případě před začátkem snímání upravte vzdálenost snímání.

### Vinětace

- Při použití objektivu mohou být rohy obrazového pole tmavší než střed. Pro potlačení tohoto jevu (nazývaného vinětace) přivřete clonu o 1 až 2 clonová čísla.

### A Popis součástí

- Sluneční clona na objektiv s pevnou ohniskovou vzdáleností\*1
- Zaostřovací kroužek
- Clonový kroužek
- Clonová stupnice
- Značka pro odečítání clony
- Zadní držák filtrů
- Montážní značka
- Přepínač režimu zaostření
- Tlačítko aretace zaostření
- Přepínač záskoků pro nastavení clony
- Kontakty objektivu\*2
- Gumové těsnění upevňovacího bajonetu

\*1 Sluneční clonu nelze sejmout.

\*2 Nedotýkejte se kontaktů objektivu.

### B Nasazení a sejmутí objektivu

#### Nasazení objektivu (viz obr. B-1.)

- Sejměte zadní krytku objektivu a krytku těla fotoaparátu.
- Vyrovnejte bílou značku na tubusu objektivu s bílou značkou na těle fotoaparátu (montážní značka) a potom vložte objektiv do bajonetu fotoaparátu a otočte jím tak daleko ve směru hodinových ručiček, až zaklapne do aretované polohy.
  - Při nasazování objektivu dávejte pozor, abyste nestiskli tlačítko aretace bajonetu na fotoaparátu.
  - Nenasazujte objektiv šikmo.
- Sejměte přední krytku objektivu.
  - K nasazení nebo sejmутí krytky objektivu stiskněte úchyty na přední straně krytu, jak je na obrázku znázorněno šipkami.

#### Sejmутí objektivu

- Nasadte přední krytku objektivu.
- Držte tlačítko aretace bajonetu na fotoaparátu ve stisknuté poloze, současně otočte objektivem až na doraz proti směru hodinových ručiček a poté jej sejměte z fotoaparátu. (Viz obr. B-2.)

### C Zaostřování

- Přepínač zaostřovacích režimů tohoto objektivu nepracuje v kombinaci s některými modely fotoaparátů. Další informace o kompatibilitě najdete na místních webových stránkách společnosti Sony, případně se obraťte na prodejce Sony nebo místní autorizované servisní středisko Sony.

### Přepínání režimu AF (automatické zaostřování) / MF (manuální zaostřování)

Na objektivu lze přepínat režimy zaostřování AF a MF. Pro fotografování v režimu AF je třeba fotoaparát i objektiv nastavit na režim AF. Pro fotografování v režimu MF je třeba fotoaparát nebo objektiv, případně obojí, nastavit na režim MF.

### Nastavení zaostřovacího režimu na objektivu

#### Posuňte přepínač zaostřovacích režimů na požadovaný režim, AF nebo MF (1).

- Pokyny pro nastavení zaostřovacího režimu na fotoaparátu naleznete v návodu k obsluze fotoaparátu.
- V režimu MF se zaostřuje manuálně otáčením zaostřovacího kroužku (2) za současné kontroly obrazu v hledáčku atd.

### Použití fotoaparátu vybaveného tlačítkem AF/MF

- Stisknutím tlačítka AF/MF během činnosti režimu AF můžete dočasně přepnout na režim MF.
- Stisknutím tlačítka AF/MF během činnosti režimu MF můžete dočasně přepnout na režim AF za předpokladu, že je objektiv nastaven na AF a fotoaparát na MF.

### D Použití tlačítka aretace zaostření

- Tlačítko blokování zaostření na tomto objektivu nepracuje v kombinaci s některými modely fotoaparátů. Další informace o kompatibilitě najdete na místních webových stránkách společnosti Sony, případně se obraťte na prodejce Sony nebo místní autorizované servisní středisko Sony.

Chcete-li zrušit automatické zaostřování, stiskněte v režimu AF tlačítko blokování zaostření. Zaostření se zablokuje a lze spouštět závěrku při pevně zaostřené vzdálenosti. Chcete-li znovu aktivovat automatické zaostřování, uvolněte tlačítko blokování zaostření a současně namáčkněte tlačítko spouště do poloviny pro aktivaci AF.

### E Nastavení expozice

Pro zarovnání značky „A“ na clonové stupnici se značkou pro odečítání clony dojde k automatickému nastavení expozice. Množství světla můžete nastavovat manuálně otáčením clonového kroužku v rozmezí hodnot f/1,8 až f/16.

### Manuální nastavení množství světla

Pokud je fotoaparát nastaven do režimu M nebo A, nastavíte požadovanou expozici (clonové číslo) otáčením clonového kroužku.

### Poznámky

Během záznamu videí nastavte přepínač záskoků pro nastavení clony do polohy OFF. (Viz ilustrace E-a.)  
Při nastavení přepínače záskoků pro nastavení clony do polohy OFF je potlačen zvuk při manipulaci s clonovým kroužkem. (pro záznam videí)  
Pokud změňte během záznamu videa nastavení clony v okamžiku, kdy je přepínač záskoků pro nastavení clony nastaven do polohy ON, zaznamená se zvuk vydávaný při manipulaci s clonovým kroužkem.

### F Nasazení filtrů

V otvoru bajonetu produktu se nachází zadní držák filtrů.

Následující kroky vám pomohou upevnit běžně dostupný archový filtr (měkká fólie).

- Olejovým perem s úzkou špičkou obkreslete na filtr jeho šablonu a poté tvar vyříznete. (1)
- Vyříznutý filtr vložte do zadního držáku filtrů z kroku (2).

- Dbejte na to, abyste filtr nepoškrábali nebo na něm nezanechali otisky prstů. Při nasazování či snímání filtru doporučujeme pinzetou podržet místo v kroku (3).
- Pokud po delší dobu nebudete fotit, filtr ze zadního držáku filtrů vyjměte.

### Technické údaje

Název výrobku (modelové označení)	FE 14mm F1.8 GM (SEL14F18GM)
Ohnisková vzdálenost (mm)	14
Ekvivalentní ohnisková vzdálenost u kinofilmu (35 mm)*1 (mm)	21
Počet členů-čoček	11-14
Obrazový úhel 1*2	114°
Obrazový úhel 2*2	91°
Minimální zaostřovací vzdálenost*3 (m (stopy))	0,25 (0,82)
Největší měřítko zobrazení (x)	0,1
Nejvyšší clonové číslo	f/16
Průměr filtrového závitu (mm)	-
Rozměry (maximální průměr x výška) (přibl., mm (palce))	83 x 99,8 (3 3/8 x 4)
Hmotnost (přibl., g (unce))	460 (16,3)
SteadyShot	Ne

\*1 Ekvivalentní ohnisková vzdálenost u kinofilmu (35 mm) při nasazení na digitální fotoaparát s výměnným objektivem, který je vybaven obrazovým snímačem formátu APS-C.

\*2 Obrazový úhel 1 označuje hodnotu pro kinofilmové (35 mm) fotoaparáty, obrazový úhel 2 označuje hodnotu pro digitální fotoaparáty s výměnným objektivem vybavené obrazovým snímačem formátu APS-C.

\*3 Nejkratší zaostřovací vzdálenost je vzdálenost od obrazového snímače k objektu.

- Vzhledem ke konstrukci objektivu se může v závislosti na zaostřené vzdálenosti měnit ohnisková vzdálenost. Nominální hodnoty ohniskové vzdálenosti předpokládají zaostření na nekonečno.

Obsah balení  
(Číslo v závorce udává počet kusů každé dodávané položky.)  
Objektiv (1), přední krytka objektivu (1), zadní krytka objektivu (1), šablona pro filtry (1), pouzdro pro objektiv (1), tištěná dokumentace

Design a technické údaje se mohou měnit bez předchozího upozornění.

α a G jsou ochranné známky společnosti Sony Corporation.

# Obsah je uzamčen

**Dokončete, prosím, proces objednávky.**

**Následně budete mít přístup k celému dokumentu.**



**Proč je dokument uzamčen? Nahněvat Vás rozhodně nechceme. Jsou k tomu dva hlavní důvody:**

1) Vytvořit a udržovat obsáhlou databázi návodů stojí nejen spoustu úsilí a času, ale i finanční prostředky. Dělali byste to Vy zadarmo? Ne\*. Zakoupením této služby obdržíte úplný návod a podpoříte provoz a rozvoj našich stránek. Třeba se Vám to bude ještě někdy hodit.

*\*) Možná zpočátku ano. Ale vězte, že dotovat to dlouhodobě nelze. A rozhodně na tom nezbohatneme.*

2) Pak jsou tady „roboti“, kteří se přiživují na naší práci a „vysávají“ výsledky našeho úsilí pro svůj prospěch. Tímto krokem se jim to snažíme překazit.

A pokud nemáte zájem, respektujeme to. Urgujte svého prodejce. A když neuspějete, rádi Vás uvidíme!