



Toyota Hilux elektrické
autíčko Věk:3 - 8 let
Max. nosnost:50KG

standardy a normy:

Model DK-HL850 GB6675&GB19865
EN71&EN62115
ASTM-F963



Technické údaje

Model	DK-HL850
Baterie	12V10AH+2Motor/2*12V7AH+4Motor/2*12V10AH+4Motor 35W
Motor	
Věk	37-95 měsíců
Max. nosnost	50KG
Rozměry	140*92*7 4CM
Rychlost	3-5km/h
Doba nabíjení	8-12 hodin
Baterie do ovladače	2db AAA batérie
Nabíječka	Vstup 220V/110V Výstup: DC 12V1 000mA

Nabíjení baterie:



DŮLEŽITÉ! Před prvním použitím nabíjete baterii nejméně 8 - 12 hodin, maximálně 20 hodin. Jakmile je baterie téměř vybitá, nabíjete ji 8 - 12 hodin - až 20 hodin.

DŮLEŽITÉ!

Před nabíjením zkontrolujte opotřebenění a poškození baterie a nabíječky (napájecí kabel, zástrčku). Pokud došlo k poškození, baterii nenabíjete. Baterii vyměňujte pouze za dobíjecí baterie a nabíječky stejného typu a se stejným napětím jaké dodává výrobce vašeho prodejce.

- Používejte pouze dobíjecí baterii (nebo ekvivalentní náhradu) a nabíječku dodanou s vozidlem.
- Po použití vždy vypněte produkt a nabíjete baterii.
- Pokud je baterie vybitá nebo pokud se produkt nepoužívá pravidelně, Nabíjete baterii jednou měsíčně. Pokud nebudete baterii nabíjet podle plánu, bude to mít za následek trvalé poškození a ztrátu kapacity.

Postupy pro nabíjení:

1. Najděte nabíjecí port.
2. Připojte konektor nabíječky k nabíjecímu portu.
3. Zapojte nabíječku do elektrické zásuvky.
4. Když je baterie zcela nabitá, odpojte nabíječku z nabíjecího portu a potom z elektrické zásuvky.

POZNÁMKA: Nabíječka se může během nabíjení zahřívát. Pokud je však příliš přehřát, odpojte nabíječku ze zástrčky a kontaktujte svého prodejce.

POZNÁMKA: Produkt má ochranu nabíječky: Všechny funkce jsou během nabíjení vypnuté.

Postup instalace

tělo 1ks	čelní sklo 1 ks	Kapota 1ks	Volant 1 ks
Oska 1ks	sedadlo 2 ks	Přední kola 2 ks	Zadní kola 2 db
Puklice 4ks	zpětné zrcátko 1	Nabíječka 1ks	dálkový ovladač 1 ks
Návod k použití. 1db	Výfuk 1ks	sada šroubů	Klíče 2 ks
nářadí M10 šroub 2ks			

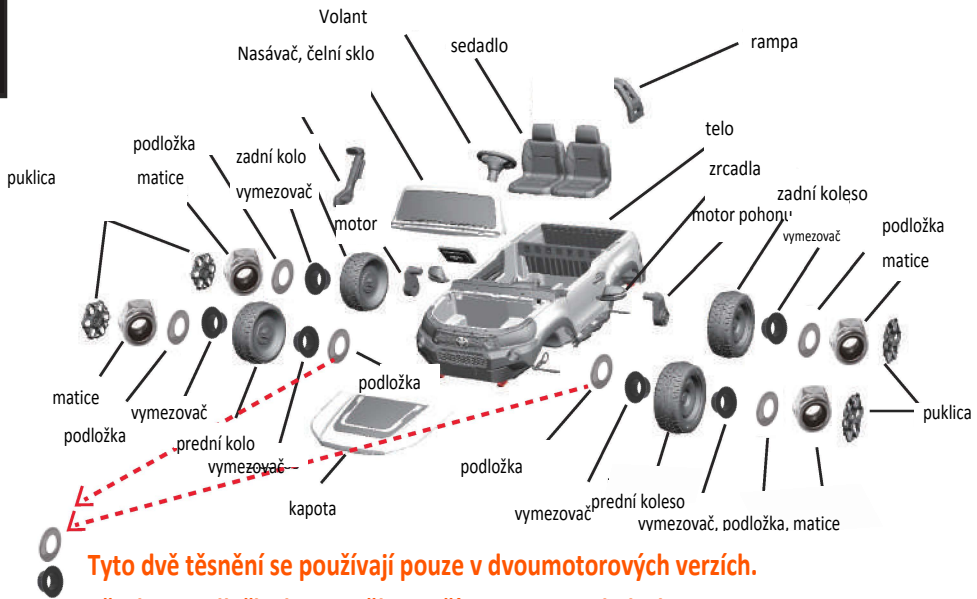

Tyto dvě těsnění se používají pouze v dvoumotorových verzích.

Všechny podložky by se měly používat pouze na kolech typu EVA.

1. Montáž motorů

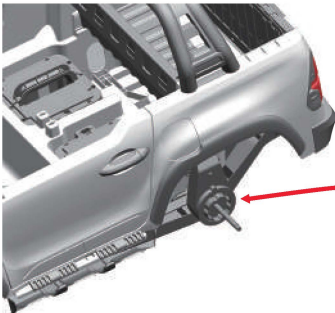

Namontujte hnací motory (vlevo a vpravo), otočte karoserii vozidla, namontujte motory na zadní nápravu.

Obsah je uzamčen

Dokončete, prosím, proces objednávky.

Následně budete mít přístup k celému dokumentu.



Proč je dokument uzamčen? Nahněvat Vás rozhodně nechceme. Jsou k tomu dva hlavní důvody:

- 1) Vytvořit a udržovat obsáhlou databázi návodů stojí nejen spoustu úsilí a času, ale i finanční prostředky. Dělali byste to Vy zadarmo? Ne*. Zakoupením této služby obdržíte úplný návod a podpoříte provoz a rozvoj našich stránek. Třeba se Vám to bude ještě někdy hodit.

**) Možná zpočátku ano. Ale vězte, že dotovat to dlouhodobě nelze. A rozhodně na tom nezbohatneme.*

- 2) Pak jsou tady „roboti“, kteří se přiživují na naší práci a „vysávají“ výsledky našeho úsilí pro svůj prospěch. Tímto krokem se jim to snažíme překazit.

A pokud nemáte zájem, respektujeme to. Urgujte svého prodejce. A když neuspějete, rádi Vás uvidíme!