

guzzanti

VÝROBNÍK LEDU

GZ-120



**DĚKUJEME ZA VOLBU NAŠEHO VÝROBNÍKU LEDU.
PŘED POUŽITÍM SPOTŘEBIČE SI DŮKLADNĚ PŘEČTĚTE
TENTO NÁVOD K OBSLUZE.**

Návod k obsluze

TECHNICKÉ PARAMETRY:

Číslo modelu: GZ-120
Denní produkce ledu: 12 kg/24 hodin
Velikost kostek: malé, velké
Zásobník na kostky: 600 g
Chladivo: R134a
Objem zásobníku vody: 2.1 l
Napětí: 220 - 240 V

Frekvence: 50 Hz
Spotřeba el. energie: 120 W
Rozměry: 244 (š) x 373 (h) x 315 (v) mm
Rozměry balení: 315 (š) x 440 (h) x 375 (v) mm
Čistá hmotnost: 9,5 kg
Celková hmotnost: 10,70 kg

POPIS SPOTŘEBIČE:

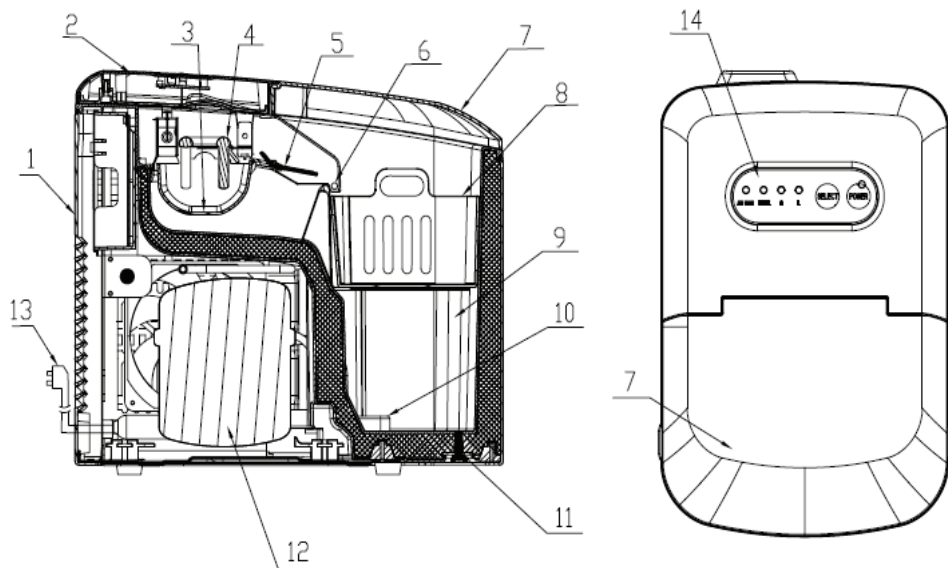

- | | |
|---------------------------------|---------------------------|
| 1. Zadní kryt | 8. Koš na led |
| 2. Vrchní kryt | 9. Zásobník vody |
| 3. Miska na vodu | 10. Filtr |
| 4. Výparník | 11. Vypouštěcí zátka vody |
| 5. Lopatka na led | 12. Kompresor |
| 6. Senzor plného zásobníku ledu | 13. Přívodní kabel |
| 7. Průhledné víko | 14. Ovládací panel |

POZOR! 
VYSOKÉ NAPĚTÍ
Nesnímejte kryty!
Uvnitř je vysoké napětí

FUNKCE

- Produkce až 12 kg kostek ledu za 24 hodin.
- Elegantní kompaktní design s volitelnou barvou pouzdra.
- Vyjímatelný koš na led.
- Velké průhledné víko. Proces výroby ledu je viditelný přes speciální okénko.
- Snadné ovládání. Volitelné dvě velikosti kostek. Indikace plného zásobníku a potřeby doplnění vody.
- Volitelný samočisticí režim.
- Profesionální antibakteriální materiál.

DŮLEŽITÉ POZNÁMKY

Při použití elektrických zařízení musíte dodržovat základní bezpečnostní pravidla k snížení rizika zasažení elektrickým proudem, požáru nebo zranění, včetně následujících:

1. Před použitím si přečtete veškeré bezpečnostní informace.
2. Odstraňte veškerý obalový materiál a důkladně zkontrolujte výrobek ledu, zda je v dobrém stavu a zda není viditelně poškozený.
3. Před prvním použitím výrobku počkejte 2 hodiny po postavení a nechte průhledné víko otevřené nejméně 2 hodiny.
4. Nepoužívejte čistou vodu, doporučujeme používat pramenitou vodu.
5. Ujistěte se, zda napětí uvedené na výrobním štítku odpovídá napětí místní elektrické sítě a zda je uzemnění zásuvky správné.
6. Pokud je poškozený přívodní kabel, musí jej vyměnit výrobce, servisní technik nebo podobně kvalifikovaná osoba, aby se zabránilo nebezpečí.
7. Nenaklánějte přístroj do úhlu více než 45°.
8. Pro zabránění zasažení elektrickým proudem nelijte vodu na kabel, zástrčku nebo větrací otvory, neponořujte spotřebič do vody ani jiných tekutin.
9. Po použití a před čištěním odpojte přístroj od elektrické sítě.
10. Nechte volný prostor kolem spotřebiče nejméně 8 cm pro zajištění dostatečného odvodu tepla.
11. Nepoužívejte příslušenství nedoporučené výrobcem.
12. Tento spotřebič smí používat děti od 8 let a starší a osoby s omezenými fyzickými, sensorickými nebo mentálními schopnostmi nebo bez dostatečných zkušeností a znalostí, pokud jsou pod dohledem nebo byly poučeny o bezpečném použití spotřebiče osobou odpovědnou za jejich bezpečnost. Čištění a údržbu nesmí provádět děti bez dohledu. Nedovolte dětem hrát se spotřebičem.
13. Nepoužívejte spotřebič v blízkosti ohně, horkých ploten nebo kamen.
14. Nezapínejte spotřebič často (ponechte nejméně 5 min. interval), abyste zabránili poškození kompresoru.
15. Do spotřebiče nekládejte kovové ani jiné cizí předměty, abyste zabránili zkratu.
16. Nepoužívejte spotřebič venku.
17. Nikdy nečistěte spotřebič drsnými hubkami a prášky.
18. Dodržujte návod k obsluze.
19. Varování: neskladujte ve spotřebiči explosivní látky jako jsou nádoby s hořlavými plyny.

Obsah je uzamčen

Dokončete, prosím, proces objednávky.

Následně budete mít přístup k celému dokumentu.



Proč je dokument uzamčen? Nahněvat Vás rozhodně nechceme. Jsou k tomu dva hlavní důvody:

1) Vytvořit a udržovat obsáhlou databázi návodů stojí nejen spoustu úsilí a času, ale i finanční prostředky. Dělali byste to Vy zadarmo? Ne*. Zakoupením této služby obdržíte úplný návod a podpoříte provoz a rozvoj našich stránek. Třeba se Vám to bude ještě někdy hodit.

**) Možná zpočátku ano. Ale vězte, že dotovat to dlouhodobě nelze. A rozhodně na tom nezbohatneme.*

2) Pak jsou tady „roboti“, kteří se přiživují na naší práci a „vysávají“ výsledky našeho úsilí pro svůj prospěch. Tímto krokem se jim to snažíme překazit.

A pokud nemáte zájem, respektujeme to. Urgujte svého prodejce. A když neuspějete, rádi Vás uvidíme!