

ZHC6550

# zelmer

**ZHC6550**
**PL INSTRUKCJA UŻYTKOWANIA**

Strzyżarka do włosów

**EN USER MANUAL**

Hair clipper

**DE BENUTZERHANDBUCH**

Haarschneider

**CZ NÁVOD K POUŽITÍ**

Strojek na stříhání vlasů

**SK NÁVOD NA UOBSLUHU**

Strojček/strihač na vlasy

**HU HASZNÁLATI UTASÍTÁS**

Hajnyíró

**RO INSTRUCȚIUNI DE UTILIZARE**

Aparat de tuns

**RU ИНСТРУКЦИЯ ПО ЭКСПЛУАТАЦИИ**

Машинка для стрижки волос

**BG ИНСТРУКЦИИ ЗА УПОТРЕБА**

Машинка за подстригане

**UA ІНСТРУКЦІЯ ПО ЗАСТОСУВАННЮ**

Машинка для стрижки волосся

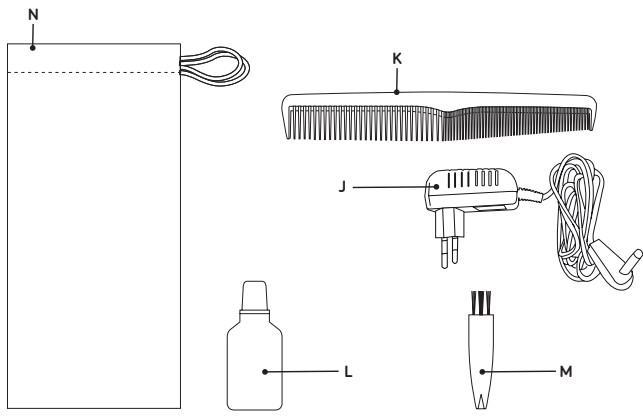
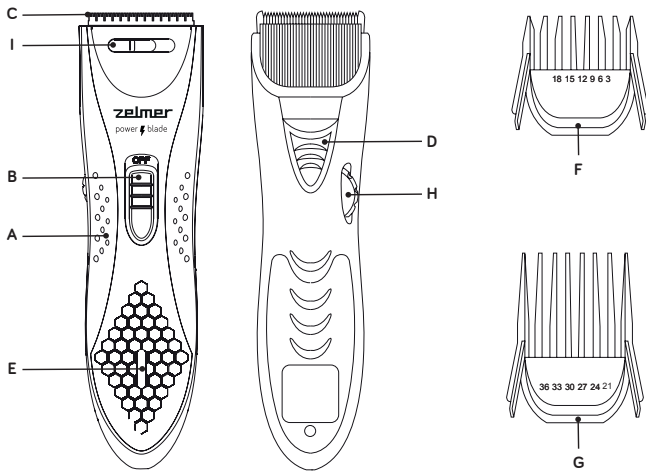

**DZIĘKUJEMY ZA WYBÓR MARKI ZELMER.  
ŻYCZYMY SATYSFAKCI Z UŻYTKOWANIA URZĄDZENIA.**

## OSTRZEŻENIE

PRZED UŻYCIEM PRODUKTU NALEŻY UWAŻNIE PRZECZYTAĆ INSTRUKCJĘ UŻYTKOWANIA. PRZECHOWUJ JĄ W BEZPIECZNYM MIEJSCU DO WYKORZYSTANIA W PRZYSZŁOŚCI.

## OPIS

- A - Korpus strzyżarki do włosów
- B - Włącznik/wyłącznik
- C - Ostrza
- D - Ustawienie precyzyjnego ostrza
- E - Wyświetlacz ładowania
- F - Nakładka 3-18mm
- G - Nakładka 21-36mm
- H - Regulacja długości przycinania
- I - Opróżnianie
- J - Ładowarka
- K - Grzebień
- L - Butelka oleju
- M - Grzebień czyszczący
- N - Woreczek do przechowywania

## INSTRUKCJE BEZPIECZEŃSTWA

Z tego urządzenia mogą korzystać dzieci w wieku 3 lat i starsze, jeśli są one pod nadzorem.

Z tego urządzenia mogą korzystać dzieci w wieku 8 lat i starsze oraz osoby o zmniejszonych zdolnościach fizycznych, czuciowych lub umysłowych lub

# Obsah je uzamčen

**Dokončete, prosím, proces objednávky.  
Následně budete mít přístup k celému dokumentu.**



**Proč je dokument uzamčen? Nahněvat Vás rozhodně nechceme. Jsou k tomu dva hlavní důvody:**

1) Vytvořit a udržovat obsáhlou databázi návodů stojí nejen spoustu úsilí a času, ale i finanční prostředky. Dělali byste to Vy zadarmo? Ne\*. Zakoupením této služby obdržíte úplný návod a podpoříte provoz a rozvoj našich stránek. Třeba se Vám to bude ještě někdy hodit.

*\*) Možná zpočátku ano. Ale vězte, že dotovat to dlouhodobě nelze. A rozhodně na tom nezbohatneme.*

2) Pak jsou tady „roboti“, kteří se přiživují na naší práci a „vysávají“ výsledky našeho úsilí pro svůj prospěch. Tímto krokem se jim to snažíme překazit.

A pokud nemáte zájem, respektujeme to. Urgujte svého prodejce. A když neuspějete, rádi Vás uvidíme!