

TAMRON | Model: A057 Owner's manual

150-500mm F/5-6.7 Di III VC VXD

For Sony E
For FUJIFILM X (APS-C)

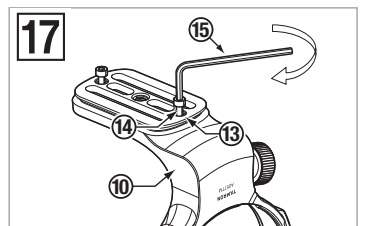
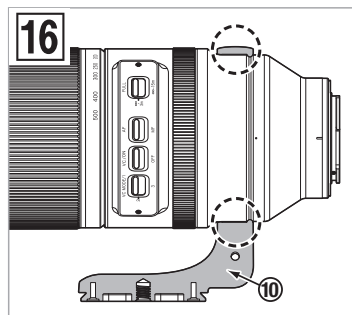
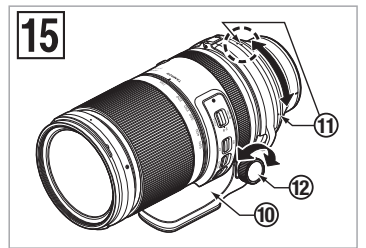
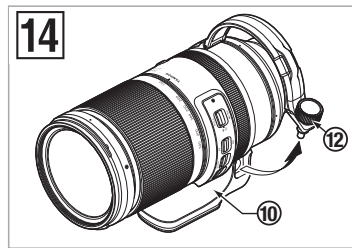
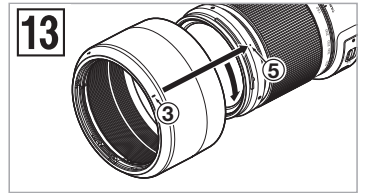
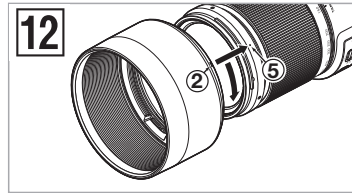
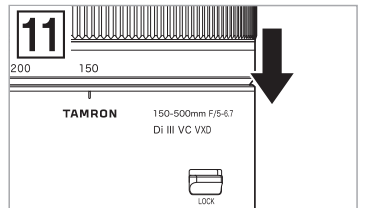
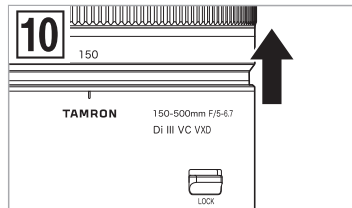
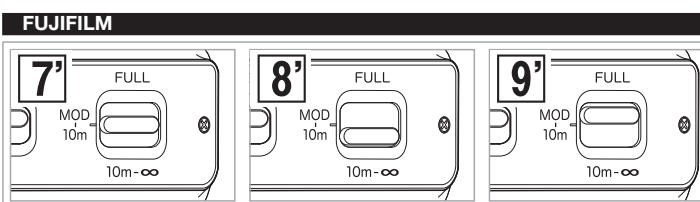
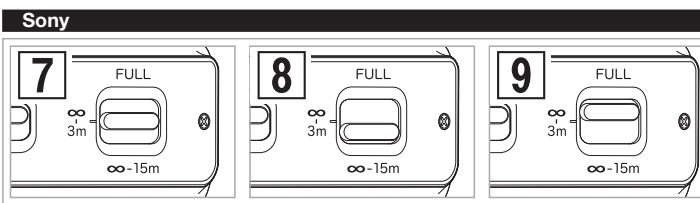
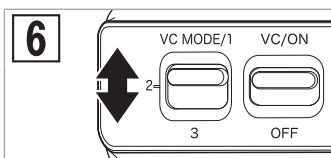
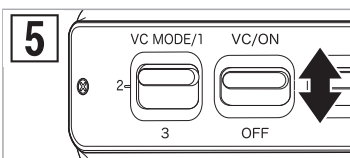
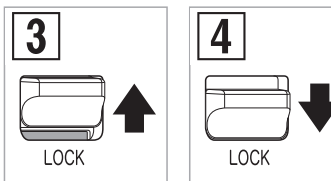
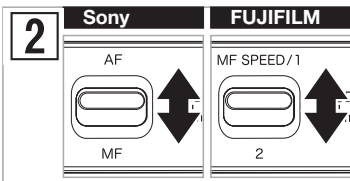
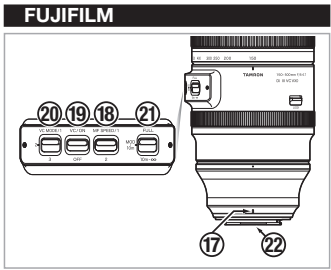
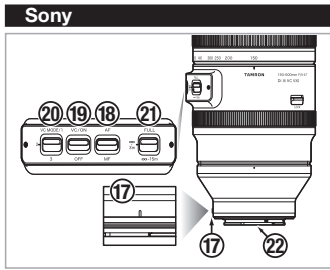
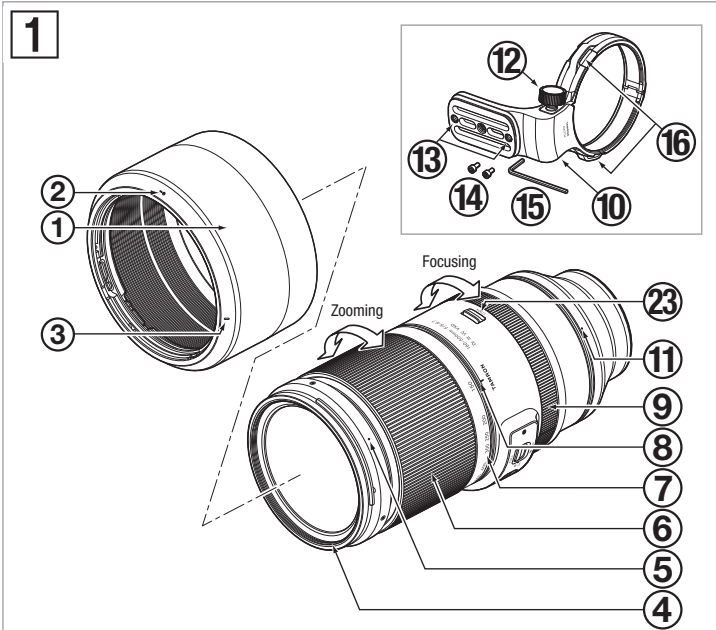

For FUJIFILM X Mount Lens
FreeRTOS Kernel V10.3.1
Copyright (C) 2020 Amazon.com, Inc. or its affiliates. All Rights Reserved.

Permission is hereby granted, free of charge, to any person obtaining a copy of this software and associated documentation files (the "Software"), to deal in the Software without restriction, including without limitation the rights to use, copy, modify, merge, publish, distribute, sublicense, and/or sell copies of the Software, and to permit persons to whom the Software is furnished to do so, subject to the following conditions:

The above copyright notice and this permission notice shall be included in all copies or substantial portions of the Software.

THE SOFTWARE IS PROVIDED "AS IS", WITHOUT WARRANTY OF ANY KIND, EXPRESS OR IMPLIED, INCLUDING BUT NOT LIMITED TO THE WARRANTIES OF MERCHANTABILITY, FITNESS FOR A PARTICULAR PURPOSE AND NONINFRINGEMENT. IN NO EVENT SHALL THE AUTHORS OR COPYRIGHT HOLDERS BE LIABLE FOR ANY CLAIM, DAMAGES OR OTHER LIABILITY, WHETHER IN AN ACTION OF CONTRACT, TORT OR OTHERWISE, ARISING FROM, OUT OF OR IN CONNECTION WITH THE SOFTWARE OR THE USE OR OTHER DEALINGS IN THE SOFTWARE.

<http://www.FreeRTOS.org>
<http://aws.amazon.com/freertos>

CE * The **CE** Marking is a directive conformity mark of the European Community (EC).
* Das **CE**-Zeichen entspricht der EC Norm.
* La marquage **CE** est un marquage de conformité à la directive CEE (CE).
* La marca **CE** es marca de conformidad según directiva de la Comunidad Europea (CE).
* Il marchio **CE** attesta la conformità alla direttiva della Comunità Europea (CEE).
* **CE** 标志表示符合欧洲共同体(CE)指标

CE The EEC Conformity Report applies to the Council Directive 2014/30/EU, 2011/65/EU and is used by Tamron Co., Ltd., manufacturer of this product.

ČESKY

Děkujeme Vám za zakoupení tohoto objektivu Tamron. Před použitím nového objektivu si, prosím, pečlivě přečtete tento návod, který obsahuje pokyny pro jeho správné používání. Zároveň je třeba si přečíst návod k fotoaparátu, na který tento objektiv nasadíte.

Po přečtení uložte tento návod k použití na bezpečné místo.

Rovněž si přečtete dokument „Zásady bezpečného používání objektivů Tamron“, který byl dodán s objektivem. Obsahuje podrobné bezpečnostní zásady, které je třeba dodržovat při používání objektivu Tamron.

- Popisuje bezpečnostní opatření, kterým byste měli věnovat pozornost, abyste předešli možným problémům.

- Obsahuje upozornění, kterým byste měli nad rámec běžného použití objektivu věnovat pozornost.

NÁZVY ČÁSTÍ (viz obr. 1)

- Sluneční clona objektivu
- Značka zajištění sluneční clony
- Značka uvolnění sluneční clony
- Stupnice ohniskové vzdálenosti
- Prsteneц ostření
- Značka patice k upevnění na stativ
- Otvor pro šroub bezpečnostního zámku
- Šestihranný klíč
- Značka pro nasazení objektivu
- Přepínač AF/MF (pro Sony E) / přepínač MF SPEED (pro FUJIFILM X)
- Přepínač VC (redukce vibrací/stabilizace obrazu)
- Přepínač rozsahu ostření
- Zajištění změny ohniskové vzdálenosti v širokoúhlé poloze
- Značka pro nasazení sluneční clony
- Obruba se závitem pro filtry
- Prsteneц pro změnu ohniskové vzdálenosti
- Značka ohniskové vzdálenosti
- Patice k upevnění na stativ
- Šroub pro zajištění upevnění na stativ
- Šroub bezpečnostního zámku (x2)
- Otvor pro popruh

- Před použitím odstraňte z objektivu pásku.

HLAVNÍ SPECIFIKACE

| | |
|----------------------------------|--|
| Model | A057 |
| Ohnisková vzdálenost | 150-500 mm |
| Maximální otvor clony | F/5-6,7 |
| Obrazový úhel (úhlopříčně) | 16°25' - 4°57' / 10°59' - 3°18' (APS-C) |
| Konstrukce objektivu | 16/25 |
| Minimální zaostřovací vzdálenost | 0,6 m (23,6") (Širokoúhlý objektiv) / 1,8 m (70,9") (Teleskopický objektiv) |
| Maximální poměr zvětšení | 1:3,1 (Minimální zaostřovací vzdálenost při používání širokoúhlého objektivu) 1:3,7 (Minimální zaostřovací vzdálenost při používání teleskopického objektivu) |
| Velikost filtru | ø 82 mm |
| Délka | 209,6 mm (8,3") / Sony E, 209,9 mm (8,3") / FUJIFILM X |
| Maximální průměr | ø 93 mm |
| Hmotnost | 1 725 g (60,8 oz) / Sony E, 1 710 g (60,3 oz) / FUJIFILM X (bez patice k upevnění na stativ), Patice k upevnění na stativ 155 g (5,5 oz) |
| Sluneční clona | HA057 |

- Délka: Od špičky přední čočky k upevňovacímu povrchu.
- Specifikace, vzhled, funkce atd. se mohou měnit bez předchozího upozornění.

NASAZENÍ A ODPOJENÍ OBJEKTIVU

Sejměte zadní krytku objektivu. Nastavte značku pro nasazení objektivu 17 proti značce pro upevnění na fotoaparátu a potom objektiv nasadíte.

Otáčejte objektivem doprava do zapadnutí pojistky.

Chcete-li objektiv odpojit, stiskněte a podržte tlačítko pro uvolnění objektivu na fotoaparátu a zároveň otočte objektiv opačným směrem.

- Před nasazením nebo odpojením objektivu vypněte napájení fotoaparátu.

- Podrobnosti naleznete v návodu na použití svého fotoaparátu.

PŘEPÍNÁNÍ REŽIMU OSTŘENÍ (viz obr. 1, 2)

■ Pro Sony E: Přepínání AF/MF (viz obr. 1, 2)

Chcete-li fotografovat s použitím automatického ostření (AF), nastavte fotoaparát a přepínač AF/MF 18 na objektivu do polohy „AF“. (Viz obr. 2) (Pokud je objektiv nastaven na „MF“, nebude provádět automatické ostření.)

Chcete-li fotografovat s použitím ručního ostření (MF), nastavte fotoaparát a/nebo přepínač AF/MF 18 do polohy „MF“. Pro ruční ostření otáčejte prsteneц ostření 9, dokud nedosáhnete zaostření. (Viz obr. 1, 2)

■ Pro FUJIFILM X: Přepínání MF SPEED (viz obr. 1, 2)

Když vyberete „MANUAL FOCUS“ na těle fotoaparátu, můžete vybrat rychlost zpětné vazby ostření přepínačem 19 na objektivu.

MODE 1 Pro normální ostření průměrná rychlost zpětné vazby

MODE 2 Pro přesné ostření nižší rychlost zpětné vazby

- V závislosti na objektu může být v režimu AF obtížné automatické ostření.
- V případě objektivu s upevněním Sony E a pokud je váš fotoaparát vybaven tlačítkem ovládaním AF/MF, lze stisknutím tlačítka ovládaním AF/MF dočasně přepnout z režimu AF na režim MF. Když je objektiv nastaven na „AF“ a fotoaparát je nastaven na „MF“, stisknutím tlačítka ovládaním AF/MF můžete dočasně přepnout ostření na AF.

- Podrobnosti naleznete v návodu na použití svého fotoaparátu.

MECHANIZMUS REDUKCE VIBRACÍ/STABILIZACE OBRAZU (viz obr. 1, 5, 6)

Chcete-li redukovat vibrace/stabilizovat obraz, přepněte přepínač VC (redukce vibrací/stabilizace obrazu) 19 do polohy ON. (Viz obr. 5)

■ Přepínání režimů (Viz obr. 6)

Režimy lze přepínat pomocí tlačítka režimu VC 20.

MODE 1 Základní režim stabilizace obrazu

MODE 2 Režim posouvání

MODE 3 Režim, který upřednostňuje obraz. Usnadňuje udržování rychle se pohybujících objektů v obraze.

* MODE 1 a MODE 3 nepodporují posouvání.

• Funkce redukce vibrací/stabilizace obrazu je účinná v následujících situacích

- snímání na místech s nízkou úrovní osvětlení,
- snímání na místech, na kterých je zakázáno fotografovat s bleskem,
- snímání na místech, na kterých nelze použít stativ

• V následujících podmínkách se funkce redukce vibrací/stabilizace obrazu nemusí projevovat dostatečně

- při snímání ze silně se kymácejícího automobilu,
- prudké pohyby fotoaparátu během snímání,
- při snímání ze stativu.
- při snímání s dlouhými časy závěrky nastavte přepínač VC 19 na OFF (VYPNUTO). V opačném případě může funkce redukce vibrací/stabilizace obrazu způsobit závadu.

• Když je nastaven režim MODE 1 nebo MODE 2, bezprostředně po stisknutí spouště do poloviny se může obraz v hledáčku rozostřit. To je vlastnosti režimu mechanismu redukce vibrací/stabilizace obrazu a nejedná se o závadu.

• Když je nastaven režim MODE 3, obraz v hledáčku se může rozostřit i bez dotyku spouště v případě, že je fotoaparát zapnutý a přepínač VC 19 je nastaven na ON. To je vlastnosti režimu mechanismu redukce vibrací/stabilizace obrazu a nejedná se o závadu.

• Když fotografujete a fotoaparát je zajištěný jinak, než rukou (například na stativu), nastavte přepínač VC 19 na OFF (VYPNUTO).

• Při vypínání fotoaparátu nebo při snímání objektivu z fotoaparátu můžete cítit, jak objektiv klapne. Nejedná se o závadu.

- Podrobnosti naleznete v návodu na použití svého fotoaparátu.

POUŽITÍ PŘEPÍNAČE ROZSAHU OSTŘENÍ (viz obr. 1, 7 - 9) pro Sony E / 7 - 9) pro FUJIFILM X)

Při nastaveném automatickém ostření je možné zaostření urychlit omezením rozsahu ostření přepínačem rozsahu ostření 21.

V případě objektivu s upevněním Sony E

■ Při omezení rozsahu automatického ostření na objekty ve vzdálenosti od nekonečna až do 3 m (viz obr. 7)

Přepínač rozsahu ostření 21 nastavte na „∞-3m“.

■ Při omezení rozsahu automatického ostření na objekty ve vzdálenosti od nekonečna až do 15 m (viz obr. 8)

Přepínač rozsahu ostření 21 nastavte na „∞-15m“.

■ Když nepoužíváte přepínač rozsahu ostření (viz obr. 9)

Přepínač rozsahu ostření 21 nastavte na „FULL“.

V případě objektivu s upevněním FUJIFILM X

■ Při omezení rozsahu automatického ostření na objekty s MOD* do 10 m (viz obr. 7)

Přepínač rozsahu ostření 21 nastavte na „MOD-10m“.

■ Při omezení rozsahu automatického ostření na objekty od 10 m po nekonečno (viz obr. 8)

Přepínač rozsahu ostření 21 nastavte na „10m-∞“.

■ Když nepoužíváte přepínač rozsahu ostření (viz obr. 9)

Přepínač rozsahu ostření 21 nastavte na „FULL“.

*MOD: Minimální zaostřovací vzdálenost

ZMĚNA OHNISKOVÉ VZDÁLENOSTI (viz obr. 1)

Otáčením prstence pro změnu ohniskové vzdálenosti 6 upravte ohniskovou vzdálenost (poloha ohniskové vzdálenosti) do požadované polohy.

MECHANIZMUS ZAJIŠTĚNÍ ZMĚNY OHNISKOVÉ VZDÁLENOSTI V ŠIROKOÚHLÉ POLOZE (viz obr. 1, 3, 4)

Prsteneц pro změnu ohniskové vzdálenosti 6 lze zajištění v ohniskové vzdálenosti 150 mm proti otáčení.

■ Nastavení zajištění změny ohniskové vzdálenosti (viz obr. 3)

Nastavte 150 mm na stupnici ohniskové vzdálenosti 7 pomocí značky ohniskové vzdálenosti 8.

Nastavte zajištění změny ohniskové vzdálenosti v širokoúhlé poloze 23 na straně prstence pro změnu ohniskové vzdálenosti.

■ Uvolnění zajištění změny ohniskové vzdálenosti (viz obr. 4)

Nastavte zajištění změny ohniskové vzdálenosti v širokoúhlé poloze 23 na straně fotoaparátu.

- Chcete-li změnit ohniskovou vzdálenost, uvolněte zajištění a potom otáčejte prstencem pro změnu ohniskové vzdálenosti 6.

ZAJIŠŤOVACÍ MECHANIZMUS ZMĚNY OHNISKOVÉ VZDÁLENOSTI (viz obr. 1, 10, 11)

Tento mechanismus má zabránit, aby objektiv nedopatřením změnil ohniskovou vzdálenost v jakékoli poloze.

Otáčením prstence pro změnu ohniskové vzdálenosti 6 do požadované polohy změňte polohu ohniskové vzdálenosti a po určení polohy použijte zajišťovací mechanismus.

■ Nastavení zajištění změny ohniskové vzdálenosti (viz obr. 10)

Pohybujte prstencem pro změnu ohniskové vzdálenosti 6 směrem k objektu, dokud nebude viditelná bílá značka.

■ Uvolnění zajištění změny ohniskové vzdálenosti (viz obr. 11)

Pohybujte prstencem pro změnu ohniskové vzdálenosti 6 směrem k fotoaparátu.

- Během aktivit, například přenášení produktu, použijte zajištění změny ohniskové vzdálenosti v širokoúhlé poloze, aby se zabránilo změně polohy ohniskové vzdálenosti vlastní vahou. (viz obr. 1, 3)
- Chcete-li změnit ohniskovou vzdálenost, uvolněte zajištění změny ohniskové vzdálenosti a potom otáčejte prstencem pro změnu ohniskové vzdálenosti 6.
- Při přepínání zajištění změny ohniskové vzdálenosti postupujte opatrně, abyste si nepřiskřípli prsty.
- Nebudete-li fotoaparát delší dobu používat, před uložením uvolněte zajištění změny ohniskové vzdálenosti.

SLUNEČNÍ CLONA (viz obr. 1, 12, 13)

Standardní součástí tohoto objektivu je bajonetová sluneční clona 1. Doporučujeme její používání, protože omezuje působení škodlivého vedlejšího světla na vaše snímky.

■ Používání sluneční clony (viz obr. 12)

Nastavte značku pro nasazení 2 na sluneční cloně proti značce pro uvolnění sluneční clony 5 objektivu.

Otočte sluneční clonu 1 ve směru šipky tak, aby se značka zajištění sluneční clony 3 nacházela proti značce pro uvolnění sluneční clony 5.

■ Sejmouti sluneční clonu (viz obr. 13)

Při sejmouti sluneční clony 1 postupujte podle pokynů pro její nasazení v opačném pořadí.

Nastavte značku zajištění sluneční clony 3 na sluneční cloně proti značce pro uvolnění sluneční clony 5 objektivu.

Otočte sluneční clonu 1 ve směru šipky tak, aby se značka pro nasazení sluneční clony 2 nacházela proti značce pro uvolnění sluneční clony 5.

- Mějte na paměti, že v případě nesprávného nasazení sluneční clony 1 může být okraj fotografovaného obrazu ztmavený.

PATICE K UPEVNĚNÍ NA STATIV (viz obr. 1, 14 - 16)

Model A057 je vybaven patičí k upevnění na stativ ⑩. Při používání stativu zajistěte objektiv pevně ke stativu pomocí patice k upevnění na stativ ⑩.

■ Nasazení a odpojení patice k upevnění na stativ (viz obr. 14, 16)

Patice pro upevnění na stativ můžete nasadit a odpojit otočením a uvolněním šroubu pro zajištění upevnění na stativ ⑫ a následným zvednutím části se šroubem.

Při uchycování patice k upevnění na stativ ⑩ se ujistěte, že je vyčnívající část na vnitřní straně držáku stativu zasunuta do drážky na objektivu, poté šroub pro zajištění upevnění na stativ pevně utáhněte ⑫.

Pokud není při uchycení patice k upevnění na stativ ⑩ vyčnívající část na vnitřní straně držáku stativu zasunuta do drážky na hlavici objektivu, může dojít k poškození objektivu nebo objektiv může spadnout.

■ Změna směrového polohy fotoaparátu (viz obr. 15)

Při změně směrové polohy fotoaparátu můžete otáčet objektiv uvolněním šroubu pro zajištění upevnění na stativ ⑫.

Nastavte proti sobě značku patice k upevnění na stativ na objektivu ⑪ a značku na patici k upevnění na stativ ⑩.

Po určení snímací polohy šroub pro zajištění upevnění na stativ pevně utáhněte ⑫ pro zajištění polohy.

■ Otvor pro popruh (viz obr. 1)

Těmito otvory lze provléknout popruh, aby se zabránilo pádu objektivu.

Při používání otvorů pro popruh ⑯ patice k upevnění na stativ ⑩ nejdříve zkontrolujte, zda je pevně utažen šroub pro zajištění upevnění na stativ ⑫ a potom pevně připevňte popruh.

Poznámka: pokud se patice k upevnění na stativ ⑩ nebo popruh oddělí od objektivu, objektiv může spadnout.

- Patice k upevnění na stativ A057 ⑩ lze nasadit na platformu fotoaparátů ARCA-SWISS.

ŠROUB BEZPEČNOSTNÍHO ZÁMKU

(Příslušenství pro patiči pro upevnění na stativ) (viz obr. 1, 17)

Když používáte platformu fotoaparátů nebo svorku kompatibilní se standardem ARCA-SWISS, doporučujeme namontovat šrouby pro zajištění podle typu platformy.

■ Pokyny pro používání šroubů bezpečnostního zámku (viz obr. 17)

Šrouby bezpečnostního zámku ⑭ zabraňují pádu objektivu/fotoaparátu z platformy fotoaparátů, když je patice k upevnění na stativ ⑩ připevněna k platformě fotoaparátů nebo ke svorce, která je kompatibilní se standardem ARCA-SWISS.

Podle obrázku utáhněte šrouby bezpečnostního zámku ⑭ ke dvěma otvorům pro šrouby ⑬ šestihraným klíčem ⑮.

- Po namontování šroubů bezpečnostního zámku ⑭ vstupují hlavy šroubů z dolní strany patice k upevnění na stativ ⑩ a zabraňují pádu objektivu/fotoaparátu. Používáte-li ovšem platformu fotoaparátů nebo svorku jinou, než kompatibilní se standardem ARCA-SWISS, nemusí být tyto šrouby namontovány.

ZÁSADY PŘI POUŽÍVÁNÍ

- Ke zkrácení minimální zaostřovací vzdálenosti je použit systém vnitřního ostření (IF). Při všech nastaveních mimo „nekonečno“ může být obrazový úhel širší, než u objektivů, které používají jiné systémy ostření.
- Sluneční clona objektivu nebo hlavice objektivu může blokovat světlo z blesku. Doporučujeme provést předem zkušební snímek.
- Rozdíly v zobrazovacích systémech fotoaparátů mohou způsobit zobrazování hodnot, které se liší od hodnot maximální a minimální clony ve specifikacích. Nejedná se o vadu.
- Nedotýkejte se prsty kontaktů mezi objektivem a fotoaparátem ⑳. V opačném případě může dojít k závadě.
- Pokud se náhle změní teplota, může se vytvořit kondenzace a způsobit chybné fungování.
- Přední objektiv je opatřen povrchovou úpravou, která zabraňuje ulpívání skvrn. Odstraňte prach z povrchu objektivu pomocí ořukovátka nebo podobného prostředku a potom otřete suchým hadříkem.
- K čištění objektivu v žádném případě nepoužívejte benzenu, ředidlo nebo jiná organická činidla.
- Objektiv uchovávejte na čistém a dobře větraném místě.
- Další podrobnosti o čištění a uchování objektivu, o kompatibilních fotoaparátech a další informace o podpoře najdete na našem webu. <https://www.tamron.jp/en/support/>



Likvidace elektrického a elektronického zařízení v domácnostech. Likvidace použitého elektrického a elektronického zařízení (platí pro Evropskou unii a další evropské země se samostatnými systémy sběru odpadu)

Tento symbol znamená, že s daným výrobkem nelze zacházet jako s běžným domácím odpadem.

Namísto toho je nutno jej odevzdat do příslušné sběrný zajišťující recyklaci elektrického a elektronického vybavení.

Při nákupu nových výrobků lze tento produkt odevzdat distributorovi, případně do sběrného systému pro použité elektrické a elektronické vybavení.

Správnou likvidací tohoto výrobku pomůžete zabránit možným negativním důsledkům pro životní prostředí a lidské zdraví, které by jinak vznikly při nesprávné likvidaci tohoto výrobku nebo jeho součástí.

Nezákonná likvidace tohoto produktu může mít na následek postihy. Podrobné informace o recyklaci tohoto výrobku vám poskytnou místní úřady, společnost zajišťující likvidaci komunálního odpadu nebo obchod, ve kterém jste výrobek zakoupili.

Obsah je uzamčen

Dokončete, prosím, proces objednávky.

Následně budete mít přístup k celému dokumentu.



Proč je dokument uzamčen? Nahněvat Vás rozhodně nechceme. Jsou k tomu dva hlavní důvody:

- 1) Vytvořit a udržovat obsáhlou databázi návodů stojí nejen spoustu úsilí a času, ale i finanční prostředky. Dělali byste to Vy zadarmo? Ne*. Zakoupením této služby obdržíte úplný návod a podpoříte provoz a rozvoj našich stránek. Třeba se Vám to bude ještě někdy hodit.

**) Možná zpočátku ano. Ale vězte, že dotovat to dlouhodobě nelze. A rozhodně na tom nezbohatneme.*

- 2) Pak jsou tady „roboti“, kteří se přiživují na naší práci a „vysávají“ výsledky našeho úsilí pro svůj prospěch. Tímto krokem se jim to snažíme překazit.

A pokud nemáte zájem, respektujeme to. Urgujte svého prodejce. A když neuspějete, rádi Vás uvidíme!