

TREVI MDV 6380 DAB

AUDIO / VIDEO SYSTÉM DO AUTA S DAB S RDS, BLUETOOTH, USB/SD CARD IN
A 7" DOTYKOVÝM DISPLEJEM

Návod k použití



POZNÁMKY K POUŽITÍ

- Dlouhodobý poslech při vysoké hlasitosti může poškodit váš sluch.
- Nepokládejte přehrávač:
 - v blízkosti magnetických polí.
 - V blízkosti zdrojů tepla, jako jsou topná tělesa a kamna.
 - Na velmi vlhkých místech, jako jsou koupelny, bazény apod.
 - Na velmi prašných místech.
 - Na místech vystavených silným vibracím.
- Spotřebič umístěte tak, aby byl po jeho stranách vždy dostatek prostoru pro volnou cirkulaci vzduchu.
- Pokud do vnitřku spotřebiče vniknou kapaliny, dopravte spotřebič do nejbližšího střediska autorizované asistenční služby TREVI.
- Před nabíjením spotřebiče vždy zkontrolujte, zda je správně instalováno napájení a připojení.
- Na přístroji nesmí být umístěny žádné zdroje otevřeného ohně, například zapálené svíčky.
- Spotřebič nesmí být vystaven kapající nebo stříkající vodě a nesmí na něj dopadat předměty plné tekutin, jako jsou vázy, nesmí být na spotřebiči umístěny žádné nádoby.
- Tento návod si uschovejte pro budoucí použití.

K čištění doporučujeme používat měkký, mírně navlhčený hadřík. Vyhněte se rozpouštědlům nebo abrazivním látkám.

Důležité

Kvalitní konstrukce tohoto spotřebiče zaručuje jeho bezvadný provoz po dlouhou dobu. Pokud by se však vyskytly nějaké nepříjemnosti vyskytnou, doporučujeme obrátit se na nejbližší autorizované servisní středisko.

Společnost TREVI sleduje politiku neustálého výzkumu a vývoje. Proto se výrobky mohou lišit vlastnosti od těch, které jsou popsány.

Poznámka pro správné používání a provoz autorádia:

Pokud není přední část správně zasunuta, nefungují ovládací prvky a samotný panel může odpadnout a spadnout. Proto je doporučujeme před použitím spotřebiče vždy zkontrolovat, zda je přední panel dokonale zasunutý.

- Nedotýkejte se kontaktů předního panelu a centrální jednotky, aby nedošlo k jejich ohnutí a znečištění.
- Pokud je nutné kontakty očistit, proveďte to vatovým tamponem mírně namočeným v alkoholu. Buďte mimořádně opatrní, abyste při čištění neohnuli pružinové kontakty centrální jednotky.
- Nevystavujte čelní panel slunečnímu záření ani silným zdrojům tepla, aby nedošlo k jeho deformaci a/nebo poruše.
- Neupouštějte čelní panel a vyhněte se silným nárazům.
- Čelní panel nečistěte rozpouštědly ani jinými korozivními chemikáliemi, používejte mírně navlhčený hadřík.

BEZPEČNOSTNÍ INFORMACE

1. Výrobek byl navržen tak, aby zobrazoval videozáznamy, když vozidlo stojí (s ruční brzdou). zatažená ruční brzda).
2. Respektujte elektrická připojení podle schématu zapojení.

3. Z důvodu bezpečnosti řidiče musí výrobek fungovat tak, aby zobrazoval videozáznamy pouze při stojícím vozidle (při zatažené ruční brzdě). zataženou ruční brzdou), a proto se nesmí zasahovat do instalačního zapojení ani jej upravovat.
4. Používejte pouze díly obsažené v balení. Použití dílů, které nejsou součástí balení, může způsobit poškození nebo poruchy.
5. Pokud je úhel instalace přístroje větší než 30°, nemusí spotřebič fungovat příliš dobře.
6. Neblokujte chladič prostor jednotky na zadní straně kabely nebo jinými díly. Zablokování by mohlo vést k nadměrnému zahřívání a tím k jeho poškození.

PŘÍKLAD MONTÁŽE

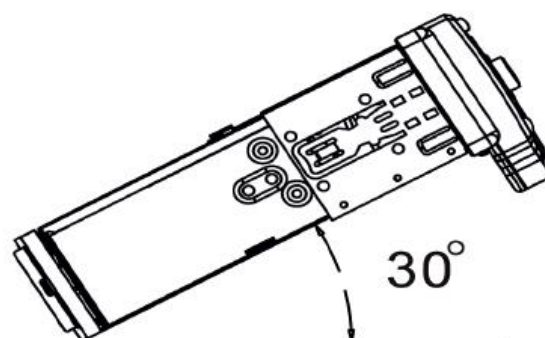
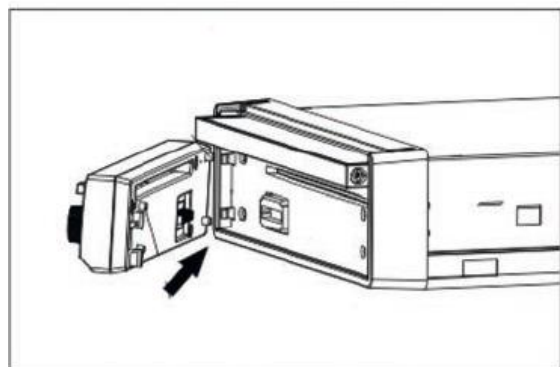
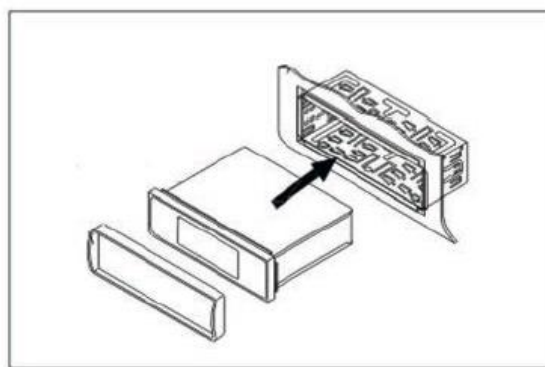
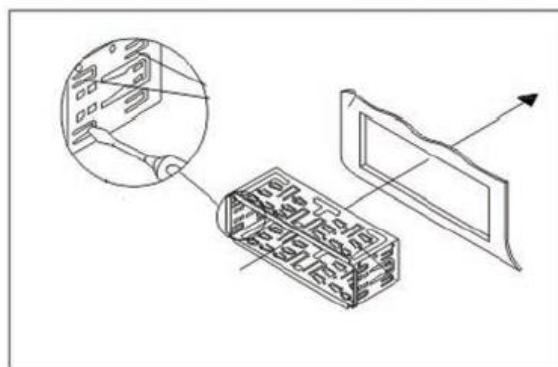

Instalace antény DAB

Pro tuto operaci se obraťte na odborného instalatéra.

1. Dodávaná anténa DAB vyžaduje instalaci na přední sklo ve svislé poloze (viz obrázek).
2. Očistěte sklo v místě, kam chcete anténu připevnit.
3. Opatrně odstraňte ochrannou fólii z lepidla na anténě a umístěte ji na zvolené místo. Stránka antény musí být umístěna tak, aby se zemní kontakt mohl rozprostřít na kovové karoserii vozu (není to nutné odstraňovat lak).
4. Umístěte kabel (délka 3 m) dovnitř palubní desky vozu, dokud nedosáhnete polohy rádia. Připojte kabel ke vstupu antény DAB a zajistěte jej zašroubováním konektoru.

Obsah je uzamčen

Dokončete, prosím, proces objednávky.

Následně budete mít přístup k celému dokumentu.



Proč je dokument uzamčen? Nahněvat Vás rozhodně nechceme. Jsou k tomu dva hlavní důvody:

- 1) Vytvořit a udržovat obsáhlou databázi návodů stojí nejen spoustu úsilí a času, ale i finanční prostředky. Dělali byste to Vy zadarmo? Ne*. Zakoupením této služby obdržíte úplný návod a podpoříte provoz a rozvoj našich stránek. Třeba se Vám to bude ještě někdy hodit.

**) Možná zpočátku ano. Ale vězte, že dotovat to dlouhodobě nelze. A rozhodně na tom nezbohatneme.*

- 2) Pak jsou tady „roboti“, kteří se přiživují na naší práci a „vysávají“ výsledky našeho úsilí pro svůj prospěch. Tímto krokem se jim to snažíme překazit.

A pokud nemáte zájem, respektujeme to. Urgujte svého prodejce. A když neuspějete, rádi Vás uvidíme!