

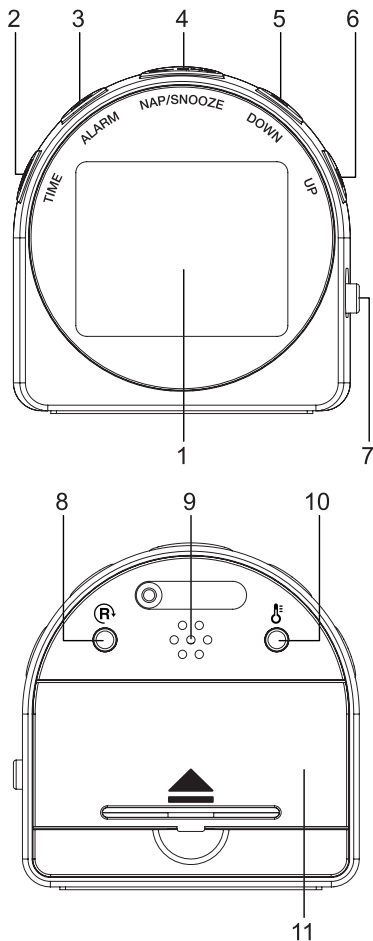

Návod na obsluhu



PRENOSNÝ RÁDIOBUDÍK

ROZMIESTNENIE OVLÁDACÍCH PRVKOV

- LCD displej
- TIME** ⌚: Nastavenie dátumu a času
- ALARM** ⚡: Nastavenie času budenia
- NAP / SNOOZE** 🌙: Nastavenie času spánku; Intervalové opakovanie budíka
- DOWN** ⏴: Nastavenie dole
- UP** ⏵: Nastavenie hore
- ZAPNUTIE/VYPNUTIE** budíka: Zapnutie a vypnutie funkcie budíka
- Ⓜ (Reset): Resetovanie zariadenia na predvolené nastavenie
- 🔊 Reproduktor
- 🌡 (Teplota): Prepínanie medzi teplotami Celzia (°C) a teplotami Fahrenheita (°F)
- Batériový priestor

DISPLEJ

- Hodiny
- Ikona PM pre čas hodín (iba 12-hodinový formát hodín)
- Čas budíka
- Ikona PM pre čas budíka (iba 12-hodinový formát hodín)
- Ikona budíka

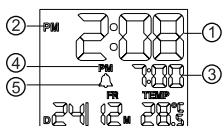

NAPÁJANIE ELEKTRICKOU ENERGIU

- Zložte kryt priestoru pre batérie.
- Do batériového priestoru vložte 2 1,5 V batérie AAA/R03/UM-4. Uistite sa, či ich polarita (+/-) zodpovedá značkám vo vnútri batériového priestoru.
- Vráťte kryt na svoje miesto.

Poznámky týkajúce sa batérií

- Nekombinujte rôzne typy batérií alebo staré batérie s novými.
- Batérie nikdy nenabíjajte, nepôsobte na ne teplom ani ich nerozoberajte.
- Batéria nesmie byť vystavená nadmernému teplu, ako je slnečné žiarenie, oheň a podobne.
- Batérie nevhadzujte do ohňa.
- Je potrebné venovať pozornosť environmentálnym aspektom likvidácie batérií.
- Aby ste predišli vytečeniu, vyberte batérie, keď zariadenie nebudete dlhší čas používať.
- Rešpektujte prosím životné prostredie. Pred vyhodnotením akýchkoľvek batérií sa poraďte so svojim distribútorom, ktorý ich môže vziať späť na špecifickú recykliáciu.
- Batérie je potrebné vymeniť, keď sa na displeji zobrazí ikona slabej batérie 🔋.

UPOZORNENIE:

Pri nesprávnej výmene batérií hrozí nebezpečenstvo výbuchu. Vymeňte iba za rovnaký alebo ekvivalentný typ.

NASTAVENIE DÁTUMU A ČASU

- Stlačením a podržaním tlačidla **TIME** vstúpite do režimu nastavenia času. Na displeji sa zobrazí blikajúce „2021“.
- Stlačením tlačidla ⏴ alebo ⏵ nastavte rok a stlačením tlačidla **TIME** potvrďte voľbu.
- Stlačením tlačidla ⏴ alebo ⏵ zvolte formát dátumu a stlačením tlačidla **TIME** potvrďte voľbu.

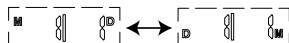

- Stlačením tlačidla ⏴ alebo ⏵ nastavte mesiac a/alebo deň, potom stlačte tlačidlo **TIME** na potvrdenie voľby. Na displeji sa zobrazí blikajúce „24h“.
- Stlačením tlačidla ⏴ alebo ⏵ zvolte 24h alebo 12h formát času. Potom stlačte tlačidlo **TIME** na potvrdenie voľby a číslice hodín začnú blikat.
- Stlačením tlačidla ⏴ alebo ⏵ nastavte hodnotu hodín. Stlačte tlačidlo **TIME** na potvrdenie voľby a číslice minút blikajú.
- Stlačením tlačidla ⏴ alebo ⏵ nastavte hodnotu minút a opätovným stlačením tlačidla **TIME** potvrďte voľbu.

NASTAVENIE BUDÍKA

- Funkciu budíka zapnete posunutím prepínača Alarm **ON/OFF** do polohy **ON** (Zap.). Na displeji sa zobrazí ikona budíka.
- Stlačte a podržte tlačidlo **ALARM**, aby ste vstúpili do režimu nastavenia času budíka a číslice hodín budú blikat.
- Stlačením tlačidla ⏴ alebo ⏵ nastavte hodnotu hodín. Stlačte tlačidlo **ALARM** na potvrdenie voľby a číslice minút blikajú.
- Stlačením tlačidla ⏴ alebo ⏵ nastavte hodnotu minút a opätovným stlačením tlačidla **ALARM** potvrďte voľbu.

Poznámky:

- V 12-hodinovom formáte hodín nezabudnite sledovať ikonu PM, aby ste správne nastavili čas budíka.
- Prednastavený čas budíka je 0:00 (12:00 pre 12-hodinový formát hodín). Keď je prepínač Alarm **ON/OFF** nastavený do polohy **ON** (Zap.), funkcia budíka je zapnutá. Budík zaznie o 0:00 (12:00 pre 12-hodinový formát), ak nenastavíte čas budíka. Ak budík nepotrebuje, nastavte prepínač Alarm **ON/OFF** do polohy **OFF** (Vyp.).

ZASTAVENIE BUDÍKA

1 - Opakovanie budenia

Stlačte tlačidlo **SNOOZE**. Budík sa zastaví a bude znieť opäť po uplynutí 9 minút. Ikona odloženia bude počas odloženia blikat.

2 - Zastavenie budíka

Stlačte tlačidlo **ALARM**. Bude znieť budík znova ďalší deň v rovnakom čase.

3 - Zrušenie budíka

Posunutím prepínača Alarm **ON/OFF** do polohy **OFF** (Vyp.) vypnete funkciu budíka. Ikona budíka 🌙 zmizne.

FUNKCIA NAP

Táto funkcia vás zobudí po krátkom čase.

- Stlačte a podržte tlačidlo **NAP** 🌙, pokiaľ na displeji nezačne blikat „00“. Stlačením tlačidla ⏴ alebo ⏵ zvolte 05-10-15-30 alebo 60 minút pre zdriemnutie a potom stlačte tlačidlo **NAP** 🌙 na potvrdenie voľby. Na displeji sa zobrazí ikona zdriemnutia 🌙.
- Ak chcete budík zastaviť, stlačte tlačidlo **NAP** 🌙.

Poznámka: Ak chcete zrušiť funkciu zdriemnutia, stlačte a podržte tlačidlo **NAP** 🌙, pokiaľ nezačne blikat čas zdriemnutia. Stlačením tlačidla ⏴ alebo ⏵ zvolte možnosť „00“ a stlačte tlačidlo **NAP** 🌙 na potvrdenie voľby. Indikátor zdriemnutia 🌙 zmizne.

ZOBRAZENIE TEPLoty

Stlačením tlačidla 🌡 môžete prepínať medzi teplotami Celzia (°C) a teplotami Fahrenheita (°F).



RESETOVANIE

V prípade poruchy je potrebné zariadenie resetovať. Stlačením a podržaním tlačidla Ⓜ resetujete zariadenie na predvolené nastavenie.

TECHNICKÉ ÚDAJE

NAPÁJANIE ELEKTRICKOU ENERGIU:

Jednosmerný prúd 3 V 🔋 2 x 1,5 V batéria typu AAA/R03/UM-4

Právo na zmenu technických údajov je vyhradené bez predchádzajúceho upozornenia.

BEZPEČNOSTNÉ POKYNY

DÔLEŽITÉ!

- Zariadenie používajte v miernom klimatickom pásme.
- Zaistite minimálnu vzdialenosť 5 cm okolo zariadenia, na zaistenie dostatočného vetrania.
- Uistite sa, či nie sú vetracie otvory blokované predmetmi ako sú noviny, obrusy, záclony, atď.
- Na zariadenie nesmú byť položené žiadne zdroje otvoreného ohňa, ako sú napríklad zapálené sviečky.
- Zariadenie nesmie byť vystavené kvapkaniu alebo špliechaniu tekutín.
- Neumiestňujte na zariadenie predmety naplnené tekutinami, ako sú napríklad vázy.
- Nehádzajte batérie do ohňa! Pri likvidácii použitých batérií berte ohľad na životné prostredie.
- Batérie by nemali byť vystavené nadmernému teplu, ako je napríklad slnečné žiarenie, oheň alebo iný podobný zdroj tepla.
- Vplyvom rýchleho prechodového a/alebo elektrostatického elektrického javu môže dôjsť k poruche výroby a používateľ musí vykonať reštart zariadenia.
- Normálna funkcia produktu môže byť narušená silným elektromagnetickým rušením. Ak je to tak, jednoducho resetujte produkt a pokračujte v normálnej prevádzke podľa pokynov v návode. Ak sa funkcia nedá obnoviť, použite výrobok na inom mieste.



Ak budete kedykoľvek v budúcnosti likvidovať tento výrobok, dbajte na to, že opotrebované elektrické výrobky by nemali byť likvidované spolu s domovým odpadom. Recyklujte ich v zariadeniach na to určených. Ohľadom poradenstva o recyklačii kontaktujte miestny úrad alebo obchod, kde ste výrobok zakúpili. (Smernica o odpade z elektrických a elektronických zariadení).



Obsah je uzamčen

Dokončete, prosím, proces objednávky.

Následně budete mít přístup k celému dokumentu.



Proč je dokument uzamčen? Nahněvat Vás rozhodně nechceme. Jsou k tomu dva hlavní důvody:

1) Vytvořit a udržovat obsáhlou databázi návodů stojí nejen spoustu úsilí a času, ale i finanční prostředky. Dělali byste to Vy zadarmo? Ne*. Zakoupením této služby obdržíte úplný návod a podpoříte provoz a rozvoj našich stránek. Třeba se Vám to bude ještě někdy hodit.

**) Možná zpočátku ano. Ale vězte, že dotovat to dlouhodobě nelze. A rozhodně na tom nezbohatneme.*

2) Pak jsou tady „roboti“, kteří se přiživují na naší práci a „vysávají“ výsledky našeho úsilí pro svůj prospěch. Tímto krokem se jim to snažíme překazit.

A pokud nemáte zájem, respektujeme to. Urgujte svého prodejce. A když neuspějete, rádi Vás uvidíme!