



Charge Fast, Live More

přenosná nabíjecí stanice

Anker 521

(PowerHouse 256 Wh, číslo výrobku: A1720)

návod k použití



@anker_official
@anker_jp



@Anker Deutschland
@Anker Japan
@Anker



@AnkerOfficial
@Anker_JP

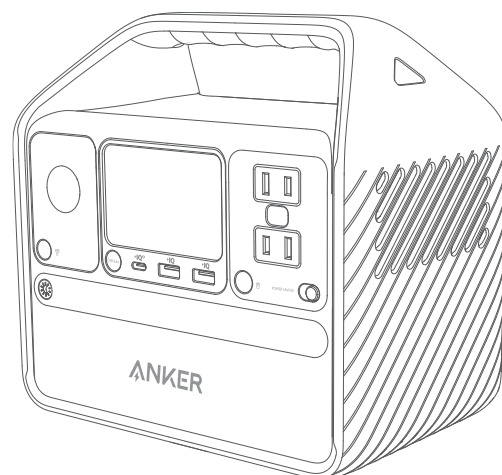

Popis přístroje

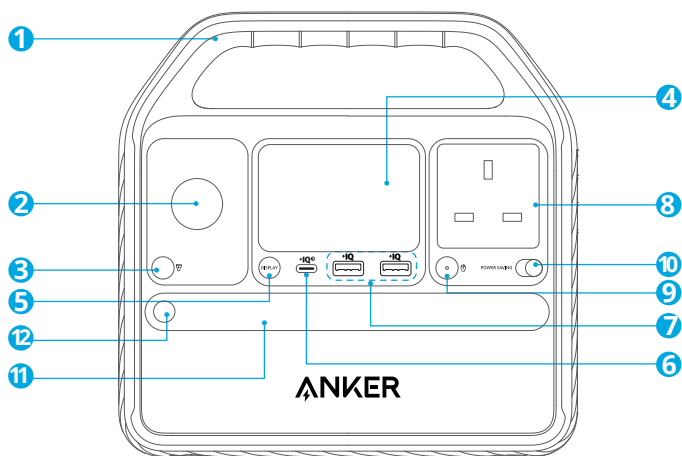

- 1 rukojeť
- 2 autozásuvka
- 3 vypínač autozásuvky
- 4 displej LCD
- 5 vypínač displeje
- 6 zásuvka USB-C pro vstup/výstup
- 7 zásuvka USB-A pro výstup
- 8 zásuvka s výstupem střídavého proudu
- 9 vypínač zásuvky s výstupem střídavého proudu
- 10 přepínač úsporného režimu
- 11 svítidla
- 12 přepínač svítidel

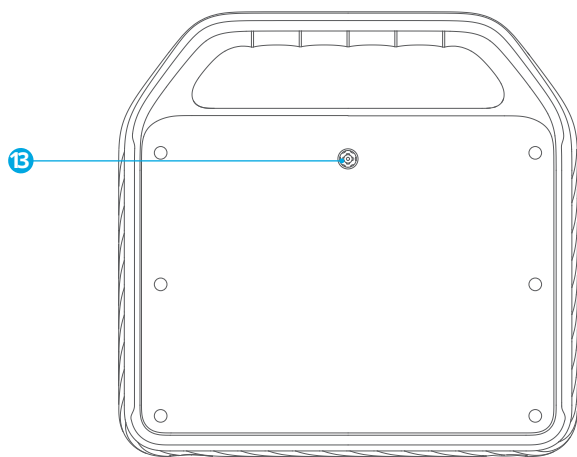

Dobíjení nabíjecí stanice

① 60 W

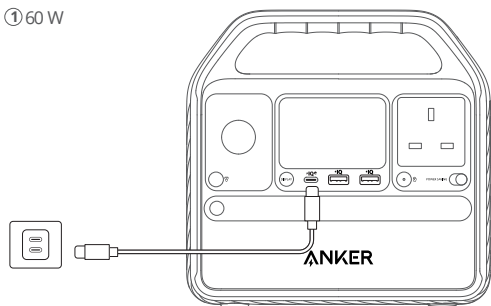

② 65 W

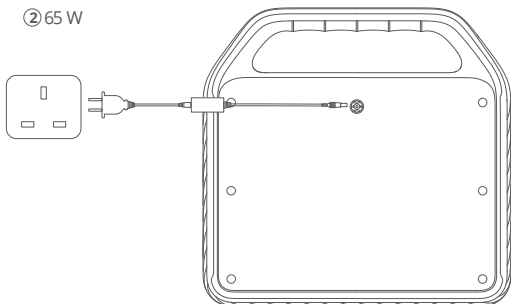

③ 125 W

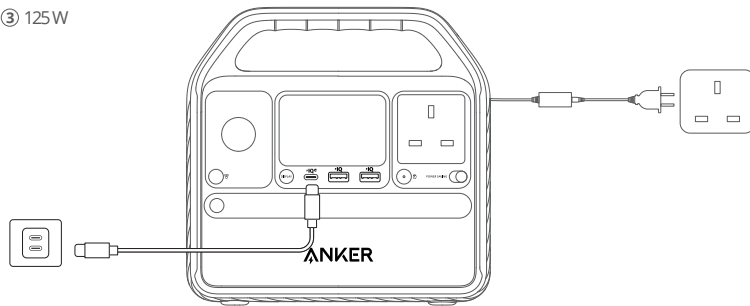

④ 65 W

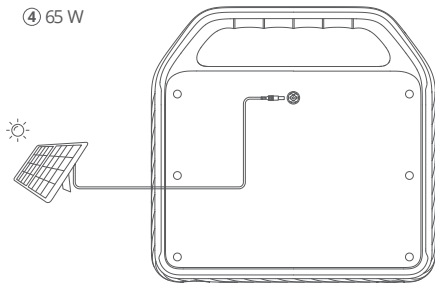

⑤ 65 W

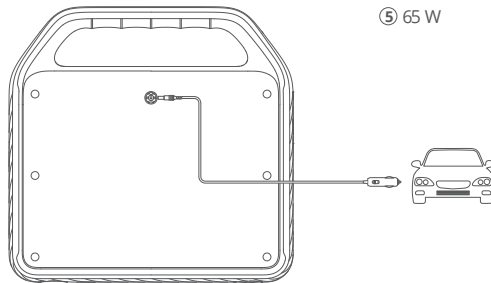

- Před prvním použitím přístroj nabijte na maximální kapacitu.
- Pokud v nabíjecí stanici zbývá pouze 1 % energie z kapacity akumulátorů, začnou kontrolky blikat a upozorňovat na nutnost dobítí přístroje.

Napájení ostatních zařízení

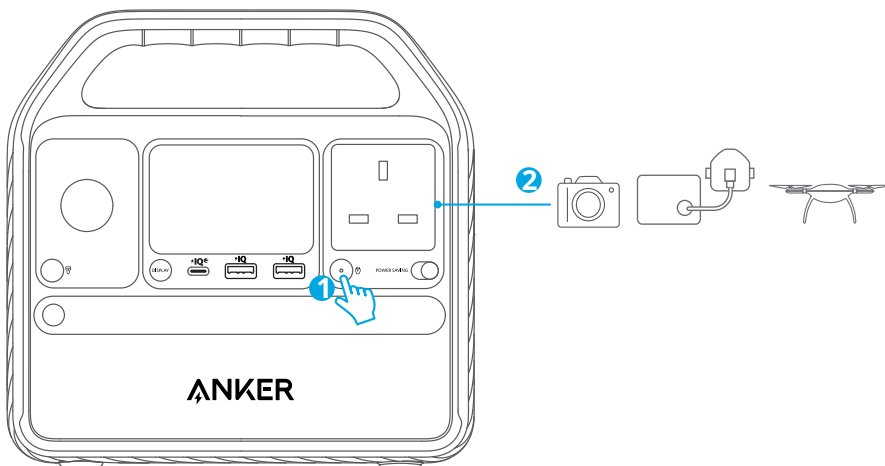
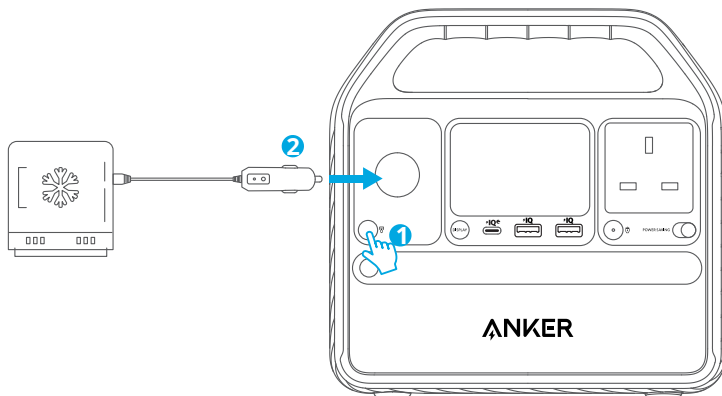
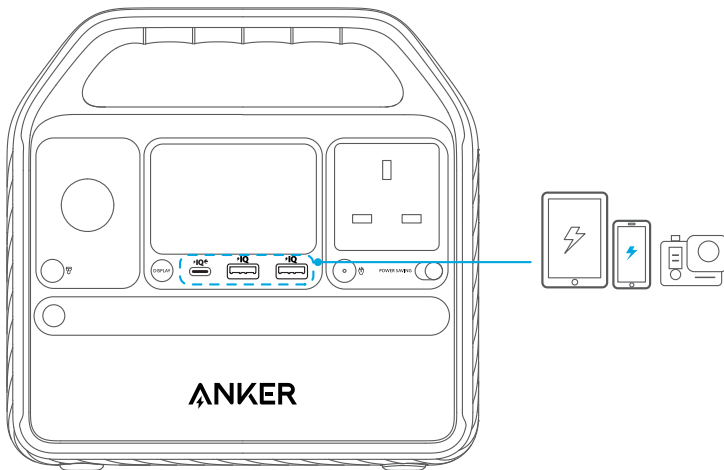

1. Zásuvky USB-A a USB-C podporují systém zasunutí a okamžitého nabíjení. Jakmile je zařízení připojeno, začne se nabíjet automaticky; po odpojení se automaticky vypne.
2. Autozásuvka a zásuvka s výstupem střídavého proudu systém zasunutí a okamžitého nabíjení nepodporují. Před započítím nabíjení musíte zásuvku příslušným tlačítkem zapnout.
3. Aby se předešlo zbytečnému vyčerpání akumulátoru naprázdno, doporučujeme zapnout úsporný režim, pokud však nenapájíte zařízení s nízkým odběrem jako jsou mechanické ventilátory CPAP a fotoaparáty.

Obsah je uzamčen

Dokončete, prosím, proces objednávky.

Následně budete mít přístup k celému dokumentu.



Proč je dokument uzamčen? Nahněvat Vás rozhodně nechceme. Jsou k tomu dva hlavní důvody:

- 1) Vytvořit a udržovat obsáhlou databázi návodů stojí nejen spoustu úsilí a času, ale i finanční prostředky. Dělali byste to Vy zadarmo? Ne*. Zakoupením této služby obdržíte úplný návod a podpoříte provoz a rozvoj našich stránek. Třeba se Vám to bude ještě někdy hodit.

**) Možná zpočátku ano. Ale vězte, že dotovat to dlouhodobě nelze. A rozhodně na tom nezbohatneme.*

- 2) Pak jsou tady „roboti“, kteří se přiživují na naší práci a „vysávají“ výsledky našeho úsilí pro svůj prospěch. Tímto krokem se jim to snažíme překazit.

A pokud nemáte zájem, respektujeme to. Urgujte svého prodejce. A když neuspějete, rádi Vás uvidíme!