

HYUNDAI

WS 2020



**NÁVOD K POUŽITÍ / NÁVOD NA POUŽITIE
INSTRUKCJA OBSŁUGI / INSTRUCTION MANUAL
HASZNÁLATÍ ÚTMUTATÓ**

**METEOROLOGICKÁ STANICE / METEOROLOGICKÁ STANICA
STACJA POGODOWA / WEATHER STATION
IDŐJÁRÁS ÁLLOMÁS**

CE

1. VYOBRAZENÍ – HLAVNÍ JEDNOTKA

1. REŽIM
2. BUDÍK
3. NAHORU
4. DOLŮ
5. °C / °F
6. PAMĚŤ
7. LCD DISPLEJ
8. PŘISPÁNÍ SVĚTLO

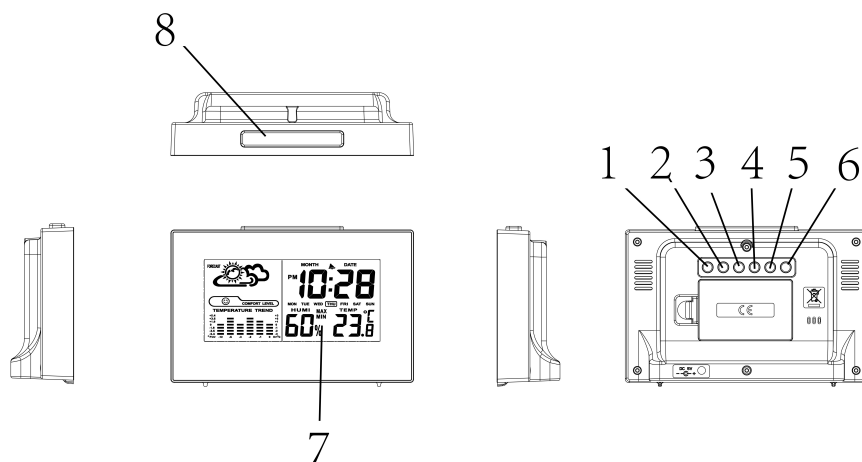

2. OBRAZOVKA LCD DISPLEJE

1. PŘEDPOVĚĚ POČASÍ
2. MĚSÍC
3. BUDÍK
4. DATUM
5. ČAS
6. DEN V TÝDNU
7. TEPLOTA V INTERIÉRU
8. VLHKOST
9. UKAZATEL TENDENCE TEPLoty
10. IKONA ZÓNY KOMFORTU

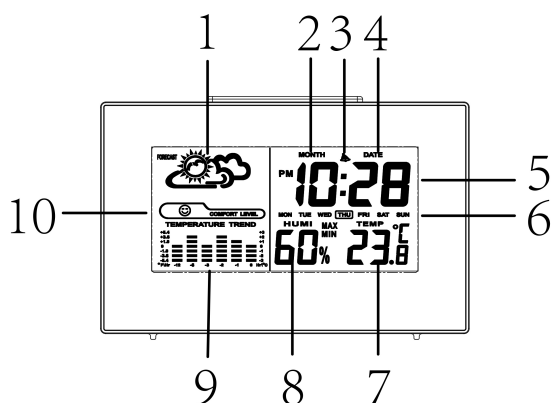

3. FUNKCE

1. Volba mezi režimy 12 / 24 hodin.
2. Funkce budíku a přispání.
3. Volba jednotek teploty mezi °C a °F
4. Rozsah teploty v interiéru: -10 °C až 50 °C
5. Rozsah vlhkosti v interiéru: 20 % až 90 %
6. Barevné podsvícení
7. Záznamy minimální a maximální teploty v interiéru a venku se zobrazením tendence
8. Tři úrovně indexu ukazatele komfortu.
9. Předpověď počasí pro 4 situace: slunečno, polojasno, zataženo a deštivo
10. Možnost přístroj zavěsit na stěnu nebo volně postavit

4. ZAČÍNÁME – NAPÁJENÍ

ZPROVOZNĚNÍ HLAVNÍ JEDNOTKY

1. Otevřete kryt prostoru pro baterie.
2. Vložte 3 baterie typu AA s dodržáním polarity (+ a -).

NASTAVENÍ ČASU

1. Stiskněte a podržte tlačítko „MODE“ (Režim) po dobu 2 vteřin, čímž přepnete na nastavení času.
2. Číslice údaje minut bude blikat.
3. Pomocí tlačítek „DOWN“ (Dolů) a „UP“ (Nahoru) změňte hodnotu.
4. Stisknutím tlačítka „MODE“ (Režim) nastavenou hodnotu potvrďte a přejděte k dalšímu kroku nastavení.
5. Pořadí nastavení je: hodiny, minuty, měsíc, den, budík a ukončit.

5. NASTAVENÍ BUDÍKU A PŘISPÁNÍ

NASTAVENÍ BUDÍKU

1. Dvojitým stisknutím tlačítka „MODE“ (Režim) přepnete na nastavení budíku.
2. Poté podržením tlačítka „MODE“ (Režim) po dobu 2 vteřin zahájíte nastavení času budíku.
3. Číslice údaje hodin bude blikat.
4. Pomocí tlačítek „DOWN“ (Dolů) a „UP“ (Nahoru) změníte hodnotu.
5. Stisknutím tlačítka „MODE“ (Režim) potvrďte nastavení hodiny budíku.
6. Číslice údaje minut bude blikat.
7. Pomocí tlačítek „DOWN“ (Dolů) a „UP“ (Nahoru) změníte hodnotu.
8. Stisknutím tlačítka „MODE“ (Režim) potvrďte nastavení minut budíku.
9. Opětovným stisknutím tlačítka „MODE“ (Režim) nastavení ukončíte.

FUNKCE PŘISPÁNÍ

1. Pomocí tlačítka „UP“ (Nahoru) zapnete nebo vypnete budík.
2. Když zní budík, zobrazuje se indikátor budíku.
3. Bzučák bude znít dvě minuty následujícím způsobem:
 - a) 0 – 10 vteřin: jedno pípnutí za vteřinu;
 - b) 10 – 20 vteřin: dvě pípnutí za vteřinu;
 - c) 20 – 30 vteřin: čtyři pípnutí za vteřinu;
 - d) Po 30 vteřinách nepřerušovaný zvuk po dobu 2 minut
4. Při pípání budíku se zapne kontrolka LED na dobu 8 vteřin.
5. Pokud během pípání budíku jednou stisknete tlačítko „SNOOZE.LIGHT“ (Světlo.Přispání), aktivujete funkci přispání, která pípání budíku odloží o 8 minut. Tímto způsobem lze dobu přispání opakovaně neomezeně prodlužovat.
6. Pokud v režimu přispání stisknete libovolné tlačítko, tento režim se zruší.

6. TEPLOTA A VLHKOST

1. Stisknutím tlačítka „DOWN“ (Dolů) můžete přepínat mezi °C a °F.
2. Pomocí tlačítka „MEM“ (Paměť) můžete opakovaně přepínat mezi zobrazením záznamu minimální a maximální hodnoty teploty a vlhkosti v interiéru a zobrazením jejich aktuálních hodnot.
3. Teplotní rozsah: -9,9 až +60 °C (+14,2 až +140 °F). Pokud teplota tento rozsah překročí, zobrazí se LL.L °C / °F (při překročení minima) nebo HH.H °C / °F (při překročení maxima).
4. Rozsah vlhkosti: 20 % až 99 %. Pokud vlhkost tento rozsah překročí, zobrazí se LL % (při překročení minima) nebo HH % (při překročení maxima).
5. Tendence teploty po dobu dvanácti hodin.
6. Úroveň komfortu ukazují 3 různé ikony vlhkosti – viz níže:



Teplota 20 až 25 °C a vlhkost 40 – 70 %



Vlhkost < 40 %



Vlhkost > 70 %

Mějte prosím na paměti, že ikona komfortu se nezobrazuje, pokud teplota není v rozmezí 20 až 25 °C a vlhkost je v rozmezí 40 – 70 %.

Obsah je uzamčen

Dokončete, prosím, proces objednávky.

Následně budete mít přístup k celému dokumentu.



Proč je dokument uzamčen? Nahněvat Vás rozhodně nechceme. Jsou k tomu dva hlavní důvody:

- 1) Vytvořit a udržovat obsáhlou databázi návodů stojí nejen spoustu úsilí a času, ale i finanční prostředky. Dělali byste to Vy zadarmo? Ne*. Zakoupením této služby obdržíte úplný návod a podpoříte provoz a rozvoj našich stránek. Třeba se Vám to bude ještě někdy hodit.

**) Možná zpočátku ano. Ale vězte, že dotovat to dlouhodobě nelze. A rozhodně na tom nezbohatneme.*

- 2) Pak jsou tady „roboti“, kteří se přiživují na naší práci a „vysávají“ výsledky našeho úsilí pro svůj prospěch. Tímto krokem se jim to snažíme překazit.

A pokud nemáte zájem, respektujeme to. Urgujte svého prodejce. A když neuspějete, rádi Vás uvidíme!