

<i>Citrusovač</i> • NÁVOD K OBSLUZE	CZ 4-8
<i>Citrusovač</i> • NÁVOD NA OBSLUHU	SK 9-13
<i>Citrus juicer</i> • INSTRUCTIONS FOR USE	GB 14-18
<i>Citrus gyümölcs centrifuga</i> • HASZNÁLATI UTASÍTÁS	H 19-23
<i>Wyciskarka do cytrusów</i> • INSTRUKCJA OBSŁUGI	PL 24-28

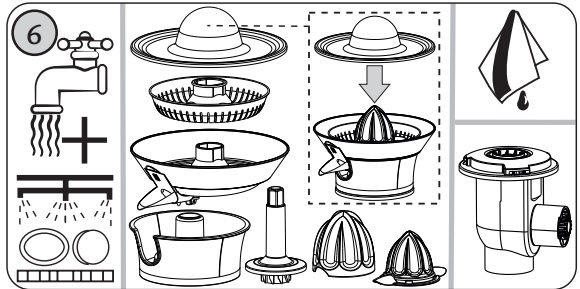

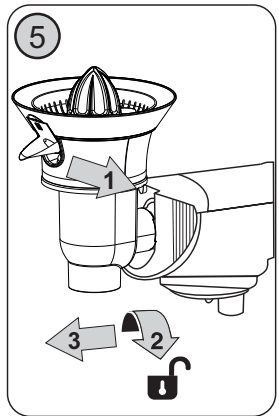
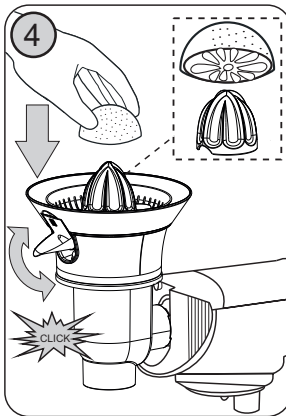
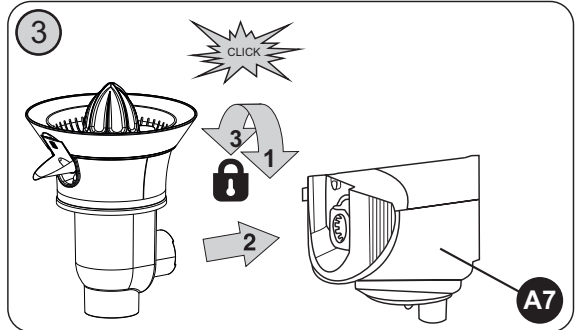
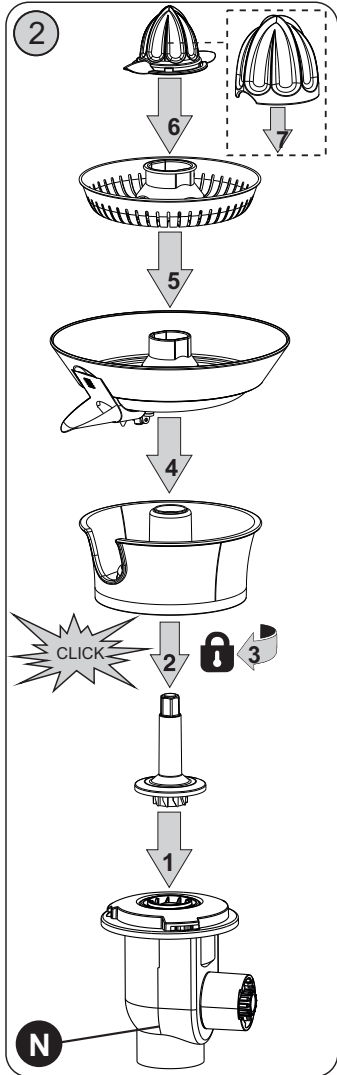
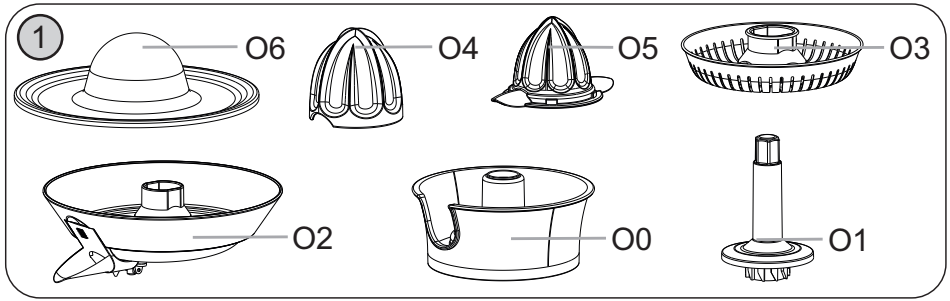

Obrázky jsou pouze ilustrační / Obrázky sú len ilustračné / Product images are for illustrative purposes only / Illusztratív képek / Zdjęcia służą wyłącznie jako ilustracja

CZ	I. BEZPEČNOSTNÍ UPOZORNĚNÍ	4
	II. POPIS PŘÍSLUŠENSTVÍ	5
	III. PŘÍPRAVA A POUŽITÍ	5
	IV. TABULKA POUŽITÍ PŘÍSLUŠENSTVÍ	7
	V. ÚDRŽBA	7
	VI. EKOLOGIE	7
	VII. TECHNICKÁ DATA	8
SK	I. BEZPEČNOSTNÉ UPOZORNENIA	9
	II. POPIS PRÍSLUŠENSTVA	10
	III. PRÍPRAVA A POUŽITIE	11
	IV. TABUĽKA POUŽITIA PRÍSLUŠENSTVA	12
	V. ÚDRŽBA	12
	VI. EKOLÓGIA	13
	VII. TECHNICKÉ ÚDAJE	13
GB	I. SAFETY NOTICE	14
	II. DESCRIPTION OF THE ACCESSORIES	15
	III. PREPARATION AND USE	16
	IV. TABLE FOR THE USAGE	17
	V. MAINTENANCE	17
	VI. ENVIRONMENT	18
	VII. TECHNICAL DATA	18
HU	I. BIZTONSÁGI FIGYELMEZTETÉS	19
	II. A KÉSZÜLÉK TARTOZÉKOK LEÍRÁSA	20
	III. ELŐKÉSZÍTÉS ÉS HASZNÁLAT	20
	IV. TÁBLÁZAT A KÉSZÜLÉK TARTOZÉKOK HASZNÁLATÁHOZ	22
	V. KARBANTARTÁS	22
	VI. KÖRNYEZETVÉDELEM	23
	VII. MŰSZAKI ADATOK	23
PL	I. UWAGI DOTYCZĄCE BEZPIECZEŃSTWA	24
	II. OPIS WYPOSAŻENIA	25
	III. PRZYGOTOWANIE I UŻYCIE	25
	IV. ZASADY UŻYCIA WYPOSAŻENIA	27
	V. KONSERWACJA	27
	VI. EKOLOGIA	28
	VII. DANE TECHNICZNE	28

Obsah je uzamčen

Dokončete, prosím, proces objednávky.

Následně budete mít přístup k celému dokumentu.



Proč je dokument uzamčen? Nahněvat Vás rozhodně nechceme. Jsou k tomu dva hlavní důvody:

- 1) Vytvořit a udržovat obsáhlou databázi návodů stojí nejen spoustu úsilí a času, ale i finanční prostředky. Dělali byste to Vy zadarmo? Ne*. Zakoupením této služby obdržíte úplný návod a podpoříte provoz a rozvoj našich stránek. Třeba se Vám to bude ještě někdy hodit.

**) Možná zpočátku ano. Ale vězte, že dotovat to dlouhodobě nelze. A rozhodně na tom nezbohatneme.*

- 2) Pak jsou tady „roboti“, kteří se přiživují na naší práci a „vysávají“ výsledky našeho úsilí pro svůj prospěch. Tímto krokem se jim to snažíme překazit.

A pokud nemáte zájem, respektujeme to. Urgujte svého prodejce. A když neuspějete, rádi Vás uvidíme!