

FUNKCE A OVLÁDACÍ PRVKY

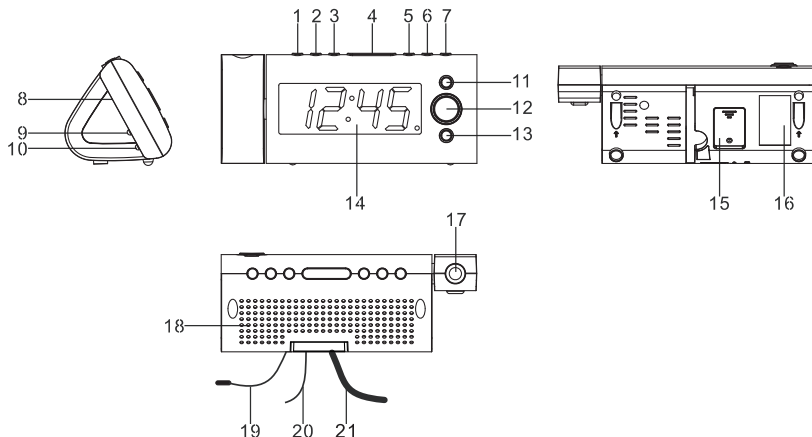

1. MEMORY.SET (NASTAVENÍ PAMĚTI) / MEMORY+ (PAMĚŤ +) / DISPLAY LIGHT AUTO ON/OFF (AUTOMATICKÉ ZAPNUTÍ/VYPNUTÍ OSVĚTLENÍ DISPLEJE) / NAP (ČASOVAČ ODPOČÍTÁVÁNÍ)
2. ALARM 1 ON / OFF SET (BUDÍK 1 - NASTAVENÍ ZAPNUTÍ/VYPNUTÍ)
3. ALARM 2 ON / OFF SET (BUDÍK 2 - NASTAVENÍ, ZAPNUTÍ/VYPNUTÍ)
4. SNOOZE (OPAKOVANÉ BUZENÍ) / SLEEP (AUTOMATICKÉ VYPNUTÍ) / DIMMER (TLUMENÍ JASU)
5. CLK.ADJ. (TIME SET) (NASTAVENÍ ČASU) / TEMP (TEPLOTA)
6. << / TUNE - (LADĚNÍ -) / YEAR/MONTH/DAY (ROK/MĚSÍC/DEN)
7. >> / TUNE + (LADĚNÍ +) / DST (LETNÍ ČAS) / C-F
8. NASTAVENÍ ZAOSTŘENÍ PRO PROJEKČNÍ JEDNOTKU
9. PROJECTION TIME 180° FLIP (OTOČENÍ PROJEKCE ČASU O 180°) / TIME-TEMPERATURE (ČAS - TEPLOTA)
10. TLAČÍTKO PROJECTION ON/OFF (ZAPNUTÍ/VYPNUTÍ PROJEKCE)
11. VOLUME UP (ZVÝŠENÍ HLASITOSTI) / DISPLAY AUTO CHANGE ON/OFF (ZAPNUTÍ/VYPNUTÍ AUTOMATICKÉ ZMĚNY ZOBRAZENÍ)
12. ON/OFF (ZAPNUTÍ/VYPNUTÍ)
13. VOLUME DOWN (SNÍŽENÍ HLASITOSTI)
14. DISPLEJ
15. PROSTOR PRO BATERII (ZADNÍ ČÁST PŘÍSTROJE)
16. TYPOVÝ ŠTÍTEK (ZADNÍ ČÁST PŘÍSTROJE)
17. PROJEKČNÍ JEDNOTKA
18. REPRODUKTOR
19. TEPLOTNÍ SNÍMAČ (VE DVÍŘKÁCH)
20. FM ANTÉNA
21. SÍŤOVÝ NAPÁJECÍ KABEL

LED DISPLEJ

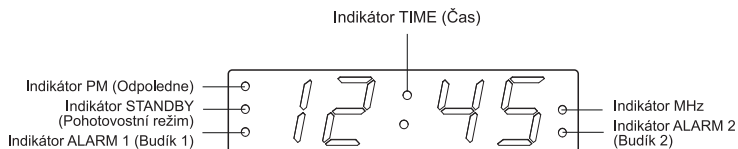

PŘIHOJENÍ NAPÁJENÍ

Připojte síťový napájecí kabel do síťové zásuvky se střídavým napětím ve vaší domácnosti. Tento přístroj je vybaven systémem záložní baterie, který vyžaduje 3V plochou lithiovou baterii CR2032 (není součástí příslušenství). Vložte baterii do prostoru pro baterii tak, aby byly kladné a záporné (+ a -) póly baterie připojeny k příslušným konektorům desky v prostoru pro baterii. Pokud dojde k výpadku síťového napájení, hodiny se automaticky přepnou na napájení z baterie a provoz hodin ani paměti časovače nebude přerušeno. Po obnovení síťového napájení se hodiny přepnou zpět na napájení ze sítě.

ZAČÍNÁME

1. RUČNÍ NASTAVENÍ ČASU A KALENDÁŘE

- A. Nastavení času a kalendáře – V normálním režimu stiskněte tlačítko Time set (5) a aktivujte režim nastavení času podržením tohoto tlačítka po dobu min. 2 sekund. Jakmile se otevře režim nastavení, můžete stisknutím tlačítka Time set (5) cyklicky měnit režim, a to následujícím způsobem:

Normal (Normální) → Year (Rok) → Month (Měsíc) → Day (Den) → 12/24 H → Real time Hour (Hodiny - skutečný čas) → Real time Min (Minuty - skutečný čas) → Normal (Normální)

Akce (během nastavování údajů):

- Stiskněte tlačítko << / Tune - (6) pro posunutí údaje dozadu.
- Stiskněte tlačítko >> / Tune + (7) to posunutí údaje dopředu.
- Automatický posun aktivujete stisknutím a podržením tlačítka << nebo >> po dobu 2 sekund.

B. Nastavení Alarm 1 (Budík 1) a Alarm 2 (Budík 2) – V normálním režimu stiskněte tlačítko Alarm set (2/3) a aktivujte režim nastavení budíku podržením tohoto tlačítka po dobu min. 2 sekund. Jakmile se otevře režim nastavení, můžete stisknutím tlačítka Alarm set (2/3) cyklicky měnit režim, a to následujícím způsobem:

Normal (Normální) → AL 1 Hour (Budík 1 - hodiny) → AL 1 Min (Budík 1 - minuty) → AL 1 weekday Alarm (Budík 1 - dny v týdnu) → AL 1 wake beep (Budík 1 - buzení pípáním) → AL 1 wake radio (Budík 1 - buzení rádiem) → AL 1 wake radio volume (Budík 1 - hlasitost buzení rádiem) → Normal (Normální)

Normal (Normální) → AL 2 Hour (Budík 2 - hodiny) → AL 2 Min (Budík 2 - minuty) → AL 2 weekday Alarm (Budík 2 - dny v týdnu) → AL 2 wake beep (Budík 2 - buzení pípáním) → AL 2 wake radio (Budík 2 - buzení rádiem) → AL 2 wake radio volume (Budík 2 - hlasitost buzení rádiem) → Normal (Normální)

Zvolte jeden z následujících týdenních režimů budíku

1-5: Pondělí až pátek

1-7: Celý týden

6-7: Sobota a neděle

1-1: Jeden den v týdnu

Akce (během nastavování údajů):

- Stiskněte tlačítko << / Tune - (6) pro posunutí údaje dozadu.
- Stiskněte tlačítko >> / Tune + (7) to posunutí údaje dopředu.
- Automatický posun aktivujete stisknutím a podržením tlačítka << nebo >> po dobu 2 sekund.

2. NASTAVENÍ ZAPNUTÍ/VYPNUTÍ BUDÍKU

Stiskněte tlačítko MEMORY.SET / MEMORY+ / DISPLAY LIGHT AUTO ON/OFF / NAP

(1) pro přepnutí do režimu automatického vypnutí; displej budíku se zapne automaticky.

Stisknutím tlačítka Alarm 1 on/off set (2) budík zapnete nebo vypnete.

Stisknutím tlačítka Alarm 2 on/off set (3) budík zapnete nebo vypnete.

3. DOBA BUZENÍ A FUNKCE OPAKOVANÉHO BUZENÍ

Doba buzení – pokud nestisknete žádné tlačítko, bude pípající budík nebo radiobudík aktivní po dobu 30 minut a pak se automaticky vypne. Budík se znovu aktivuje ve stejný čas následujícího dne.

Obsah je uzamčen

Dokončete, prosím, proces objednávky.

Následně budete mít přístup k celému dokumentu.



Proč je dokument uzamčen? Nahněvat Vás rozhodně nechceme. Jsou k tomu dva hlavní důvody:

- 1) Vytvořit a udržovat obsáhlou databázi návodů stojí nejen spoustu úsilí a času, ale i finanční prostředky. Dělali byste to Vy zadarmo? Ne*. Zakoupením této služby obdržíte úplný návod a podpoříte provoz a rozvoj našich stránek. Třeba se Vám to bude ještě někdy hodit.

**) Možná zpočátku ano. Ale vězte, že dotovat to dlouhodobě nelze. A rozhodně na tom nezbohatneme.*

- 2) Pak jsou tady „roboti“, kteří se přiživují na naší práci a „vysávají“ výsledky našeho úsilí pro svůj prospěch. Tímto krokem se jim to snažíme překazit.

A pokud nemáte zájem, respektujeme to. Urgujte svého prodejce. A když neuspějete, rádi Vás uvidíme!