

## AT-15MC

### Návod k obsluze

### Součásti a funkce

- Plný koš ( červená )
- Přetížen ( červená )
- Připraven ( zelená )

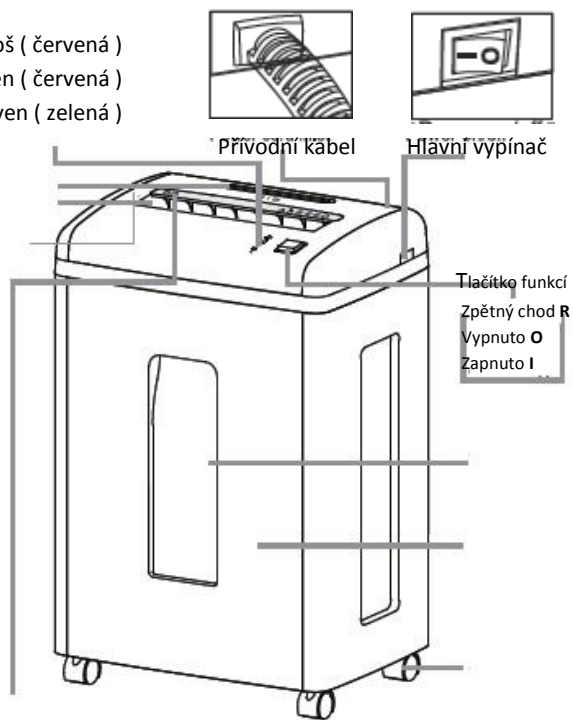

### Parametry

#### Umí skartovat

Papír, CD/DVD, kreditní karty, sponky ze sešivačky

#### Neumí skartovat

Nekonečný papír, samolepící etikety, fólie, noviny, kancelářské svorky, karton, vlhký papír, zalaminované dokumenty a další plasty

#### Velikost řezu

Příčný řez 2 x 10 mm

#### Maximální hodnoty

Skartuje najednou	70g.papír	10 listů
Maximální denní zátěž		50 – 100
Kreditních karet najednou		1
Množství karet za den		50
Šíře vstupu		230 mm
Kontinuální skartace		10-15 min. ON a 20 min. OFF

( **POZOR!** U silnějšího papíru je potřeba zredukovat množství listů )

### Údržba

Promazejte skartovací nože pokud:

- Klesá kapacita
- Stroj zní jinak nebo se zastavuje

Doporučujeme – pro mazání jsou vhodné olejové papíry nebo použijte skartovací olej, potřísněte jím kancelářský papír v celé šíři a vložte do skartovacího stroje: Ideálně 1x týdně.

- #### Varovné signály
- Množství listů najednou
  - Pozor na zachycení vlasů
  - Nepoužívat aerosoly
  - Pozor
  - Produkt není určen dětem
  - Neskartujete svorky
  - Po vložení dokumentu vzdalte ruce od vstupu pro papír.
  - Pozor na zachycení kravaty

### Návod k použití

#### Skartace papíru:

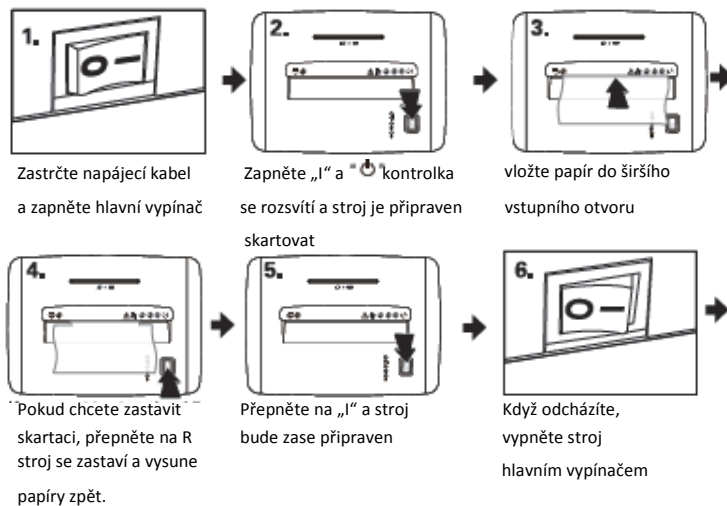

#### Skartování kreditních karet a CD

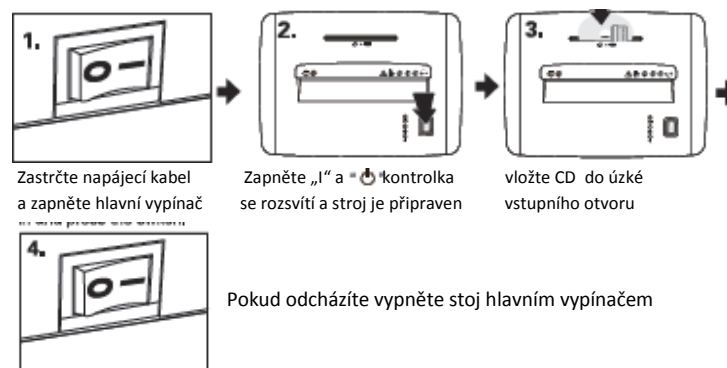

# Obsah je uzamčen

**Dokončete, prosím, proces objednávky.**

**Následně budete mít přístup k celému dokumentu.**



**Proč je dokument uzamčen? Nahněvat Vás rozhodně nechceme. Jsou k tomu dva hlavní důvody:**

- 1) Vytvořit a udržovat obsáhlou databázi návodů stojí nejen spoustu úsilí a času, ale i finanční prostředky. Dělali byste to Vy zadarmo? Ne\*. Zakoupením této služby obdržíte úplný návod a podpoříte provoz a rozvoj našich stránek. Třeba se Vám to bude ještě někdy hodit.

*\*) Možná zpočátku ano. Ale vězte, že dotovat to dlouhodobě nelze. A rozhodně na tom nezbohatneme.*

- 2) Pak jsou tady „roboti“, kteří se přiživují na naší práci a „vysávají“ výsledky našeho úsilí pro svůj prospěch. Tímto krokem se jim to snažíme překazit.

A pokud nemáte zájem, respektujeme to. Urgujte svého prodejce. A když neuspějete, rádi Vás uvidíme!