

HYUNDAI
POWER PRODUCTS

BENZINOVÝ

KULTIVÁTOR HMTB55

ORIGINAL INSTRUCTIONS

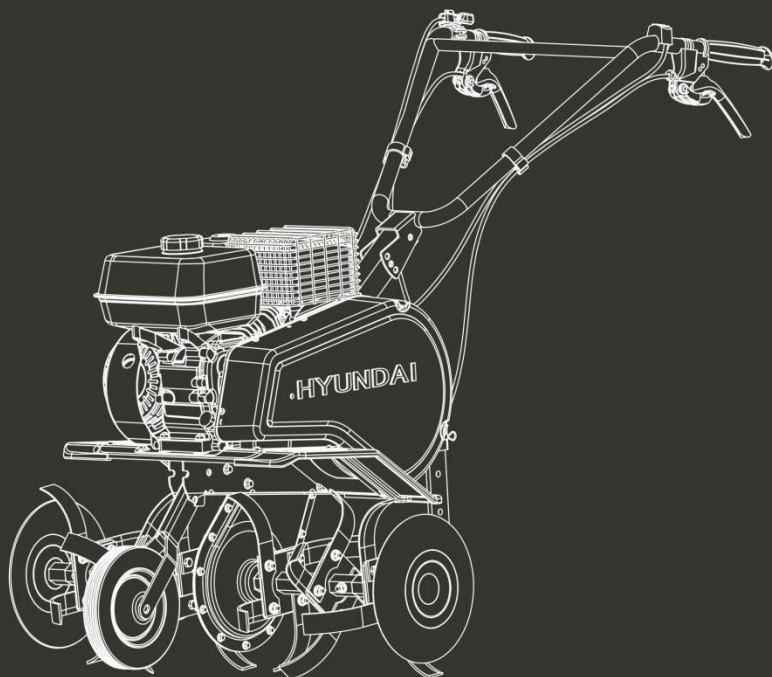

UPOZORNĚNÍ: Pečlivě si přečtěte návod k použití. Seznamte se s ovládacími prvky a správným používáním zařízení.

1. BEZPEČNOSTNÍ UPOZORNĚNÍ:

V zájmu své bezpečnosti a bezpečnosti ostatních dbejte na tato opatření:

1) Školení

- a) Pečlivě si přečtete pokyny. Seznamte se s ovládacími prvky a správným používáním zařízení;
- b) Nikdy nedovolte, aby stroj používaly děti nebo osoby, které nejsou seznámeny s těmito pokyny. Místní předpisy mohou omezovat věk obsluhy;
- c) Nikdy nepracujte, když jsou v blízkosti lidé, zejména děti, nebo domácí zvířata;
- d) Mějte na paměti, že provozovatel nebo uživatel je zodpovědný za nehody nebo nebezpečí, které vzniknou jiným osobám nebo jejich majetku.

2) Příprava

- a) Při práci vždy noste pevnou obuv a dlouhé kalhoty. Nepracujte se zařízením naboso nebo v otevřených sandálech;
- b) Důkladně zkontrolujte prostor, kde se má zařízení používat, a odstraňte všechny předměty, které by stroj mohl vymrštít;
- c) **VAROVÁNÍ** - Benzín je vysoce hořlavý:
 - Palivo skladujte v nádobách určených speciálně pro tento účel;
 - Palivo doplňujte pouze venku a při tankování nekuřte;
 - Před nastartováním motoru doplňte palivo. Nikdy neodstraňujte víčko palivové nádrže ani nedoplňujte benzín za chodu motoru nebo když je motor horký;
 - Pokud dojde k rozlítí benzínu, nepokoušejte se nastartovat motor, ale odjeďte se strojem z místa rozlítí a nevytvářejte žádné zdroje vznícení, dokud se benzinové výpary nerozptýlí;
 - Pevně nasadte všechny uzávěry palivové nádrže a nádoby;
- d) Vyměňte vadné tlumiče hluku;
- e) Před použitím vždy vizuálně zkontrolujte, zda není nářadí opotřebované nebo poškozené. Opotřebované nebo poškozené prvky a šrouby vyměňujte v sadách, abyste zachovali rovnováhu.

3) Operace

- a) Nepoužívejte motor v uzavřeném prostoru, kde se mohou hromadit nebezpečné výpary oxidu uhelnatého;

- b) Pracujte pouze za denního světla nebo při dobrém umělém osvětlení;
- c) Na svazích se vždy ujistěte, že máte pevnou půdu pod nohama;
- d) Se strojem nikdy neběhejte, ale chodte;
- e) U kolových rotačních strojů pracujte napříč svahem, nikdy ne nahoru a dolů;
- f) Při změně směru jízdy na svazích dbejte zvýšené opatrnosti;
- g) Nepracujte na příliš strmých svazích;
- h) Při couvání nebo tažení stroje směrem k sobě dbejte zvýšené opatrnosti;
- i) Neměňte nastavení regulátoru motoru a nepřeplyňte motor;
- j) Motor spouštějte opatrně podle pokynů výrobce a s nohama v dostatečné vzdálenosti od nářadí;
- k) Nedávejte ruce ani nohy do blízkosti nebo pod rotující části;
- l) Nikdy nezvedejte ani nepřenášejte stroj, pokud je motor v chodu;
- m) Vypněte motor:
 - Kdykoli opustíte zařízení;
 - Před doplněním paliva;
- n) Při vypínání motoru snižte nastavení plynu, a pokud je motor vybaven uzavíracím ventilem, po ukončení práce vypněte přívod paliva;

4) Údržba a skladování

- a) Udržujte všechny matice, šrouby a vruty pevně utažené, abyste zajistili bezpečný pracovní stav zařízení;
- b) Nikdy neskladujte zařízení s benzinem v nádrži v budově, kde se výpary mohou dostat k otevřenému ohni nebo jiskře;
- c) Před uložením do jakéhokoli krytu nechte motor vychladnout;
- d) Abyste snížili nebezpečí požáru, udržujte motor, tlumič výfuku, prostor pro akumulátor a prostor pro uložení benzínu bez rostlinného materiálu a nadměrného množství tuku;
- e) Vyměňte opotřebované nebo poškozené díly z důvodu bezpečnosti;
- f) Pokud je třeba vypustit palivovou nádrž, musí se to provést venku.

Nebezpečí vrženého předmětu

Předměty zasažené rotujícími hroty mohou být z kypřiče vyvrženy velkou silou a mohou způsobit těžká zranění.

- 1) Před kypřením vyčistěte kypřicí prostor od klacků, velkých kamenů, drátů, skla.

Obsah je uzamčen

Dokončete, prosím, proces objednávky.

Následně budete mít přístup k celému dokumentu.



Proč je dokument uzamčen? Nahněvat Vás rozhodně nechceme. Jsou k tomu dva hlavní důvody:

- 1) Vytvořit a udržovat obsáhlou databázi návodů stojí nejen spoustu úsilí a času, ale i finanční prostředky. Dělali byste to Vy zadarmo? Ne*. Zakoupením této služby obdržíte úplný návod a podpoříte provoz a rozvoj našich stránek. Třeba se Vám to bude ještě někdy hodit.

**) Možná zpočátku ano. Ale vězte, že dotovat to dlouhodobě nelze. A rozhodně na tom nezbohatneme.*

- 2) Pak jsou tady „roboti“, kteří se přiživují na naší práci a „vysávají“ výsledky našeho úsilí pro svůj prospěch. Tímto krokem se jim to snažíme překazit.

A pokud nemáte zájem, respektujeme to. Urgujte svého prodejce. A když neuspějete, rádi Vás uvidíme!