

Запрещается его использование в профессиональных целях. Неправильное использование прибора отменяет действие гарантии на прибор.

Эти инструкции также доступны на веб-сайте нашей компании по адресу www.rowenta.com

Перед первым использованием прибора ознакомьтесь с этими инструкциями, щоб уникнути будь-якої небезпечної ситуації, яка може склестися внаслідок неправильної експлуатації.

ПОРАДИ З БЕЗПЕКИ

- Можна використовувати у ванні та душі.
- Батарей, що не передбачають заряджання, перезаряджати не рекомендовано.
- Не рекомендовано одночасно використовувати батареї різних типів або батареї нові і такі, що ними вже користувалися.
- Батарей вставляють за позначками полюсів.
- Розряджені батареї виймають з приладу і утилізують у безпечний спосіб.
- Якщо прилад передбачено зберігати, певний час ним не користуючись, батареї краще вийняти.
- Клеми живлення не мають бути закорочені.
- Розряджені батареї заборонено викидати на сміття, до них слід ставитися як до хімічних відходів. Такі батареї відносять до спеціального пункту збирання.

ГАРАНТІЯ

Ваш прилад призначений тільки для побутового використання. Його не можна використовувати для професійної діяльності. Неправильне використання приладу тягне за собою анулювання гарантії.

Ці інструкції також доступні на нашому сайті www.rowenta.com

Před použitím přístroje si pozorně přečtěte návod, vyhnete se tak případným důsledkům nesprávného použití.

BEZPEČNOSTNÍ DOPORUČENÍ

- Výrobek je vhodný pro použití ve vaně a ve sprše.
- Nedobíjecí baterie nesmí být dobýjeny.
- Nesmí být zároveň používány různé typy baterií nebo nové a použité baterie.
- Baterie musí být vložené dle správné polaroty.
- Vybité baterie musí být z přístroje vyjmuty a bezpečně zlikvidovány.
- V případě, že přístroj musí být po dlouhou dobu uložen a není používán, vyjměte baterie.
- Napřájecí svorky nesmějí být zkratovány.

ZÁRUKA

Tento přístroj je určen výhradně pro použití v domácnosti. Přístroj není určen k používání v komerčních provozech. V případě nesprávného použití přístroje zaniká záruka.

PODÍLEJME SE NA OCHRANĚ ŽIVOTNÍHO PROSTŘEDÍ!

- ① Váš přístroj obsahuje četné zhodnotitelné nebo recyklovatelné materiály.
- ➔ Svéthete jej sbrněnému místu nebo, neexistuje-li, smluvnímu servisnímu středisku, kde s ním bude naloženo odpovídajícím způsobem.

Tento přístroj obsahuje jednu nebo více článkových baterií. V zájmu ochrany životního prostředí je nenahazujte, ale odevzdejte je na sbrněném místě, které je k tomu určeno.

Tyto instrukce jsou k nahlédnutí také na našich stránkách www.rowenta.com

Przeçzytaj instrukcje przed użyciem urządzenia, aby uniknąć wszelkich zagrożeń wynikających z nieprawidłowej obsługi.

ZASADY BEZPIECZEŃSTWA

- Można używać w wannie lub pod prysznicem.
- Baterie jednorazowego użytku nie mogą być ponownie ładowane.
- Nie wolno umieszczać w jednym miejscu różnych rodzajów baterii lub baterii nowych i używanych.
- Baterii należy umieszczać zgodnie z zaznaczonymi biegunami.
- Wyładowane baterie muszą zostać wyjęte z urządzenia i usunięte w bezpieczny sposób.
- Jeśli urządzenie nie będzie używane przez dłuższy czas, zaleca się wyjęcie baterii przed odłożeniem urządzenia do przechowywania.
- Należy unikać zwarcia zacisków zasilających.

GWARANCJA

Twoje urządzenie przeznaczone jest wyłącznie do użytku domowego. Nie może być stosowane do celów profesjonalnych. Gwarancja traci ważność w przypadku niewłaściwego użytkowania urządzenia.

Bierzmy czynny udział w ochronie środowiska!

- ① Twoje urządzenie jest zbudowane z materiałów, które mogą być poddane ponownemu przetworzeniu lub recyklingowi.
- ➔ W tym celu należy je dostarczyć do wyznaczonego punktu zbiórki.
- W skład urządzenia wchodzi jedna lub kilka baterii. W trosce o środowisko naturalne nie wyrzucaj ich, lecz oddaj je do specjalnych punktów zbiórki.

Instrukcja dostępna jest także na stronie internetowej: www.rowenta.com

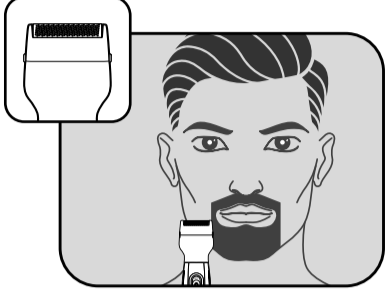
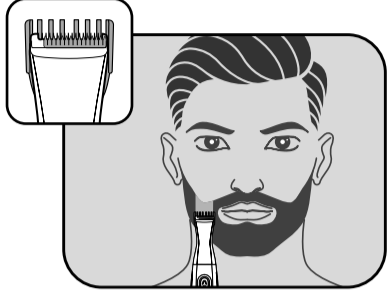
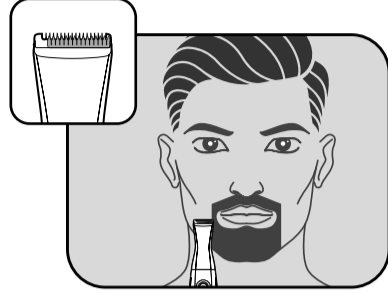
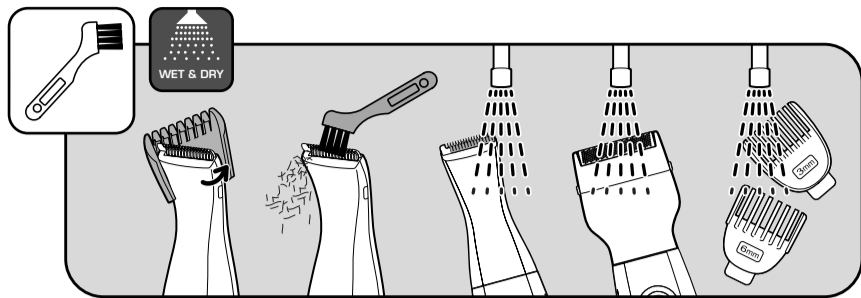
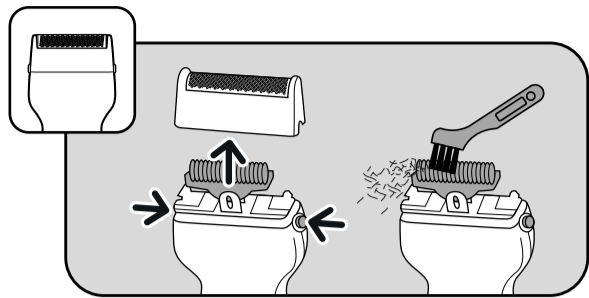
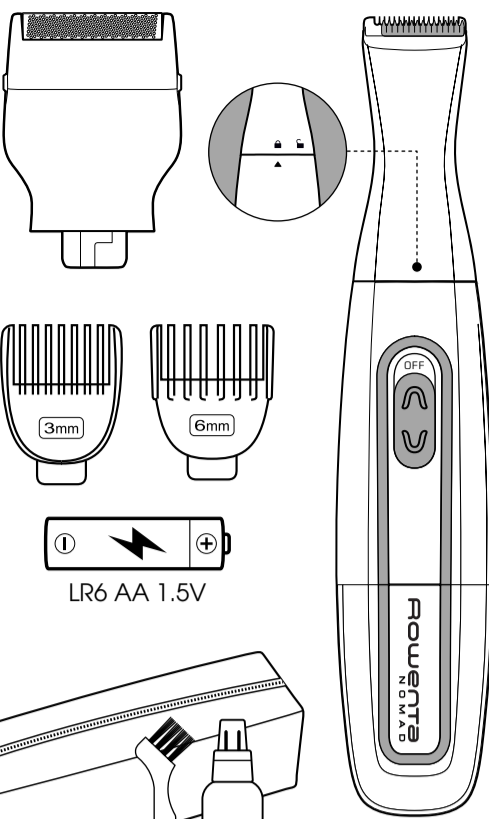
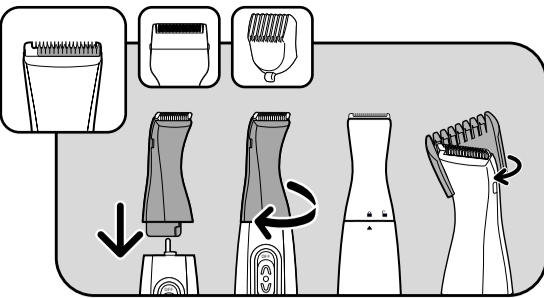
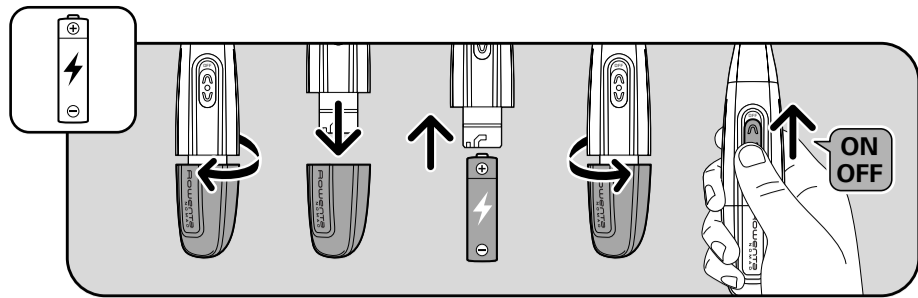

FR Lisez les instructions avant d'utiliser l'appareil et évitez tout danger dû à une mauvaise utilisation.

CONSEILS DE SÉCURITÉ

• Cet appareil n'est pas prévu pour être utilisé par des personnes (y compris les enfants) dont les capacités physiques, sensorielles ou mentales sont réduites, ou des personnes dénuées d'expérience ou de connaissance, sauf si elles ont pu bénéficier, par l'intermédiaire d'une personne responsable de leur sécurité, d'une surveillance ou d'instructions préalables concernant l'utilisation de l'appareil. Il convient de surveiller les enfants pour s'assurer qu'ils ne jouent pas avec l'appareil.

• Cet appareil peut être utilisé par des enfants âgés de 8 ans et plus et des personnes ayant des capacités physiques, sensorielles ou mentales réduites ou un manque d'expérience et de connaissances, s'ils ont reçu un encadrement ou des instructions concernant l'utilisation de l'appareil en toute sécurité et comprennent les risques encourus. Les enfants ne doivent pas jouer avec l'appareil. Les enfants ne doivent ni nettoyer l'appareil ni s'occuper de son entretien sans surveillance. Il convient de surveiller les enfants pour s'assurer qu'ils ne jouent pas avec l'appareil.

• Convient pour une utilisation dans la baignoire et sous la douche.



- Les piles non rechargeables ne doivent pas être rechargées.
- Les différents types de piles ou piles neuves et usagées ne doivent pas être mélangées.
- Les piles doivent être insérées selon la polarité correcte.
- Les piles déchargées doivent être retirées de l'appareil et éliminées de façon sûre.
- Si l'appareil doit être entreposé sans être utilisé pendant une longue période, il convient de retirer les piles.
- Les bornes d'alimentation ne doivent pas être court-circuitées.

GARANTIE

Votre appareil est destiné à un usage domestique seulement. Il ne peut être utilisé à des fins professionnelles. La garantie devient nulle et invalide en cas d'utilisation incorrecte.

PARTICIPONS À LA PROTECTION DE L'ENVIRONNEMENT !

- ① Votre appareil contient de nombreux matériaux valorisables ou recyclables.
- ➔ Confiez celui-ci dans un point de collecte ou à défaut dans un Centre Service Agréé pour que son traitement soit effectué.

Ne pas jeter les piles usées : traitez-les comme des résidus chimiques. Apportez les à un point de collecte prévu à cet effet.

Ces instructions sont également disponibles sur notre site internet www.rowenta.com

EN Read the instructions before use to avoid any danger due to misuse.

SAFETY INSTRUCTIONS

• This appliance is not intended for use by persons (including children) with reduced physical, sensory or mental capabilities, or lack of experience and knowledge, unless they have been given supervision or instruction concerning use of the appliance by a person responsible for their safety.

• This appliance can be used by children aged from 8 years and above and persons with reduced physical, sensory or mental capabilities or lack of experience and knowledge if they have been given supervision or instruction concerning use of the appliance in a safe way and understand the hazards involved. Children shall not play with the appliance. Cleaning and user maintenance shall not be made by children without supervision.

• Suitable for a use in the bathtub or under the shower.



- Do not attempt to recharge non-rechargeable batteries.
- Do not mix new and used batteries or different types of batteries.
- Ensure that the polarity is correct when inserting the batteries.
- Empty batteries must be removed from the device and disposed of in a safe manner.
- Remove batteries from a device if it is not intended to be used for a long period.
- Do not short-circuit the power supply terminal.

GUARANTEE

Your appliance is designed for use in the home only. It should not be used for professional purposes. The guarantee becomes null and void in the case of improper usage.

ENVIRONMENT PROTECTION FIRST !

- ① Your appliance contains valuable materials which can be recovered or recycled. Leave it at a local civic waste collection point.

Never throw used battery into the dustbin: consider them as chemical residue. Take them to a recognised collection point.

These instructions are also available on our website www.rowenta.com

DE Lesen Sie vor der Benutzung des Geräts die Anweisungen durch, um jedwedes Risiko durch unsachgemäßen Gebrauch auszuschließen.

SICHERHEITSHINWEISE

- Geeignet für die Verwendung in der Badewanne oder unter der Dusche.
- Nicht wiederaufladbare Batterien dürfen nicht wieder aufgeladen werden.
- Unterschiedliche Batteriearten oder neue Batterien und Altbatterien dürfen nicht vermischt werden.
- Batterien müssen unter Beachtung der richtigen Polarität eingesetzt werden.
- Leere Batterien müssen aus dem Gerät entnommen und sicher entsorgt werden.
- Wenn das Gerät für einen langen Zeitraum unbenutzt aufbewahrt werden soll, müssen die Batterien entnommen werden.
- Zuleitungsklemmen dürfen nicht kurzgeschlossen werden.

GARANTIE

Jeder Eingriff, außer der im Haushalt üblichen Reinigung und Pflege durch den Kunden muss durch den Kundendienst erfolgen. Dieses Gerät ist ausschließlich für den Hausgebrauch bestimmt. Es darf nicht für gewerbliche Zwecke eingesetzt werden. Bei unsachgemäßer Benutzung erlischt die Garantie.

TUN SIE ETWAS FÜR DEN UMWELTSCHUTZ!

- ① Ihr Gerät enthält wertvolle Rohstoffe, die wieder verwertet werden können.
- ➔ Geben Sie Ihr Gerät deshalb bitte bei einer Sammelstelle Ihrer Stadt oder Gemeinde ab.

Werfen Sie die leeren Batterien nicht in den Hausmüll, sondern entsorgen Sie diese bei einer Sondermüll-Sammelstelle, Ihrer Stadt oder Gemeinde. Bringen Sie es zu einer hierfür vorgesehenen Sammelstelle.

Diese Sicherheitshinweise sind auch auf unserer Website www.rowenta.com verfügbar.

NL Lees de instructies voordat u het apparaat gaat gebruiken en vermijd gevaarlijke situaties als gevolg van een verkeerd gebruik.

VEILIGHEIDSAADVIEZEN

- Geschikt om in bad of onder de douche te gebruiken.
- Niet-oplaadbare batterijen mogen niet worden opgeladen.
- Verschillende soorten batterijen, evenals nieuwe en oude batterijen, mogen niet door elkaar worden gebruikt.
- Bij het insteken van de batterijen moet de juiste polariteit in acht worden genomen.
- Lege batterijen moeten uit het apparaat worden genomen en op een veilige manier worden verwijderd.
- Als het apparaat gedurende lange tijd moet worden opgeslagen zonder te worden gebruikt, moeten de batterijen er worden uitgehaald.
- Er mag geen kortsluiting worden veroorzaakt tussen de voed ingsklemmen.

GARANTIE

Dit apparaat is alleen bestemd voor huishoudelijk gebruik. Het kan niet voor bedrijfsmatige doeleinden gebruikt worden. De garantie is niet geldig in geval van een oneigenlijk gebruik.

WEES VRIENDELIJK VOOR HET MILIEU!

- ① Uw apparaat bevat materialen die geschikt zijn voor hergebruik.
- ➔ Lever het in bij het milieustation in uw gemeente of bij onze technische dienst.

Werp lege batterijen niet weg: verwerk ze als klein chemisch afval. Breng ze naar een speciaal, centraal afvalinzamelpunt.

Deze voorschriften kunt u nalezen op onze website www.rowenta.com

IT Leggete le istruzioni prima di utilizzare l'apparecchio per evitare pericoli dovuti a un utilizzo sbagliato.

CONSIGLI DI SICUREZZA

- Adatto per l'utilizzo in vasca da bagno o sotto la doccia.
- Non ricaricare le batterie non ricaricabili
- Non mischiare i diversi tipi di batterie o le batterie nuove e usate
- Inserire le batterie con la polarità corretta
- Rimuovere le batterie scariche dal dispositivo e smaltirle in modo sicuro
- In caso di inutilizzo prolungato del dispositivo, è opportuno rimuoverle le batterie.
- I terminali di alimentazione non devono essere corto-circuitati.

GARANZIA

Questo apparecchio è destinato esclusivamente ad un uso domestico. Non può essere utilizzato a scopi professionali. La garanzia diventa nulla e non valida in caso di uso non corretto.

CONTRIBUIAMO ALLA PROTEZIONE DELL'AMBIENTE!

- ① Il vostro apparecchio è composto da diversi materiali che possono essere riciclati. Lasciatelo in un punto di raccolta o presso un Centro Assistenza Autorizzato.

Non gettate le pile scariche nella spazzatura: maneggiatele come residui chimici. Consegnarle a un centro di raccolta preposto.

Le presenti istruzioni d'uso sono anche disponibili sul nostro sito web www.rowenta.com

ES Lea las instrucciones antes de utilizar el aparato y evite cualquier peligro debido a un mal uso.

INSTRUCCIONES DE SEGURIDAD

- Puede utilizarse en la bañera o la ducha.
- No debe recargar las pilas que no sean recargables.
- No se deben mezclar diferentes tipos de pilas o pilas nuevas con pilas usadas.
- Debe introducir las pilas según la polaridad correcta.
- Debe retirar del aparato las pilas descargadas y eliminarlas de forma segura.
- Conviene retirar las pilas en caso de que deba guardar el aparato y no lo vaya a utilizar en un periodo de tiempo prolongado.
- Los bornes de alimentación no deben estar cortocircuitados.

¡COLABOREMOS EN LA PROTECCIÓN DEL MEDIO AMBIENTE!

- ① Su electrodoméstico contiene materiales recuperables y/o reciclables.
- ➔ Entréguelo al final de su vida útil, en un Centro de Recogida Específico o en uno de nuestros Servicios Oficiales Post Venta donde será tratado de forma adecuada.

No tirar las pilas usadas a la basura normal: desecharlas como residuos químicos. Deposítelos en un punto de recogida previsto al efecto.

Estas instrucciones también están disponibles en nuestra web www.rowenta.com

PT Leia atentamente as instruções antes de utilizar o aparelho por forma a evitar qualquer situação de perigo devido a uma utilização incorrecta.

CONSELHOS DE SEGURANÇA

- Adequado para utilização na banheira ou no duche.
- As pilhas não recarregáveis não devem ser carregadas.
- Não deve utilizar em simultâneo diferentes tipos de pilhas ou pilhas novas e usadas.

- As pilhas devem ser introduzidas com a polaridade correta.
- As pilhas descarregadas devem ser retiradas do aparelho e eliminadas de forma segura.
- Se pretender armazenar o equipamento durante um longo período de tempo, deve retirar as pilhas.
- Os bornes de alimentação não devem estar em curto-circuito.
- Não deitar fora as pilhas usadas : deve eliminá-las como resíduos químicos. Deve entregá-las num ponto de recolha previsto para o efeito.

GARANTIA

O seu aparelho destina-se apenas a uma utilização doméstica. Não pode ser utilizado para fins profissionais. A garantia torna-se nula e inválida no caso de uma utilização incorrecta.

PROTECÇÃO DO MEIO AMBIENTE EM PRIMEIRO LUGAR!

- ① O seu aparelho contém materiais que podem ser recuperados ou reciclados. Entregue-o num ponto de recolha para possibilitar o seu tratamento.

Não deitar fora as pilhas usadas: Tratá-las como resíduos químicos. Entregue-as num ponto de recolha previsto para este efeito.

Estas instrucciones también están disponibles en nuestra web www.rowenta.com.

EL Διαβάστε τις οδηγίες προτού χρησιμοποιήσετε τη συσκευή προκειμένου να αποφύγετε κάθε κίνδυνο λόγω ακατάλληλης χρήσης.

ΣΥΜΒΟΥΛΕΣ ΑΣΦΑΛΕΙΑΣ

- Κατάλληλη για χρήση μέσα στη μπανιέρα ή στο ντους.
- Οι μη επαναφορτιζόμενες μπαταρίες δεν πρέπει να φορτίζονται
- Μην αναμιγνύετε διάφορους τύπους μπαταριών ή νέες και χρησιμοποιημένες μπαταρίες
- Τοποθετήστε τις μπαταρίες σύμφωνα με τη σωστή πολικότητα
- Οι άδεις μπαταρίες πρέπει να αφαιρούνται από τη συσκευή και διατίθενται με ασφαλή τρόπο
- Αν πρέπει να αποθηκεύσετε τη συσκευή χωρίς να την χρησιμοποιήσετε για μεγάλο διάστημα, αφαιρέστε τις μπαταρίες.
- Οι βίαιες φορτίσεις δεν πρέπει να βραχυκυκλώνουν.

Εγγύηση

Η συσκευή σας προορίζεται αποκλειστικά για οικιακή χρήση. Δεν μπορεί να χρησιμοποιηθεί για επαγγελματικό σκοπό. Η εγγύηση ακυρώνεται σε περίπτωση ακατάλληλης χρήσης.

ΑΣ ΣΥΜΒΑΛΛΟΥΜΕ ΚΑΙ ΕΜΕΙΣ ΣΤΗΝ ΠΡΟΣΤΑΣΙΑ ΤΟΥ ΠΕΡΙΒΑΛΛΟΝΤΟΣ!

- ① Η συσκευή σας περιέχει πολλά αξιοποιήσιμα ή ανακυκλώσιμα υλικά.
- ➔ Αποθέστε την σε ένα σημείο διάθεσης για να πραγματοποιηθεί η επεξεργασία της.

Η παρούσα συσκευή περιέχει μία ή περισσότερες μπαταρίες. Για λόγους σεβασμού προς το περιβάλλον, μην πετάτε τις χρησιμοποιημένες μπαταρίες, αλλά μεταφέρετέ τις στα σημεία διαλογής που προορίζονται για αυτόν τον σκοπό.

Αυτές οι οδηγίες διατίθενται επίσης και από το διαδικτυακό μας τόπο www.rowenta.com

TR Hatalı bir kullanımdan sebep olabileceği her türlü tehlikeyi önlemek için, cihazı kullanımdan önce kullanımlar talimatlarını dikkatlice okuyunuz

GÜVENLİK ÖNERİLERİ

- Bu cihazın, fiziksel, duyuusal ya da zihinsel kapasite açısından yeterli olmayan kişilerce ya da deneyim veya bilgi sahibi olmayan kişilerce (çocuklar da dahil olmak üzere), güvenliklerinden sorumlu bir kimsenin gözetiminde veya bu kimse tarafından cihazın kullanımı ile ilgili önceden bilgilendirildikleri durumlarda dışında, kullanılmaması gerekir. Çocukların cihazla oynamadığından emin olmak için kontrol etmek gerekir.
- Bu cihaz fiziksel, duyuusal veya zihinsel engeli olan (erişkin veya çocuk) veya cihaz hakkında hiçbir tecrübe veya bilgisi olmayan şahıslar tarafından, güvenliklerinden sorumlu bir kişinin gözetimi altında olmadıkları veya bu kişi tarafından cihazın kullanımı konusunda eğitilmedikleri takdirde kullanılmamalıdır.

• Küvet içinde veya duşa kullanım için uygundur.



- Şarj edilemez piller şarj edilmemelidir.
- Farklı türdeki yeni veya kullanılmış pil ya da piller karıştırılmamalıdır.
- Piller doğru kutba yerleştirilmelidir.
- Boş piller cihazdan çıkarılmalı ve güvenli şekilde tasfiye edilmelidir.
- Cihaz uzun süre kullanılmayacaksa piller çıkarılmalıdır.
- Güç kaynağı uçları kısa süre yapmamalıdır.
- Kullanılmış pilleri atmayın ; kimyasal atıklar gibi tasfiye edin. Tasfiye için belirtilen toplama noktasına götürün.

GARANTİ

Cihazınız sadece evde kullanmak üzere tasarlanmıştır. Ticari ve mesleki amaçlarla kullanılmamalıdır. Hatalı kullanım durumunda garanti kapsamı dışında kalacaktır.

Bu bilgileri www.rowenta.com Web sitemizden de ulaşabilirsiniz.

RU Перед использованием прибора прочитайте следующие инструкции и избегайте опасностей, связанных с неправильной эксплуатацией прибора.

МЕРЫ БЕЗОПАСНОСТИ

- Можно использовать в ванне или под душем.
- Батарейки, не предполагающие перезарядки, повторно заряжать запрещено.
- Не рекомендуется использовать одновременно батарейки нескольких видов или новые и бывшие в использовании.
- Батарейки устанавливаются по указанному на них полюсам.
- Разряженные батарейки следует вынуть из прибора и утилизировать безопасным образом.
- Если прибор предполагается хранить, не используя, длительное время, батарейки лучше вынуть.
- Клеммы питания не должны быть закорочены.
- Использованные батарейки выбрасывать запрещено, с ними следует обращаться, как с химическими отходами. Такие батарейки следует отнести в специальный пункт сбора.

ГАРАНТИЯ

Данный прибор предназначен исключительно для бытового использования.

Obsah je uzamčen

Dokončete, prosím, proces objednávky.

Následně budete mít přístup k celému dokumentu.



Proč je dokument uzamčen? Nahněvat Vás rozhodně nechceme. Jsou k tomu dva hlavní důvody:

- 1) Vytvořit a udržovat obsáhlou databázi návodů stojí nejen spoustu úsilí a času, ale i finanční prostředky. Dělali byste to Vy zadarmo? Ne*. Zakoupením této služby obdržíte úplný návod a podpoříte provoz a rozvoj našich stránek. Třeba se Vám to bude ještě někdy hodit.

**) Možná zpočátku ano. Ale vězte, že dotovat to dlouhodobě nelze. A rozhodně na tom nezbohatneme.*

- 2) Pak jsou tady „roboti“, kteří se přiživují na naší práci a „vysávají“ výsledky našeho úsilí pro svůj prospěch. Tímto krokem se jim to snažíme překazit.

A pokud nemáte zájem, respektujeme to. Urgujte svého prodejce. A když neuspějete, rádi Vás uvidíme!