

Ariete

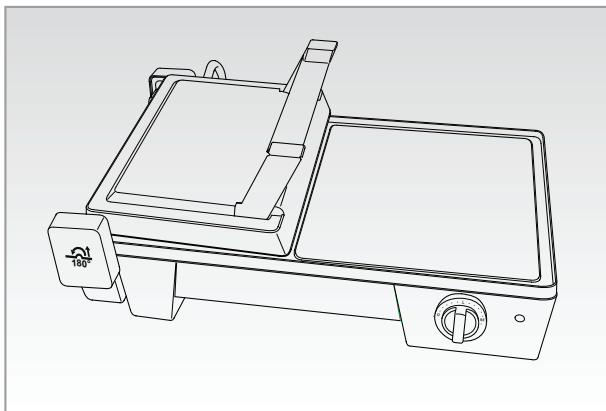

Gril 3 v 1

Gril 3 v 1

MODEL: 1916

Návod na obsluhu
Návod k obsluze

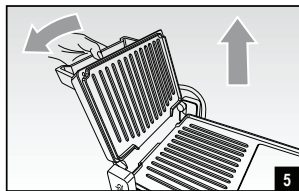
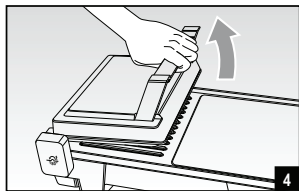
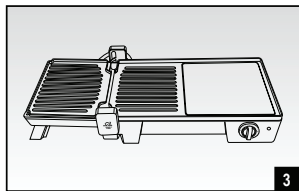
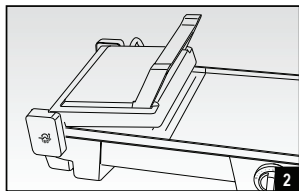
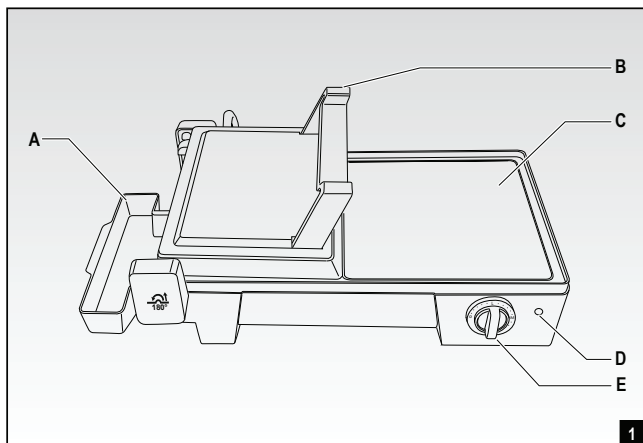

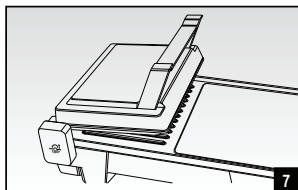
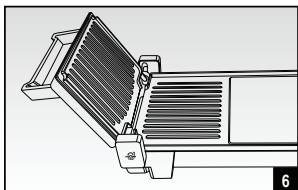

DÔLEŽITÉ BEZPEČNOSTNÉ POKYNY

PRED POUŽITÍM SI PREČÍTAJTE TIETO POKYNY

Zvýšte pozornosť pri použití elektrických spotrebičov a dodržiavajte nasledujúce pravidlá:

1. Uistite sa, že napätie na výrobnom štítku spotrebiča zodpovedá hodnotám elektrickej siete v domácnosti.
2. Ak je spotrebič pripojený k elektrickej sieti, nenechávajte ho bez dozoru; odpojte ho po každom použití.
3. Počas použitia postavte spotrebič na rovný a plochý povrch.
4. Spotrebič nevystavujte poveternostným vplyvom (dážď, slnko atď.).
5. Zabráňte kontaktu napájacieho kábla s horúcimi plochami.
6. Tento spotrebič môžu používať deti od 8 rokov a staršie a osoby s obmedzenými fyzickými, zmyslovými alebo mentálnymi schopnosťami alebo bez dostatočných skúseností a znalostí, ak sú pod dozorom alebo boli poučené o správnom použití spotrebiča a porozumeli prípadným rizikám. Nedovoľte deťom hrať sa so spotrebičom. Čistenie a údržbu nesmú vykonávať deti do 8 rokov a bez dozoru.
7. Deti do 8 rokov nesmú manipulovať so spotrebičom a napájacím káblom, ktorý musíte držať mimo ich dosah.
8. Spotrebič, kábel ani zástrčku nikdy neponárajte do vody ani iných tekutín; utrite len vlhkou utierkou.
9. Pred nasadením, zložením nástavcov alebo čistením odpojte spotrebič od elektrickej siete.
10.  Prístupný povrch spotrebiča môže byť počas prevádzky horúci.
11. Spotrebič nepoužívajte vonku.
12. Počas použitia odporúčame používať odsávač alebo iné adekvátne vetranie miestnosti.

Obsah je uzamčen

Dokončete, prosím, proces objednávky.

Následně budete mít přístup k celému dokumentu.



Proč je dokument uzamčen? Nahněvat Vás rozhodně nechceme. Jsou k tomu dva hlavní důvody:

1) Vytvořit a udržovat obsáhlou databázi návodů stojí nejen spoustu úsilí a času, ale i finanční prostředky. Dělali byste to Vy zadarmo? Ne*. Zakoupením této služby obdržíte úplný návod a podpoříte provoz a rozvoj našich stránek. Třeba se Vám to bude ještě někdy hodit.

**) Možná zpočátku ano. Ale vězte, že dotovat to dlouhodobě nelze. A rozhodně na tom nezbohatneme.*

2) Pak jsou tady „roboti“, kteří se přiživují na naší práci a „vysávají“ výsledky našeho úsilí pro svůj prospěch. Tímto krokem se jim to snažíme překazit.

A pokud nemáte zájem, respektujeme to. Urgujte svého prodejce. A když neuspějete, rádi Vás uvidíme!