

metabo®

Originál návodu



KGS 216 M
KGS 254 M

D | DEUTSCH

EG-KONFORMITÄTSERKLÄRUNG

Wir erklären in alleiniger Verantwortlichkeit, dass dieses Produkt mit den folgenden Normen übereinstimmt, gemäß den Bestimmungen der Richtlinien: []

F | FRANÇAIS

CE-DECLARATION DE CONFORMITE

Nous déclarons sous notre seule responsabilité (que ce produit est en conformité avec les normes ou documents normatifs suivants: en vertu des dispositions des directives: []

IT | ITALIANO

DICHIARAZIONE DI CONFORMITÀ CE

Noti dichiaro sotto la nostra esclusiva responsabilità che il presente prodotto è conforme alle seguenti norme [] in conformità con le disposizioni delle normative []

PT | PORTUGUÊS

DECLARAÇÃO DE CONFORMIDADE CE

Declaramos sob nossa responsabilidade que este produto está de acordo com as seguintes normas de acordo com as directrizes dos regulamentos []

FIN | SUOMI

EY VASTIMUKSEN MUKAISUUS VAKUUTUS

Vakuutamme että tämä tuote vastaa seuraavia normeja [] on direktiivien määräysten mukainen []

DA | DANSK

EF-ØVERENSSTEMMELSESTEST

Herved erklærer vi på eget ansvar at dette produkt stemmer overens med følgende standarder [] iht. bestemmelserne i direktivene []

EL | Ελληνικός

ΕΚ ΔΗΛΩΣΗ ΑΝΤΙΣΤΟΙΧΕΙΑΣ

Δηλώνουμε με τη δική μας ευθύνη ότι το προϊόν αυτό αντιστοιχεί στις ακόλουθες προδιαγραφές σύμφωνα με τις διατάξεις των οδηγιών []

BG | БЪЛГАРСКИ

ЕС ДЕКЛАРАЦИЯ ЗА СЪОТВЕТСТВИЕ

СЪПЪЛНА ОТГОВОРНОСТ ДЕКЛАРИРАМЕ ЧЕ ТОЗИ ПРОДУКТ СЪОТВЕТСТВА НА СЛЕДНИТЕ НОРМАТИВНИ ДОКУМЕНТИ: СЪГЛАСНО ИЗСКЛЮЧИВАНИЯТА НА ДИРЕКТИВИТЕ []

CZ | Čeština

IZJAVA O SKLADNOSTI EU

Spolno odgovornostjo izjavljamo, da so stroji izdelani z upoštevanju standardov [] in z upoštevanjem regulativov, navedenih v Direktivi []

ET | Eesti

EL VASTAVUSDEKLARATSIOON

Käesolevaga deklareerime täielikul enda vastutusel, et see toode on vastavuses järgmistele standarditele: vastavalt allnimetatud direktiivides []

SL | Slovenski

IZJAVA O SKLADNOSTI

Spolno odgovornostjo izjavljamo, da so stroji izdelani z upoštevanju standardov [] in z upoštevanjem regulativov, navedenih v Direktivi []

ENG | ENGLISH

CE-DECLARATION OF CONFORMITY

We hereby declare in our sole responsibility that this product complies with the following standards [] in accordance with the regulations of the undermentioned directives []

NL | NEDERLANDS

EG-CONFORMITEITSVERKLARING

Wij verklaaren als enige verantwoordelijke [] dat dit product in overeenstemming is met de volgende normen [] conform de bepalingen van de richtlijnen []

ES | ESPAÑOL

DECLARACION DE CONFORMIDAD CE

Declaramos bajo nuestra exclusiva responsabilidad (que el presente producto cumple con las siguientes normas: de acuerdo a lo dispuesto en las directrices: []

SV | SVENSKA

EG-FÖRSÄKRAN OM ÖVERENSSTÄMMELSE

Vi försäkrar på eget ansvar att denna produkt överensstämmer med följande standarder [] enligt bestämmelserna i direktiven []

NO | NORGE

SAMSVARSERKLÆRING

Samsvarer under eget ansvar at dette produkt samsvarer med følgende normer [] henhold til bestemmelserne i direktiv []

POL | POLSKI

OGWADZCZENIE O ZGODNOŚCI CE

Oświadczamy z pełną odpowiedzialnością (że niniejszy produkt odpowiada wymogom) następujących norm: według ustaleń wytycznych []

HU | MAGYAR

CE-ÍMEGVÉZŐSÉGI NYILATKOZAT

Kézírással felelősségünk tudatában ezennel igazoljuk, hogy ez a termék kielégíti az alábbi szabványokban lefektetett követelményeket [] megfelelő az alábbi irányelvek előírásainak []

SK | slovenčina

Konformné prehlásenie EU

Prehlasujeme si plnou zodpovednosťou za tento výrobok, že v zhode s nasledovnými normami [] podľa ustanovení smerníc []

RO | Română

DECLARAȚIA ZA CĂ ÎNĂLȚĂRIE

Ne declarăm pe propria răspundere că acest produs corespunde următoarelor norme [] conform dispozițiilor directivei []

LT | Latviešu

ES Suderīnāmu aktaš

Mēs vienpusīši kā garantuojame, ka šis produkts atbilst sekančus standartus (pagal Zēmiāu minīmas Nuostātas) []

RO | Română

Declaratie de conformitate EG

Declarăm pe proprie răspundere că acest produs corespunde următoarelor norme [] conform dispozițiilor directivei []

Kapp-, Gehrungszugkreissäge/ Sliding Mitre Saw

KGS 216 M/ KGS 254 M

* EN 61029-1, EN 61029-2-9, EN 60825-1, DIN EN 61000-3-2, DIN EN 61000-3-3, DIN EN 55014-1, DIN EN 55014-2
** 98/37/EG (-> 28.12.2009), 2006/42/EG (29.12.2009 ->), 2004/108/EG

Volker Siegle

Director Innovation, Research and Development

Dokumentationsbevollmächtigter/ responsible person for documentation/ Chargé de la documentation

Metabowerke GmbH
Metabo-Allee 1
D - 72622 Nürtingen



Nürtingen, 18.10.2010

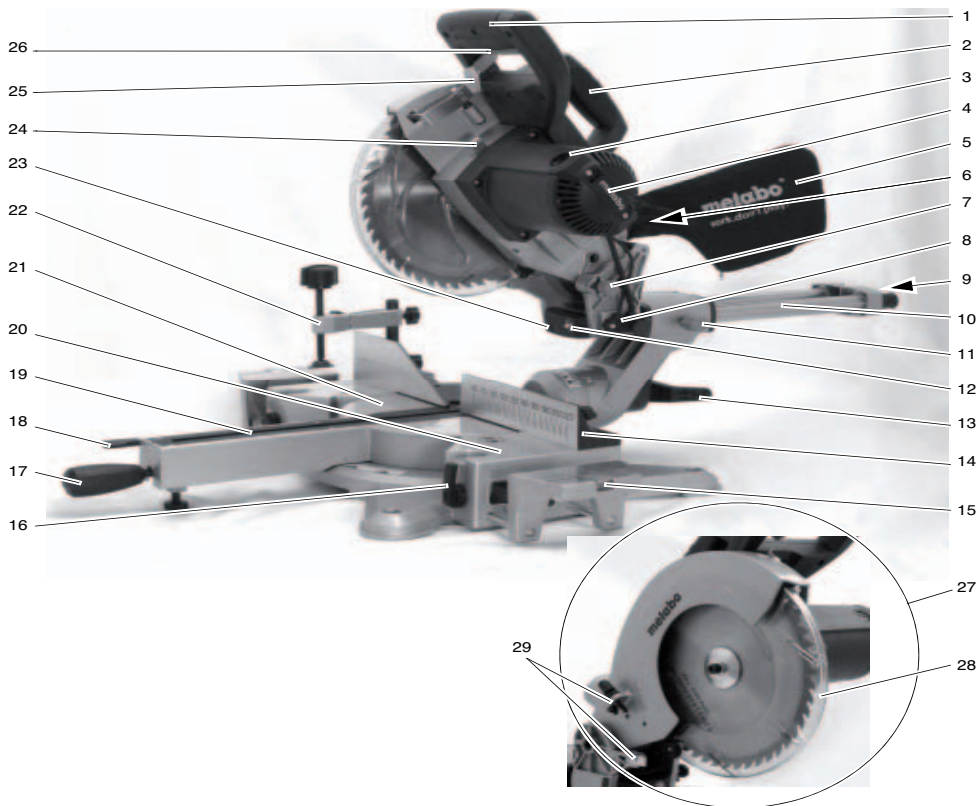

1. Stroj v přehledu

1	Rukojeť pily	15	Rozšíření stolu
2	Držadlo	16	Aretační páka rozšíření stolu
3	Uhlíky	17	Aretační držadlo pro otočný stůl
4	Motor	18	Zajišťovací západka pro klidový stav
5	Sáček na prach	19	Vložka stolu
6	Odsávací adaptér	20	Stůl pily
7	Transportní aretace	21	Otočný stůl
8	Háček pro navinutí kabelu	22	Upínací svěrka
9	Prostor pro uschování šestihranného klíče 6 mm	23	Laserový ukazatel
10	Vodící tyč pro tažné zařízení	24	Aretace pilového kotouče
11	Zajišťovací šroub pro tažné zařízení	25	Bezpečnostní uzávěr
12	Osvětlení	26	Spínač/Vypínač pily
13	Zajišťovací páka pro nastavení sklonu	27	Hlava pily
14	Zadní doraz	28	Pohyblivý kryt kotouče
		29	Omezení hloubky řezu

Nástroj

- Vnitřní šestihranný klíč (6mm)

Doklady ke stroji

- Návod
- Seznam náhradních dílů

Obsah je uzamčen

Dokončete, prosím, proces objednávky.

Následně budete mít přístup k celému dokumentu.



Proč je dokument uzamčen? Nahněvat Vás rozhodně nechceme. Jsou k tomu dva hlavní důvody:

- 1) Vytvořit a udržovat obsáhlou databázi návodů stojí nejen spoustu úsilí a času, ale i finanční prostředky. Dělali byste to Vy zadarmo? Ne*. Zakoupením této služby obdržíte úplný návod a podpoříte provoz a rozvoj našich stránek. Třeba se Vám to bude ještě někdy hodit.

**) Možná zpočátku ano. Ale vězte, že dotovat to dlouhodobě nelze. A rozhodně na tom nezbohatneme.*

- 2) Pak jsou tady „roboti“, kteří se přiživují na naší práci a „vysávají“ výsledky našeho úsilí pro svůj prospěch. Tímto krokem se jim to snažíme překazit.

A pokud nemáte zájem, respektujeme to. Urgujte svého prodejce. A když neuspějete, rádi Vás uvidíme!