

# **gorenje**

**Opekač kruha**

**Toster za kruh**

**Toster**

**Направа за потпечување леб**

**Electronic toaster**

**Тостер**

**Toster**

**Prăjitor de pâine**

**Hriankovač**

**Topinkovač**

**Kenyérpirító**

**Тостер**

**Электронный тостер**

**Toaster**



**T1100CLI**

**Navodila za uporabo SI**

**Uputstva za uporabu BIH HR**

**Uputstva za upotrebu SRB MNE**

**Upatstvo za upotreba MK**

**Instruction manual GB**

**Инструкции за употреба BG**

**Instrukcja obsługi PL**

**Manual de instrucțiuni RO**

**Návod na obsluhu SK**

**Návod k obsluze CZ**

**Használati utasítás HU**

**Інструкція з експлуатації UA**

**Руководство по эксплуатации RUS**

**Gebrauchsanleitung DE**

<b>SL</b>	<b>Navodila za uporabo .....</b>	<b>4</b>
<b>HR BIH</b>	<b>Upute za uporabu .....</b>	<b>6</b>
<b>SRB MNE</b>	<b>Uputstvo za upotrebu .....</b>	<b>9</b>
<b>MK</b>	<b>Упатства за употреба .....</b>	<b>11</b>
<b>EN</b>	<b>Instruction manual .....</b>	<b>13</b>
<b>BG</b>	<b>Инструкции за употреба .....</b>	<b>16</b>
<b>PL</b>	<b>Instrukcja obsługi .....</b>	<b>19</b>
<b>RO</b>	<b>Manual de utilizare .....</b>	<b>21</b>
<b>SK</b>	<b>Návod na obsluhu .....</b>	<b>23</b>
<b>CZ</b>	<b>Návod na použití.....</b>	<b>26</b>
<b>HU</b>	<b>Használati utasítás .....</b>	<b>28</b>
<b>UK</b>	<b>Інструкція з експлуатації .....</b>	<b>31</b>
<b>RU</b>	<b>Инструкция по эксплуатации .....</b>	<b>34</b>
<b>DE</b>	<b>Gebrauchsanleitung .....</b>	<b>37</b>

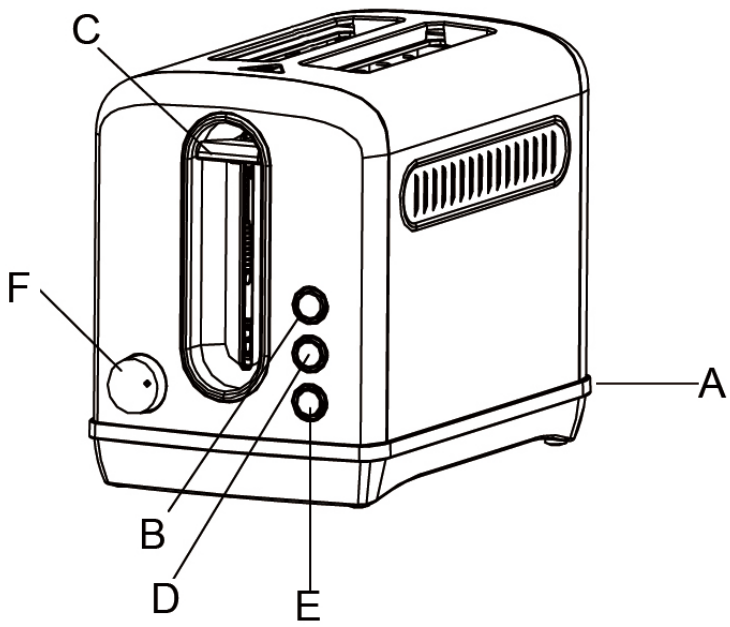

# Obsah je uzamčen

**Dokončete, prosím, proces objednávky.**

**Následně budete mít přístup k celému dokumentu.**



**Proč je dokument uzamčen? Nahněvat Vás rozhodně nechceme. Jsou k tomu dva hlavní důvody:**

- 1) Vytvořit a udržovat obsáhlou databázi návodů stojí nejen spoustu úsilí a času, ale i finanční prostředky. Dělali byste to Vy zadarmo? Ne\*. Zakoupením této služby obdržíte úplný návod a podpoříte provoz a rozvoj našich stránek. Třeba se Vám to bude ještě někdy hodit.

*\*) Možná zpočátku ano. Ale vězte, že dotovat to dlouhodobě nelze. A rozhodně na tom nezbohatneme.*

- 2) Pak jsou tady „roboti“, kteří se přiživují na naší práci a „vysávají“ výsledky našeho úsilí pro svůj prospěch. Tímto krokem se jim to snažíme překazit.

A pokud nemáte zájem, respektujeme to. Urgujte svého prodejce. A když neuspějete, rádi Vás uvidíme!