

6

- UK Open the strap tensioner and insert the strap into the slot as in the picture, then pass it between the two levers.
- F Ouvrir le tendeur à cliquet Safe-in-Lock® et insérer la sangle dans la fente comme indiqué sur le schéma 6, puis tirer la sangle entre les deux leviers.
- NL Open de riemspanner en steek de riem in de gleuf zoals afgebeeld, steek de riem vervolgens tussen de 2 hendels.
- I Aprire il tensionatore e inserire la cinghia nella fessura come nel disegno, quindi farla passare tra le due leve.
- E Abrir el tensor e insertar la cinta dentro del bucle como indica el dibujo, entonces pasar la cinta entre las dos levas.
- P Abrir o tensor da correia e inserir a tira na ranhura como na foto, em seguida, passá-lo entre as duas alavancas.
- D Öffnen Sie die Spannratsche und führen Sie den Gurt durch die Öffnung zwischen die beiden Hebel.
- CZ Otevřete napínací svorku a vloďte popruh do mezery podle obrázku, potom popruh vsuňte mezi dvě svorky.
- SK Otvorte napínicu svorku, vložte pás do svorky podľa obrázku, potom pás vsuňte medzi dve svorky.
- DK Åbn remstrammeren, og far remmen ind gennem åbningerne som vist på figuren, og far den derefter ud mellem de to grebhalvdele.
- S Öppna remspännet och för in remmen i spåret såsom visas i bilden och för sedan remmen mellan de två handspakarna.
- FIN Avaa hihnankiristin ja pujota hiha aukkon kivan osittamalla tavalla. Vie se sitten kahden vivun välistä.
- PL Otworzyć napinacz pasa i umieścić pas w szczelinie pomiędzy dwoma częściami napinacza, tak jak pokazano na rysunku.
- TR Şerit gergi mekanizmasını açın ve şeridi yuvanın içine resimdeki gibi geçirin, ardından bunu iki kolun arasından geçirin.
- RUS Откройте натяжное устройство и вставьте ремень в отверстие, как показано на рисунке, затем пропустите его между двумя рычагами.

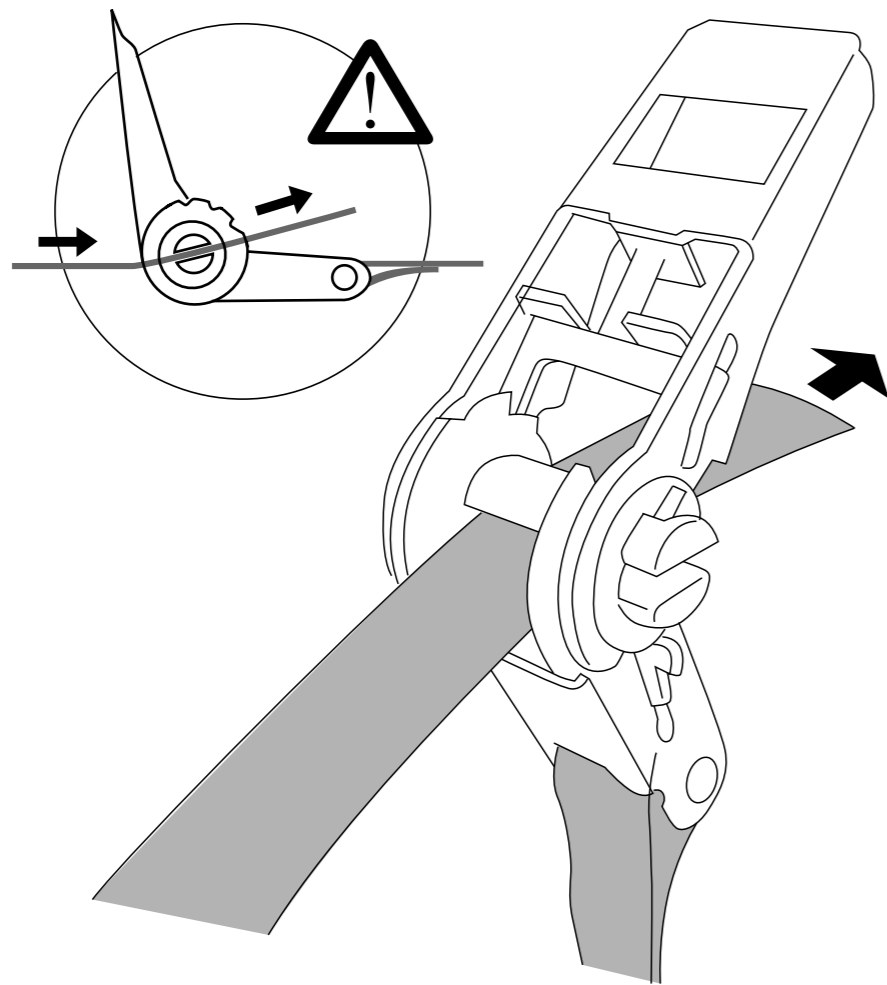

7

- UK Pull the strap head and adjust the belt tensioner as shown in the picture. Remove any slack from the belt and then complete three tension cycles to ensure optimum security.
- F Tirer sur la sangle pour qu'elle soit bien tendue autour du sèche-linge. Enfin, actionner le tendeur à cliquet Safe-in-Lock® (environ 4 fois) pour atteindre la fixation optimale de sécurité.
- NL Trek aan de hoofdriem en pas de riemspanner aan zoals afgebeeld, zodat de riem goed is aangelegd rond de wasmachine/droger, span vervolgens verder aan tot de optimale bevestiging is bereikt.
- I Tirare il capo della cinghia e agire sul tensionatore come nel disegno, fino ad avere la cinghia ben distesa su tutto il perimetro, quindi effettuare tre cicli completi per raggiungere la chiusura ottimale.
- E Estirar de la punta de la cinta y ajustar el cinturón tensor como indica el dibujo, para conseguir una buena distribución de la cinta alrededor del perímetro de la lavadora/secadora, y completar el tensionado mediante los tres ciclos para obtener un óptimo ajuste de seguridad.
- P Puxe a ponta do cinto e ajustar o tensor da correia como mostra na imagem. Remova qualquer folga do cinto e, em seguida, completar três ciclos de tensão.
- D Ziehen Sie den Gurt mit Hilfe der Spannratsche fest. Ziehen Sie auf diese Weise den Gurt noch dreimal nach, um maximale Sicherheit zu gewährleisten.
- CZ Natáhněte popruh a zavřete napínicí svorku podle obrázku. Ujistěte se, že popruh není uvolněný a potom trikrát dotáhněte popruh napínicí svorkou pro zabezpečení stability a optimální bezpečnosti.
- SK Natiahnite napínicí pás a zatvorte napínicu svorku podľa obrázku. Uistite sa, že pás nie je uvoľnený a potom trikrát dotiahnite pás napínicou svorkou na zabezpečenie stability a optimálnej bezpečnosti.
- DK Træk i remmens ende, og juster remstrammeren som vist på figuren. Fjern eventuel slaphed i remmen, og gennemfør derefter tre strammingscykluser for at sikre optimal lukning.
- S Dra i remhuvudet och justera remspännet såsom visas i bilden. Eliminera eventuellt slakhet i remmen och utför sedan tre spännmoment för att erhålla maximal säkerhet.
- FIN Vedä hihnana päästä ja säädä hihnankiristintä kuvan osittamalla tavalla. Poista hihnasta kaikki löysyys ja takaa mahdollisimman suuri turvallisuus suorittamalla kiristys kolmesta kohtaa.
- PL Wyciągnąć końcówkę pasa i ustawić napinacz, jak pokazano na rysunku, w celu uzyskania prawidłowego rozłożenia pasa wokół pralki/suszarki. Ustawić napięcie pasa poprzez trzykrotne napięcie napinacza.
- TR Şeridin ucunu çekin ve kayış gergi mekanizmasını resimde gösterildiği gibi ayarlayın. Kayıştaki olası gevşekliği giderin ve optimum emniyet sağlamak için üç germe döngüsü gerçekleştirin.
- RUS Потяните конец ремня и отрегулируйте натяжное устройство, как показано на рисунке. Устраните провисание ремня, а затем выполните натяжение в три этапа для обеспечения оптимальной безопасности.

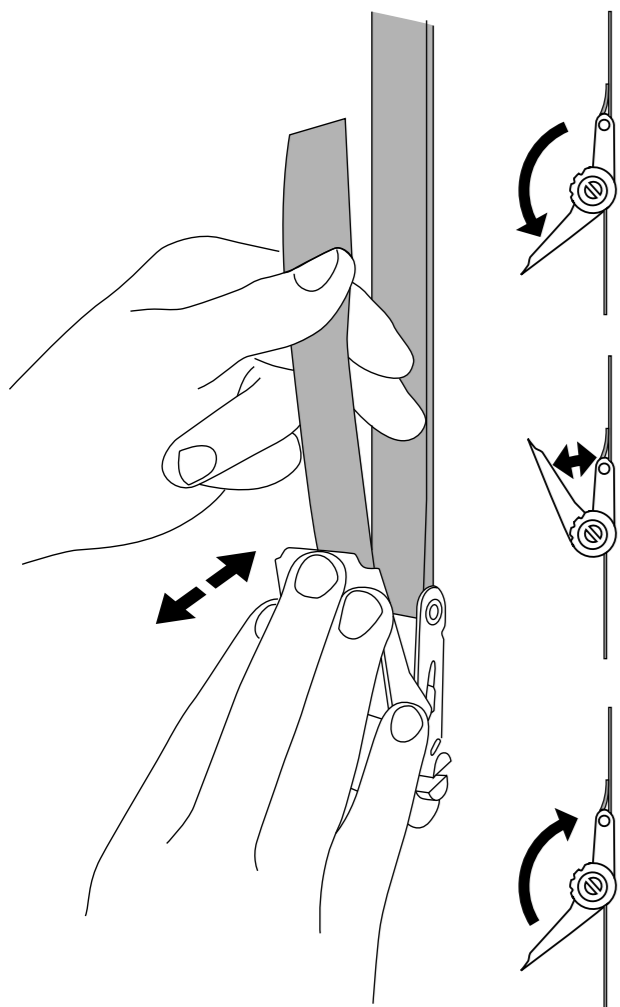

8

- UK Once the strap tensioner is locked, fold the excess strap, cover it with the Safe-in-Lock® case and secure it in the special slots.
- F Une fois le tendeur à cliquet Safe-in-Lock® verrouillé, replier la sangle qui dépasse du cache pour que ce dernier puisse la dissimuler (cf. schéma 8).
- NL Sluit, zodra de riemspanner vergrendeld is, af met de Safe-in-Lock® en zet hem in de speciale vergrendeling.
- I Una volta chiuso il tensionatore, ripiegare la cinghia in eccesso e applicare la copertura bloccandola con gli appositi gancetti.
- E Una vez el tensor está cerrado, doble el exceso de cinta y tápelo con el embellecedor del Safe-in-Lock® asegurandola con los bucles especiales.
- P Uma vez que o tensor da correia está bloqueado, dobre o excesso do cinto, cubra-o com o Safe-in-lock e prenda-o nas ranhuras especiais.
- D Sobald die Spannratsche geschlossen ist, falten Sie bitte den überstehenden Gurt und verschließen das System mit der Safe-in-Lock® Abdeckung, sodass diese einrastet.
- CZ Když je napínací svorka dobře uzamčena, vložte přesahující kus popruhu do Safe-in-Lock® krytu a uzavřete jej ve speciálním pouzdře.
- SK Ak je pás bezpečne utiahnutý, vložte presahujúci kus pásu do Safe-in-Lock® krytu a uzavrite ho v špeciálnom puzdre.
- DK Når remstrammeren er låst, foldes den overskydende rem sammen, og Safe-in-Lock® dækslet lukkes sammen over strammeren og fastgøres ved hjælp af de dertil beregnede tapper.
- S När remspännet har låsts: vik ihop den återstående delen av remmen, täck över den med Safe-in-Lock® kåpan och säkra kåpan i de speciella spårerna.
- FIN Taita hihnän ylijäämä hihnankiristimen lukitsemisen jälkeen, peitä se Safe-in-Lock® koteloilla ja kiinnitä se erityisiin aukkoihin.
- PL Po zamknięciu napinacza, zwinąć nadmiar pasa i umieścić pod pokrywką Safe-in-Lock® i zabezpieczyć w specjalnych otworach.
- TR Şerit gergi mekanizması kilitlendiğinde, seritteki fazlalığı katlayıp Safe-in-Lock kutusu ile örtün ve özel yuvalara sabitleyin.
- RUS Зафиксировав устройство натяжения ремня, сложите лишний ремень, закройте его футляром Safe-in-Lock® и закрепите в специальных отверстиях.

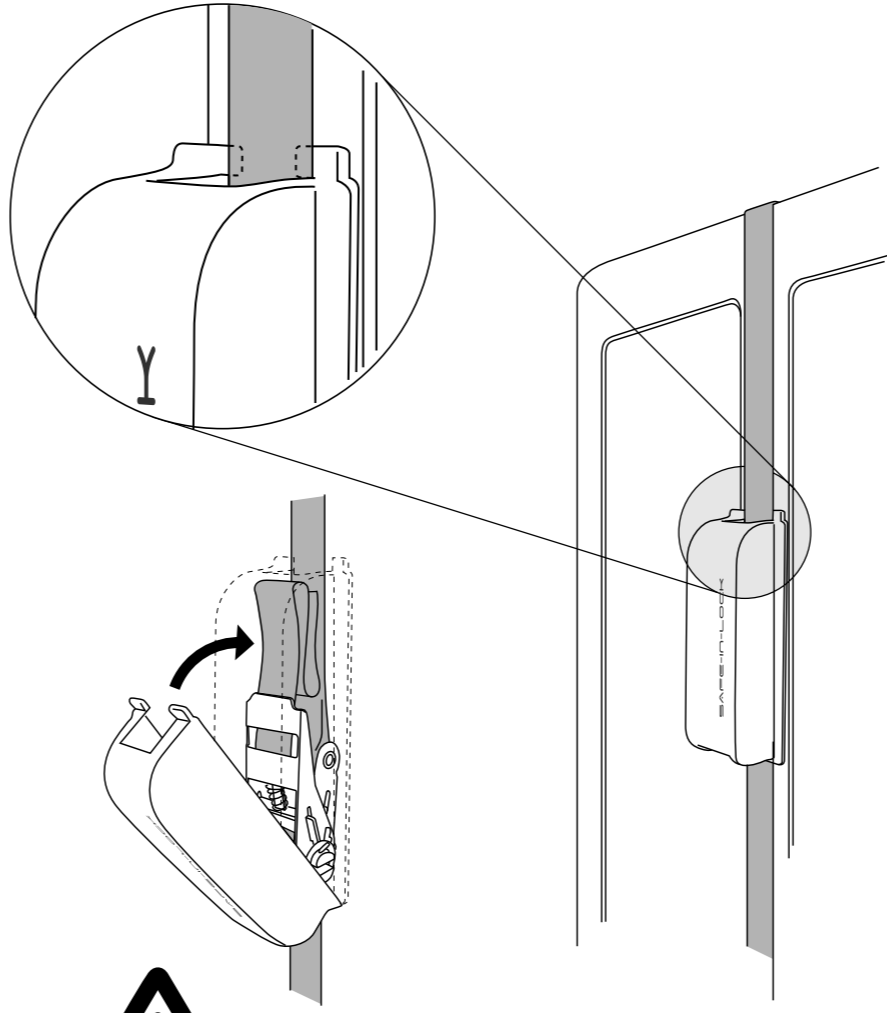

Please contact our After-Sales Service or your specialist dealer to ensure proper installation of your washing machine - dryer combination. Veuillez contacter le service après-vente ou un distributeur spécialisé qui s'assurera que l'installation de votre kit de superposition lave-linge/sèche-linge est correcte. Neem contact op met onze klantenservice of uw gespecialiseerde dealer om te zorgen voor een juiste installatie van uw was- en droogautomaat. Contattare il Centro di Assistenza Tecnica autorizzato più vicino per assicurarsi che il kit di congiunzione lavatrice/asciugatrice venga installato correttamente. Por favor contacta nuestro servicio de Post-Venta o tu servicio técnico para asegurar la correcta instalación de la combinación de tu lavadora-secadora. Contatar o Centro de Assistência Técnica autorizado mais próximo para assegurar que o kit de instalação máquina de lavar roupa/secador seja instalado corretamente. Bitte kontaktieren Sie unseren Kundendienst oder Ihren Händler um eine sichere Installation des \*Wasch-Trockner Turns\* zu gewährleisten. Obratíte se, prosím, na naši odbornou službu nebo na odborného prodávce, aby byla zajištěna správná instalace kombinace pračky a sušičky. Pre správnu inštaláciu Vašej pračky a sušičky kontaktujte prosím náš zákaznický servis, alebo našich odborných predajcov. Venligst kontakt vores kundeservice eller din forhandler for at være sikker på, at din vaskemaskine/tørretumbler installeres korrekt. Vänligen kontakta vår kundtjänst eller din återförsäljare för att säkerställa en korrekt installation av din tvättmaskin och torktumlare. Ole hyvä ja ota yhteyttä asiakaspalveluumme tai jälleenmyyjääsi varmistaaksesi pyykkipesukoneen ja kuivausrummun oikean asennuksen. Prosimy o kontakt z naszym działem obsługi posprzedażowej lub wyspecjalizowanym dystrybutorem w celu zapewnienia poprawnej instalacji łącznika do pralki i suszarki. Camasır - kurutma makinizini doğru kombinasyonla kurduğundan emin olmak için lütfen satış sonrası hizmetleri veya bölgenizdeki tedarikçiniz ile iletişime geçiniz. Пожалуйста, свяжитесь с нашей службой послепродажного обслуживания или вашим дилером-специалистом для обеспечения правильной установки вашей комбинации стиральных машин и сушилок.

ACCESSORIES - PIÈCES - ACCESSOIRES - ACCESSORI - ACCESSORIOS - ZUBEHÖR - PRÍLOŽENÉ PRÍSLUŠENSTVÍ - PRÍSLUŠENSTVO - TILBEHØR - TILLBHÖR - LISÄVARUSTEET - AKCESORIA - AKSESUARLAR - ПРИНАДЛЕЖНОСТИ

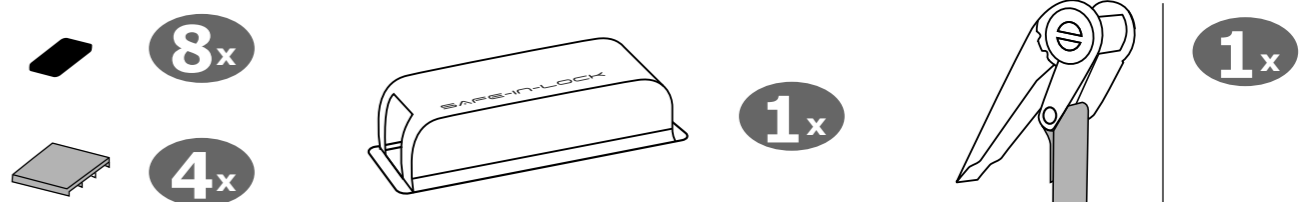

- UK Lock-in position
- F Position fermée
- NL Lock-in positie
- I Posizione di fermo
- E Posición cerrado
- P Posição fechado
- D Verschluss Position
- CZ Uzamčená pozice
- SK Pozícia uzamknutia
- DK Låseposition
- S Låst position
- FIN Lukitusasento
- PL Pozycja napinacz zablokowany
- TR Kilitletme konumu
- RUS Зафиксированное положение

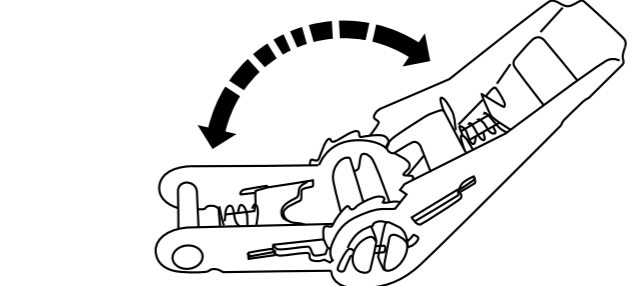
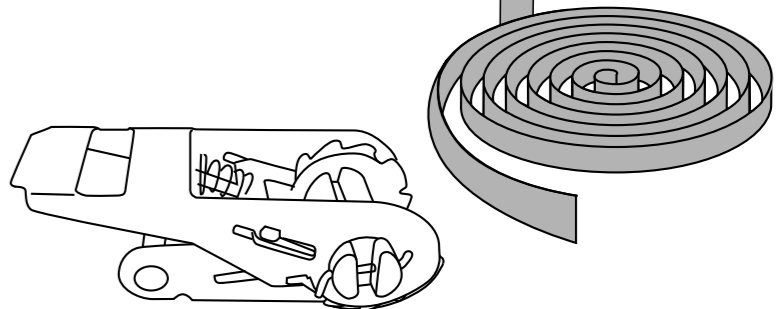

- UK Action for belt tension
- F Tension de la sangle
- NL Accessoire voor riemspanning
- I Azionamento per la tensione del nastro
- E Accionamiento para tensar la cinta
- P Ação para tensão da correia
- D Spannen des Gurtes
- CZ Postup pro napnutí popruhu
- SK Natiahnutie pásu
- DK Stramning af remmen
- S Åtgärd för remspänning
- FIN Hihnän kiristäminen
- PL Ruch napinacza w celu napięcia pasa
- TR Kayış germe
- RUS Натяжение ремня

- UK Release system
- F Système d'ouverture du tendeur à cliquet Safe-in-Lock®
- NL Release systeem
- I Sbocco del sistema
- E Sistema de desbloqueo
- P Libertar sistema
- D Entrriegeln der Spannratsche
- CZ Uvolňovací systém
- SK Uvoľňovací systém
- DK Åbningssystem
- S Frigöringsystem
- FIN Mekanismin vapauttaminen
- PL Odblokowanie napinacza
- TR Sistemini kilidini açma
- RUS Система разблокировки

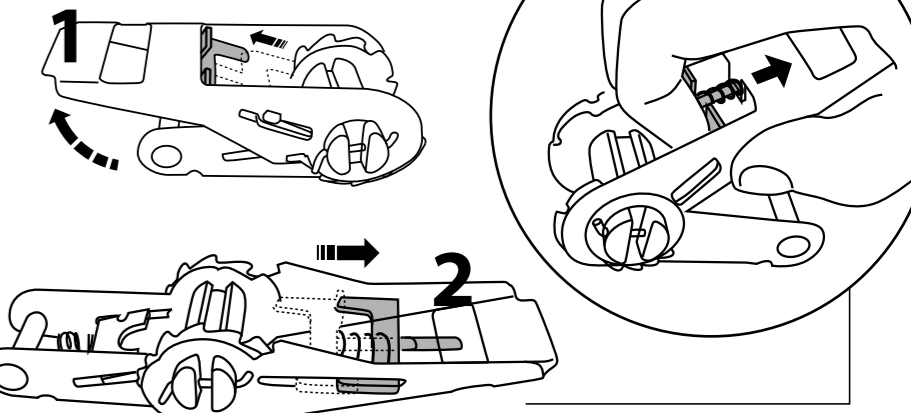

# Obsah je uzamčen

**Dokončete, prosím, proces objednávky.**

**Následně budete mít přístup k celému dokumentu.**



**Proč je dokument uzamčen? Nahněvat Vás rozhodně nechceme. Jsou k tomu dva hlavní důvody:**

- 1) Vytvořit a udržovat obsáhlou databázi návodů stojí nejen spoustu úsilí a času, ale i finanční prostředky. Dělali byste to Vy zadarmo? Ne\*. Zakoupením této služby obdržíte úplný návod a podpoříte provoz a rozvoj našich stránek. Třeba se Vám to bude ještě někdy hodit.

*\*) Možná zpočátku ano. Ale vězte, že dotovat to dlouhodobě nelze. A rozhodně na tom nezbohatneme.*

- 2) Pak jsou tady „roboti“, kteří se přiživují na naší práci a „vysávají“ výsledky našeho úsilí pro svůj prospěch. Tímto krokem se jim to snažíme překazit.

A pokud nemáte zájem, respektujeme to. Urgujte svého prodejce. A když neuspějete, rádi Vás uvidíme!