

QUICK INSTALL GUIDE

TRAILBLAZER RACING WHEEL

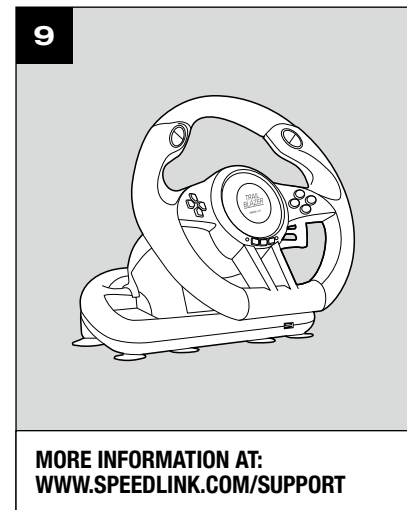
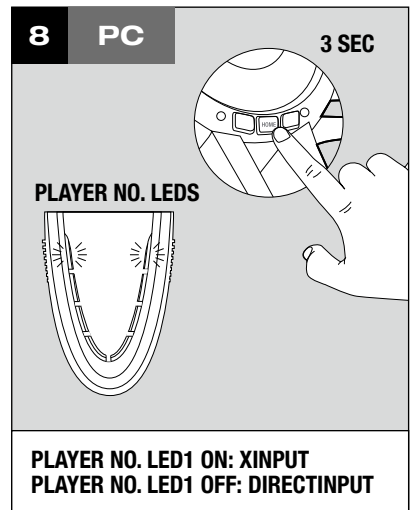
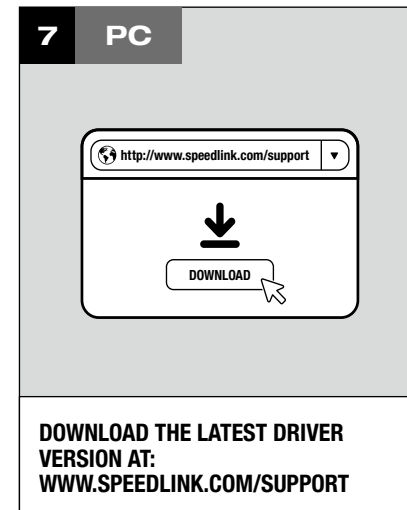
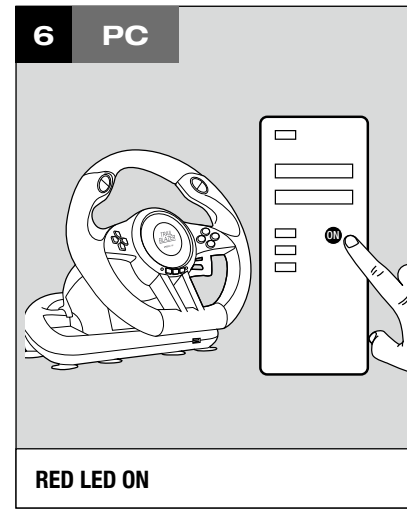
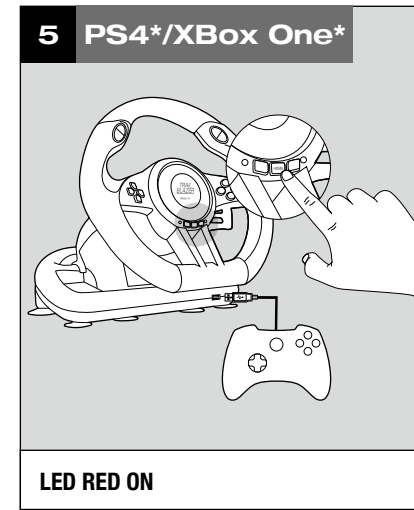
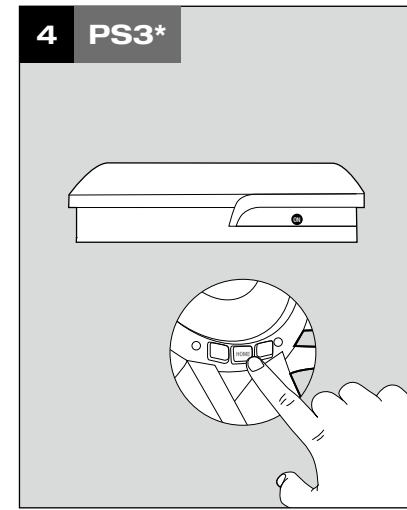
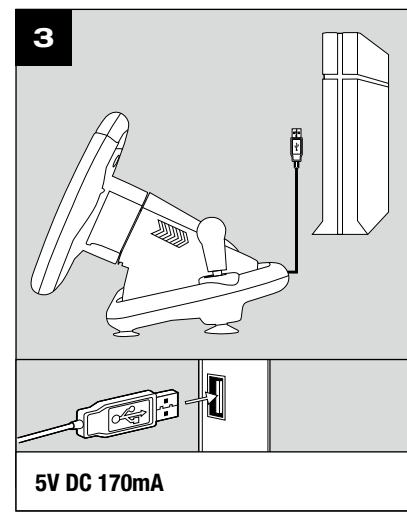
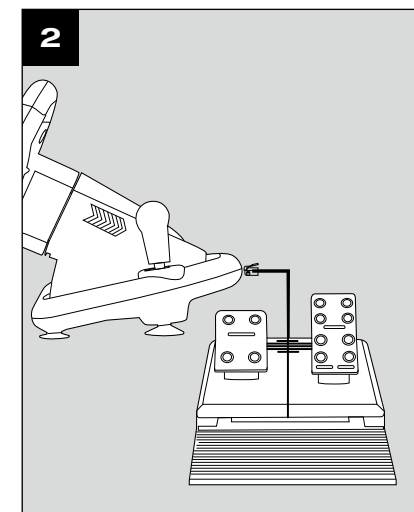
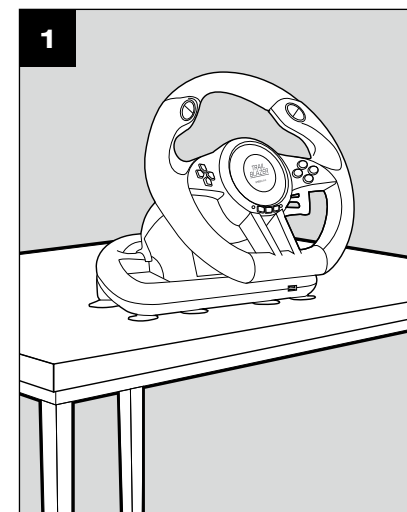

EL

1. Τοποθετήστε το τιμόνι επάνω σε μια λεία, ίσια επιφάνεια.
2. Συνδέστε το κιτ πεντάλ μέσω του καλωδίου με την υποδοχή σύνδεσης στην πίσω πλευρά του τιμονιού.
3. Συνδέστε το τιμόνι μέσω του καλωδίου USB με μια ελεύθερη υποδοχή σύνδεσης USB του PlayStation* ή του Η/Υ σας (USB 2.0 ή 3.0, 5V DC 170mA).
4. PS3*: Ενεργοποιήστε την κονσόλα. Το LED στο τιμόνι αρχίζει αμέσως τότε να ανάβει κόκκινο. Πιέστε το πλήκτρο «HOME» στο τιμόνι για να συνδέσετε το TRAILBLAZER Racing Wheel.
5. PS4*/Xbox One*: Συνδέστε ένα PS4*/Xbox One*-Gamepad με καλώδιο φόρτισης Micro-USB με την μπροστινή είσοδο USB στο τιμόνι. Το Gamepad δεν πρέπει τότε να είναι ενεργοποιημένο. Ενεργοποιήστε την κονσόλα. Το LED στο τιμόνι αρχίζει αμέσως τότε να ανάβει κόκκινο. Πιέστε το πλήκτρο «HOME» στο τιμόνι για να συνδέσετε το TRAILBLAZER Racing Wheel.
6. Η/Υ: Ενεργοποιήστε τον υπολογιστή.
7. Η/Υ: Κατεβάστε τον οδηγό για το TRAILBLAZER Racing Wheel και εγκαταστήστε τον. Η τελευταία έκδοση οδηγού βρίσκεται στην ιστοσελίδα www.speedlink.com/support προς λήψη.
8. Η/Υ: Με το πλήκτρο «HOME» εναλλάσσετε μεταξύ λειτουργία Xinput και λειτουργία DirectInput. Για την εναλλαγή κρατήστε το πλήκτρο πατημένο για τρία δευτερόλεπτα.
9. Η ευαισθησία χρήσης και οι λειτουργίες πλήκτρων μπορούν να ρυθμιστούν απευθείας στο τιμόνι – Περισσότερα σχετικά με αυτές τις λειτουργίες μπορείτε να μάθετε στην ιστοσελίδα της SPEEDLINK στη διεύθυνση www.speedlink.com/support. Προσέξτε ότι δεν υποστηρίζουν όλα τα παιχνίδια, τα τιμόνια ή/και τη λειτουργία δόνησης.

NO

1. Still rattet på en glatt og jevn flate.
2. Koble pedalsettet til kontakten på baksiden av rattet ved hjelp av kablen.
3. Koble rattet til en ledig USB-port på din PlayStation* eller din PC (USB 2.0 eller 3.0, 5V DC 170mA) med USB-kablen.
4. PS3*: Slå på konsollen. LED-lampen på rattet begynner da å lyse i rødt. Trykk på «HOME»-tasten på rattet for å knytte TRAILBLAZER Racing Wheel til konsollen.
5. PS4*/Xbox One*: Koble en PS4*/Xbox One*-gamepad til USB-inngangen på forsiden av rattet med Micro-USB-kablen. Din gamepad behøver ikke å kobles til mens dette gjøres. Slå på konsollen. LED-lampen på rattet begynner da å lyse i rødt. Trykk på «HOME»-tasten på rattet for å knytte TRAILBLAZER Racing Wheel til konsollen.
6. PC: Slå på PC.
7. PC: Last ned driveren til TRAILBLAZER Racing Wheel og installer den. Den aktuelle driveren står klar til nedlasting på adressen www.speedlink.com/support.
8. PC: Med «HOME»-tasten skifter du mellom Xinput-modus og DirectInput-modus. For å koble om, holder du tasten trykket i tre sekunder.
9. Styrefølsomheten og tasteforordningen kan stilles inn direkte på rattet – Du kan lese mer om denne funksjonen på SPEEDLINK-nettstedet under www.speedlink.com/support. Vær obs på at ikke alle spill støtter ratt og/eller vibrasjonsfunksjonen.

CZ

1. Postavte volant na hladkou rovnou plochu.
2. Kabelem zapojte pedálový kit do zadního portu volantu.
3. Kabelem USB připojte volant k volnému konektoru USB na zařízení PlayStation* nebo na počítači (USB 2.0 nebo 3.0, 5V DC 170mA).
4. PS3*: Zapněte konzolu. Indikátor LED se na volantu následně rozsvítí červeně. Na volantu stiskněte tlačítko „HOME“. Tím volant TRAILBLAZER Racing Wheel přihlásíte.
5. PS4*/Xbox One*: Připojte gamepad PS4*/Xbox One* nabíjecím kabelem micro-USB k přednímu portu USB na volantu. Gamepad nemusí být během připojování zapnutý. Zapněte konzolu. Indikátor LED se na volantu následně rozsvítí červeně. Na volantu stiskněte tlačítko „HOME“. Tím volant TRAILBLAZER Racing Wheel přihlásíte.
6. PC: Zapněte PC.
7. PC: Niže si stáhněte ovladač volantu TRAILBLAZER Racing Wheel a nainstalujte jej. Aktuální ovladač je k dispozici ke stažení na www.speedlink.com/support.
8. PC: Stisknutím tlačítka „HOME“ přepnete mezi režim Xinput a režim DirectInput. Pro přepnutí přidržte tlačítko stisknuté po dobu tří sekund.
9. Čitlivost řízení a obsazení tlačítkem lze nastavit přímo na volantu – bližší informace o těchto funkcích najdete na webu SPEEDLINK www.speedlink.com/support. Upozorňujeme, že ne všechny hry podporují volant a/nebo vibrační funkci.

RO

1. Așezați volanul pe o suprafață netedă și plană.
2. Conectați setul de pedală la mufa din spatele volanului cu ajutorul cablului.
3. Conectați volanul cu ajutorul cablului USB la un port USB liber al sistemului PlayStation* sau al calculatorului dvs. (USB 2.0 sau 3.0, 5V DC 170mA).
4. PS3*: Porniți consola. Apoi ledul de pe volan începe să lumineze roșu. Apăsati tasta „HOME” de pe volan pentru a înregistra TRAILBLAZER Racing Wheel.
5. PS4*/Xbox One*: Conectați un gamepad PS4*/Xbox One* prin intermediul cablului de încărcare micro USB la o intrare USB liberă de pe volan. În acest timp gamepad-ul nu trebuie să fie conectat. Porniți consola. Apoi ledul de pe volan începe să lumineze roșu. Apăsati tasta „HOME” de pe volan pentru a înregistra TRAILBLAZER Racing Wheel.
6. Calculator: Porniți calculator.
7. Calculator: Descărcați și instalați driverul pentru TRAILBLAZER Racing Wheel. Driverul actualizat este disponibil pentru descărcare la www.speedlink.com/support.
8. Calculator: Cu ajutorul tastei „HOME” se poate comuta între modul de introducere XInput și cel mod DirectInput. Pentru comutare mențineți apăsată tasta timp de trei secunde.
9. Sensibilitatea comenzii și alocarea tastelor pot fi reglate direct la volan - Detalii privind aceste funcții sunt disponibile pe site-ul SPEEDLINK la www.speedlink.com/support. Rețineți că nu toate jocurile acceptă volane și/sau funcția de vibrare.

PT

1. Coloque o volante sobre uma superfície plana e nivelada.
2. Ligue o kit do pedal na tomada posterior do volante com o cabo.
3. Com o cabo USB, ligue o volante numa tomada livre USB da sua PlayStation* ou do seu computador (USB 2.0 ou 3.0, 5V DC 170mA).
4. PS3*: Ligue a consola. O LED do volante começa a piscar a vermelho. Prima o botão „HOME” no volante para registar o TRAILBLAZER Racing Wheel.
5. PS4*/Xbox One*: Ligue um gamepad da PS4*/Xbox One* com o cabo de carregamento micro USB à entrada USB frontal do volante. Durante este processo, o gamepad não pode estar ligado. Ligue a consola. O LED do volante começa a piscar a vermelho. Prima o botão „HOME” no volante para registar o TRAILBLAZER Racing Wheel.
6. Computador: Ligue a computador.
7. Computador: Descarregue o controlador para o TRAILBLAZER Racing Wheel e instale-o. O controlador atual está disponível para descarregar em www.speedlink.com/support.
8. Computador: Com o botão „Home” alterne entre o modo Xinput e modo DirectInput. Mantenha o botão premido por três segundos para comutar.
9. A sensibilidade de rotação e a atribuição de botões podem ser ajustadas diretamente no volante – Conheça mais pormenores destas funções visitando o website da SPEEDLINK www.speedlink.com/support. Tenha em conta que nem todos os jogos são compatíveis com volantes e/ou função de vibração.

HR

1. Upravljač postavite na ravnu glatku površinu.
2. Dio s pedalama pomoću kabla spojite s priključkom na stražnjoj strani upravljača.
3. Spojite upravljač pomoću USB kabla na slobodan USB priključak na vašem PlayStation* ili PC računalu (USB 2.0 ili 3.0, 5V DC 170mA).
4. PS3*: Uključite konzolu. LED na volanu tada počinje svijetliti crveno. Pritisnite tipku „HOME” na upravljaču kako bi prijavi TRAILBLAZER Racing Wheel.
5. PS4*/Xbox One*: Spojite PS4*/Xbox One* Gamepad preko mikro USB kabla za punjenje na prednji USB ulaz na upravljaču. Gamepad pritom ne smije biti uključen. Uključite konzolu. LED na volanu tada počinje svijetliti crveno. Pritisnite tipku „HOME” na upravljaču kako bi prijavi TRAILBLAZER Racing Wheel.
6. PC: Uključite PC.
7. PC: Preuzmite upravljački program za TRAILBLAZER Racing Wheel i instalirajte ga. Azurirani upravljački program dostupan je na www.speedlink.com/support.
8. PC: Pomoću tipke „HOME” mijenjate između Xinput režima i DirectInput režim. Za prebacivanje tipku držite pritisnutu tri sekunde.
9. Osjetljivost upravljanja i raspored tipki mogu se podesiti izravno na upravljaču – za više detalja o ovim značajkama molimo posjetite internetku stranicu SPEEDLINK na www.speedlink.com/support. Imajte na umu da ne podržavaju sve igre upravljače i/ili funkciju vibracije.

DK

1. Stil rattet på en glat, plan overflade.
2. Forbind pedalsættet med tilslutningen på rattet via kablet.
3. Forbind rattet via USB-kablet med en ledig USB-tilslutning på din PlayStation* eller PC (USB 2.0 eller 3.0, 5V DC 170mA).
4. PS3*: Tænd for konsollen. LED på rattet begynder derefter at lyse rødt. Tryk på »HOME«-tasten på rattet for at tilmelde dig TRAILBLAZER Racing Wheel.
5. PS4*/Xbox One*: Forbind en PS4*/Xbox One*-gamepad pr. micro-USB-kabel med USB-indgangen på forsiden af rattet. Gamepaden må ikke tændes imens. Tænd for konsollen. LED på rattet begynder derefter at lyse rødt. Tryk på »HOME«-tasten på rattet for at tilmelde dig TRAILBLAZER Racing Wheel.
6. PC: Tænd for pc'en.
7. PC: Download driveren til TRAILBLAZER Racing Wheel, og installer den. Den aktuelle driver er klar til download på www.speedlink.com/support.
8. PC: Med »HOME«-tasten skifter du mellem den Xinput-modus og den DirectInput-modus. For at tænde skal du trykke på tasten i tre sekunder.
9. Styrefølsomheden og tastefunktionerne kan indstilles direkte på rattet – nærmere informationer om disse funktioner kan fås på SPEEDLINK-websiden på www.speedlink.com/support. Vær opmærksom på, at alle spil ikke understøtter rattet og/eller vibrationsfunktionen.

SE

1. Sätt ratten på en slät, plan yta.
2. Koppla pedalsættet till anslutningen på rattens baksida med kablen.
3. Anslut ratten via USB-kabeln med en ledig USB-anslutning på din PlayStation* eller datorn (USB 2.0 eller 3.0, 5V DC 170mA).
4. PS3*: Sätt på konsolen. Lysdioden på ratten börjar lysa rött. Tryck på "HOME"-knappen på ratten när du vill logga in TRAILBLAZER Racing Wheel.
5. PS4*/Xbox One*: Anslut en PS4*/Xbox One*-Gamepad via micro-USB-kabel till USB-ingången på rattens framsida. Gamepaden får inte slås på under tiden. Sätt på konsolen. Lysdioden på ratten börjar lysa rött. Tryck på "HOME"-knappen på ratten när du vill logga in TRAILBLAZER Racing Wheel.
6. PC: Sätt på datorn .
7. PC: Ladda ned och installera drivrutinen för TRAILBLAZER Racing Wheel. Den senaste drivrutinen kan laddas ned från www.speedlink.com/support.
8. PC: Med "HOME"-knappen växlar du mellan Xinput-läge och DirectInput-läge. Håll omkopplingsknappen nedtryckt i cirka tre sekunder.
9. Känslighet och knapparnas beläggning kan ställas in direkt på ratten – mer information om de här funktionerna finns på SPEEDLINKs webbplats på www.speedlink.com/support. Tänk på att alla spel inte stöder rattar och/eller vibrationsfunktionen.

TRAILBLAZER RACING WHEEL

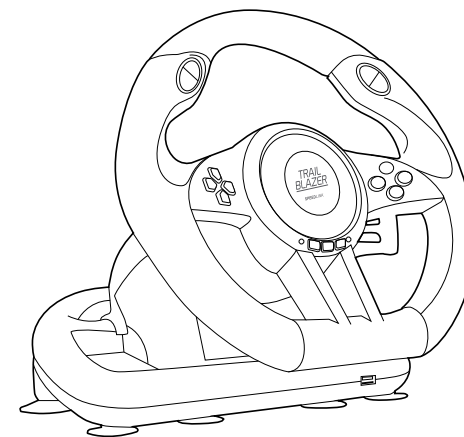

QUICK INSTALL GUIDE

VER. 1.0
SL-250500-BK
SL-450500-BK

SPEEDLINK®

QUICK INSTALL GUIDE

TRAILBLAZER RACING WHEEL

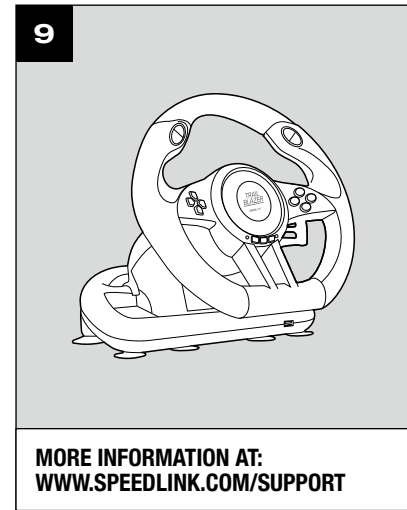
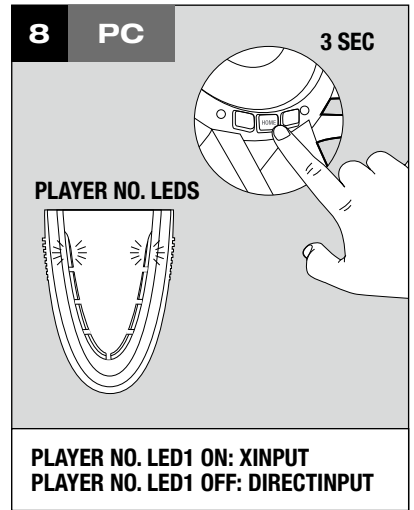
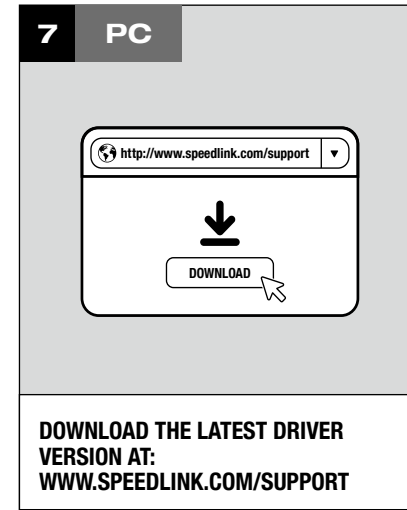
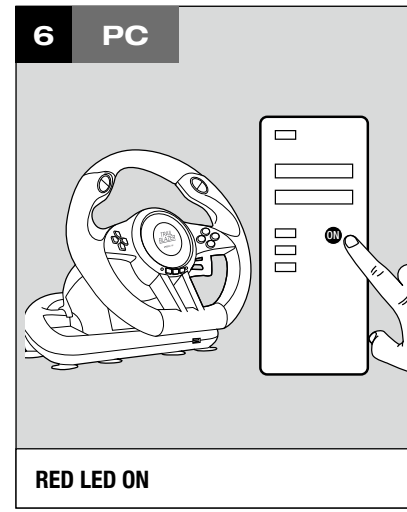
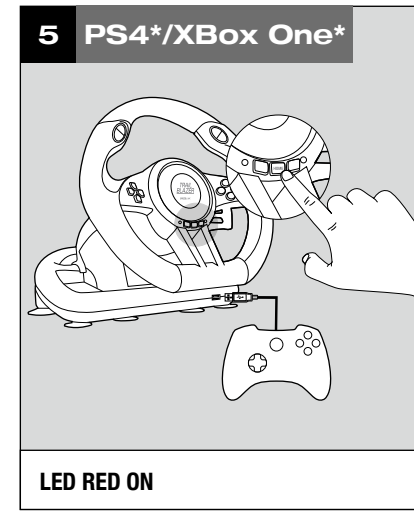
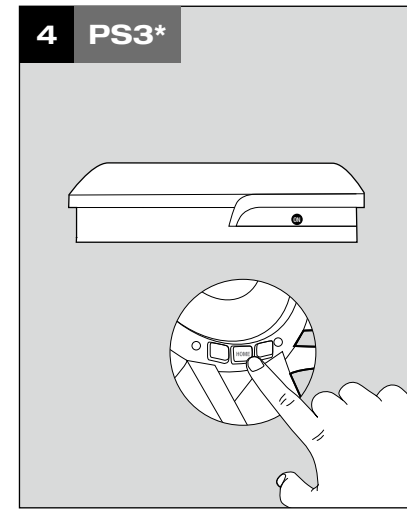
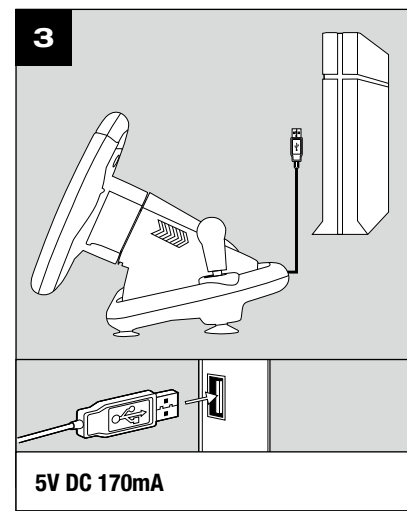
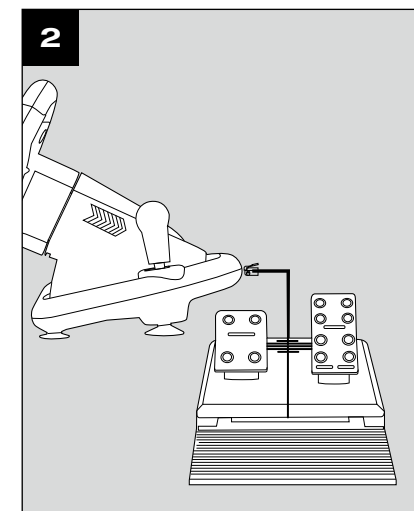
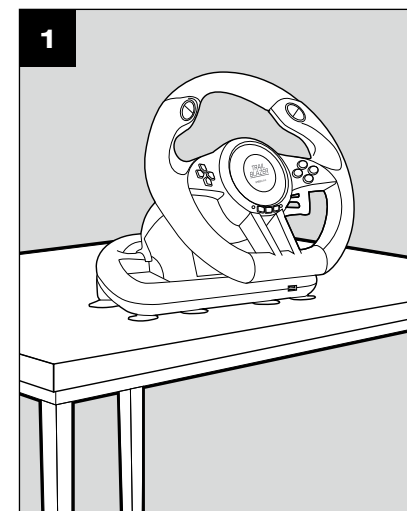

EN

1. Place the racing wheel on a smooth, even surface.
2. Using the cable, connect the pedal kit to the rear connector on the racing wheel.
3. Now use the USB cable to connect the racing wheel to any free USB port on your PlayStation® or PC (USB 2.0 or 3.0, 5V DC 170mA).
4. PS3*: Switch the console on. The LED on the racing wheel will glow red. Press the HOME button on the racing wheel to register the TRAILBLAZER Racing Wheel.
5. PS4*/Xbox One*: First make sure the gamepad is switched off, then use a micro-USB cable to connect the PS4*/Xbox One* gamepad to the front USB port on the racing wheel. Now switch the console on. The LED on the racing wheel will glow red. Press the HOME button on the racing wheel to register the TRAILBLAZER Racing Wheel.
6. PC: Switch the PC on.
7. PC: Download and install the TRAILBLAZER Racing Wheel driver. For the latest driver, go to: www.speedlink.com/support.
8. PC: The HOME button lets you switch between Xinput mode and digital DirectInput mode. To switch, press and hold the button for 3 seconds.
9. You can adjust the steering sensitivity and button maps directly on the racing wheel. For further information about these functions, go to the SPEEDLINK website: www.speedlink.com/support. Be aware that racing wheels and the vibration function are only supported by some games.

RU

1. Установите рулевое колесо на гладкую, ровную поверхность.
2. Соедините комплект педалей с помощью кабеля с разъемом на задней стороне рулевого колеса.
3. Соедините рулевое колесо с помощью USB-кабеля со свободным разъемом USB приставки PlayStation® или ПК (USB 2.0 или 3.0, 5В постоянного тока 170МА).
4. PS3*: Включите приставку. После этого светодиод на рулевом колесе начинает гореть красным. Нажмите кнопку «HOME» на рулевом колесе, чтобы зарегистрировать TRAILBLAZER Racing Wheel.
5. PS4*/Xbox One*: Соедините геймпад PS4*/Xbox One* с помощью зарядного кабеля Micro-USB с входом USB на передней стороне рулевого колеса. При этом геймпад нельзя включать. Включите приставку. После этого светодиод на рулевом колесе начинает гореть красным. Нажмите кнопку «HOME» на рулевом колесе, чтобы зарегистрировать TRAILBLAZER Racing Wheel.
6. ПК: Включите ПК.
7. ПК: Загрузите драйвер для TRAILBLAZER Racing Wheel и установите его. Текущую версию драйвера можно загрузить по ссылке www.speedlink.com/support.
8. ПК: Нажатием кнопки «HOME» производится переход между режим Xinput и режим DirectInput. Для переключения нажмите кнопку и удерживайте ее нажатой в течение трех секунд.
9. Чувствительность рулевого колеса и распределение кнопок можно устанавливать непосредственно на рулевом колесе – Подробности об этой функции можно узнать на веб-сайте SPEEDLINK по адресу www.speedlink.com/support. Помните о том, что не все игры поддерживают рулевые колеса и/или виброфункцию.

DE

1. Setzen Sie das Lenkrad auf eine glatte, ebene Oberfläche.
2. Verbinden Sie das Pedalkit über das Kabel mit dem rückseitigen Anschluss des Lenkrades.
3. Verbinden Sie das Lenkrad über das USB-Kabel mit einem freien USB-Anschluss Ihrer PlayStation® oder Ihres PCs (USB 2.0 oder 3.0, 5V DC 170mA).
4. PS3*: Schalten Sie die Konsole ein. Die LED am Lenkrad beginnt daraufhin rot zu leuchten. Drücken Sie die „HOME“-Taste am Lenkrad, um das TRAILBLAZER Racing Wheel anzumelden.
5. PS4*/Xbox One*: Verbinden Sie ein PS4*/Xbox One*-Gamepad per Micro-USB-Kabel mit dem vorderseitigen USB-Eingang am Lenkrad. Das Gamepad bleibt ausgeschaltet. Schalten Sie die Konsole ein. Die LED am Lenkrad beginnt daraufhin rot zu leuchten. Drücken Sie die „HOME“-Taste am Lenkrad, um das TRAILBLAZER Racing Wheel anzumelden.
6. PC: Schalten Sie den PC ein.
7. PC: Laden Sie den Treiber für das TRAILBLAZER Racing Wheel herunter und installieren Sie diesen. Der aktuelle Treiber steht unter www.speedlink.com/support zum Download bereit.
8. PC: Mit der „Home“-Taste wechseln Sie zwischen XInput-Modus und DirectInput-Modus. Halten Sie die Taste zum Umschalten drei Sekunden lang gedrückt.
9. Die Lenkempfindlichkeit und Tastenbelegung lassen sich direkt am Lenkrad einstellen – Näheres über diese Funktionen erfahren Sie auf der SPEEDLINK-Website unter www.speedlink.com/support. Bitte beachten Sie, dass nicht alle Spiele Lenkräder und/oder die Vibrationsfunktion unterstützen.

NL

1. Plaats het stuurwiel op een glad, effen oppervlak.
2. Sluit de pedaalkit met de kabel aan op de ingang op de achterzijde van het stuurwiel.
3. Verbind het stuurwiel via de USB-kabel met een vrije USB-aansluiting van uw Playstation® of van uw PC (USB 2.0 of 3.0, 5V DC 170mA).
4. PS3*: Schakel de console in. De LED op het stuurwiel gaat dan rood branden. Druk op de „HOME“-toets op het stuurwiel om het TRAILBLAZER Racing Wheel te registreren.
5. PS4*/Xbox One*: Verbind een PS4*/Xbox One*-gamepad per micro-USB-kabel met de USB-ingang vooraan aan het stuurwiel. Het gamepad mag hierbij niet ingeschakeld zijn. Schakel de console in. De LED op het stuurwiel gaat dan rood branden. Druk op de „HOME“-toets op het stuurwiel om het TRAILBLAZER Racing Wheel te registreren.
6. PC: Schakel de PC in.
7. PC: Download de driver voor het TRAILBLAZER Racing Wheel en installeer hem. De huidige driver staat op www.speedlink.com/support klaar voor het downloaden.
8. PC: Met de „HOME“-toets wisselt u tussen XInput-modus en DirectInput-modus. Houd de toets voor het omschakelen ongeveer drie seconden ingedrukt.
9. U kunt de gevoeligheid van het stuur en de functies van de knoppen direct op het stuurwiel instellen – over deze functies staat meer informatie op de website van SPEEDLINK: www.speedlink.com/support. Let op: niet alle games ondersteunen de stuurwielen en/of de trillfunctie.

IT

1. Appoggiare il volante su una superficie liscia e piana.
2. Collegare tramite cavo la pedaliera alla porta sul retro del volante.
3. Collegare il volante con il cavo USB a una porta USB libera della PlayStation® o del PC (USB 2.0 o 3.0, 5V DC 170mA).
4. PS3*: accendere la console. In seguito si accende il LED rosso sul volante. Premere il tasto „Home“ sul volante per connettere il TRAILBLAZER Racing Wheel.
5. PS4*/Xbox One*: collegare un gamepad PS4*/Xbox One* tramite cavo di ricarica micro USB all'ingresso USB anteriore del volante. Non è necessario accendere il gamepad durante il collegamento. Accendere la console. In seguito si accende il LED rosso sul volante. Premere il tasto „Home“ sul volante per connettere il TRAILBLAZER racing Wheel.
6. PC: accendere il PC.
7. PC: Scaricare e installare il driver per il TRAILBLAZER Racing Wheel. Il driver attuale può essere scaricato su www.speedlink.com/support.
8. PC: Con il tasto „Home“ è possibile passare dalla modalità di modalità Xinput e modalità DirectInput. Per cambiare la modalità tenere premuto il tasto per tre secondi.
9. La sensibilità di guida e la configurazione dei tasti possono essere impostate direttamente sul volante. Informazioni su queste funzioni sono disponibili sul sito SPEEDLINK all'indirizzo www.speedlink.com/support. Si precisa che non tutti i giochi supportano volanti e/o la funzione di vibrazione.

PL

1. Ustaw kierownicę na gładkiej, równej powierzchni.
2. Podłącz kabel zestawu pedałów do złącza z tyłu kierownicy.
3. Podłącz kierownicę kablem USB do wolnego złącza USB konsoli PlayStation® lub komputera PC (USB 2.0 lub 3.0, 5V DC 170mA).
4. PS3*: Włącz konsolę. Dioda LED na kierownicy zaczyna świecić w kolorze czerwonym. Naciśnij przycisk „HOME” na kierownicy, aby zalogować kierownicę TRAILBLAZER Racing Wheel.
5. PS4*/Xbox One*: Podłącz gamepada PS4*/Xbox One* kablem micro-USB do gniazda USB z przodu kierownicy. Gamepad nie może być w tym czasie włączony. Włącz konsolę. Dioda LED na kierownicy zaczyna świecić w kolorze czerwonym. Naciśnij przycisk „HOME” na kierownicy, aby zalogować kierownicę TRAILBLAZER Racing Wheel.
6. PC: Włącz komputera PC.
7. PC: Pobierz sterownik kierownicy TRAILBLAZER Racing Wheel i zainstaluj go. Aktualny sterownik jest dostępny pod adresem www.speedlink.com/support.
8. PC: P r z y c i s k i e m „ H O M E ” m o ż e s z w y b i e r a ć m i ę d z y t r y b X I n p u t a t r y b D i r e c t I n p u t . P r z y c i s k d o p r z e ł ą c z a n i a t r z y m a j w c i ś n i ę t y p r z e z 3 s e k u n d y .
9. Czulość kierownicy na skręt i obłożenie przycisków można ustawić bezpośrednio na kierownicy – więcej informacji na ten temat znajdziesz na stronie internetowej SPEEDLINK pod adresem www.speedlink.com/support. Należy pamiętać, że nie wszystkie gry obsługują kierownice i/lub funkcję wibracji.

FR

1. Placez le volant sur une surface lisse et plane.
2. À l'aide du câble, reliez le pédalier à la prise située au dos du volant.
3. À l'aide du câble USB, reliez le volant à une prise USB libre sur votre PlayStation® ou votre PC (prise USB 2.0 ou 3.0, 5 V DC 170 mA).
4. PS3* : allumez la console. Le voyant rouge sur le volant s'allume. Appuyez sur la touche « HOME » sur le volant pour connecter le TRAILBLAZER Racing Wheel.
5. PS4*/Xbox One* : à l'aide d'un câble micro-USB, raccordez une manette de jeu PS4*/Xbox One* à l'entrée USB située à l'avant du volant. La manette ne doit pas être allumée durant le branchement. Allumez la console. Le voyant rouge sur le volant s'allume. Appuyez sur la touche « HOME » sur le volant pour connecter le TRAILBLAZER Racing Wheel.
6. PC : allumez le PC.
7. PC: Téléchargez le pilote TRAILBLAZER Racing Wheel et installez-le. Vous trouverez la version actuelle du pilote à l'adresse www.speedlink.com/support.
8. L PC: a touche « HOME » vous permet de basculer entre les modes Xinput et DirectInput. Pour commuter entre les modes, maintenez la touche enfoncée trois secondes.
9. La sensibilité du braquage et l'affectation des touches peuvent être réglées directement sur le volant – pour plus d'informations sur ces fonctions, nous vous renvoyons à la page www.speedlink.com/support sur le site de SPEEDLINK. Nous attirons votre attention sur le fait que tous les jeux ne prennent pas en charge les volants et la fonction de vibration.

FI

1. Aseta ohjauspyörä sileälle ja tasaiselle alustalle.
2. Liitä poljinaria johdolla ohjauspyörän takana olevaan liitäntään.
3. Liitä ohjauspyörä USB-johdolla PlayStation®-konsoli tai tietokoneesi vapaaseen USB-liitäntään (USB 2.0 tai 3.0, 5V DC 170mA).
4. PS3*: Kytke konsoli päälle. Ohjauspyörässä olevaan LED:iin syttyy punainen valo. Rekisteröi TRAILBLAZER Racing Wheel -kilparatti painamalla ohjauspyörässä olevaa "HOME"-painiketta.
5. PS4*/Xbox One*: Yhdistä PS4*/Xbox One*-PAD-ohjain micro-USB-latausjohdolla ohjauspyörän etupuolella olevaan USB-tuloliitäntään. PAD-ohjaimen ei tarvitse olla täällön kytkettynä päälle. Kytke konsoli päälle. Ohjauspyörässä olevaan LED:iin syttyy punainen valo. Rekisteröi TRAILBLAZER Racing Wheel -kilparatti painamalla ohjauspyörässä olevaa "HOME"-painiketta.
6. Tietokone: Kytke tietokone päälle.
7. Tietokone: Lataa TRAILBLAZER Racing Wheel -kilparatin ajuri ja asenna se. Usin ajuri on ladattavissa osoitteesta www.speedlink.com/support.
8. Tietokone:"HOME"-painikkeella voit vaihtaa Xinput-tila ja DirectInput-tila välillä. Vaihda tilaa pitämällä painiketta painettuna noin kolmen sekunnin ajan.
9. Ohjausherkkyyys ja näppäinjärjestys voidaan määrittää suoraan ohjauspyörästä. Kyseisiä toimintoja koskevia lisätietoja löytyy SPEEDLINK-verkkosivustolta osoitteesta www.speedlink.com/support. Huomaa, etteivät kaikki pelit tue ohjauspyörää ja/tai värinätoimintoa.

ES

1. Coloca el volante sobre una superficie lisa y plana.
2. El kit de pedales lo conectas con el cable a la parte trasera del volante.
3. Con el cable USB suministrado conecta el volante a un puerto USB de tu PlayStation® o PC (USB 2.0 o 3.0, 5V DC 170mA).
4. PS3*: Enciende la consola. El LED del volante empezará a aparecer en rojo. Presiona el botón „HOME” en el volante para que el TRAILBLAZER Racing Wheel quede registrado.
5. PS4*/Xbox One*: Con el cable micro USB conecta un gamepad PS4*/Xbox One* a la entrada USB frontal del volante. El gamepad no puede estar activado durante ese proceso. Enciende la consola. El LED del volante empezará a aparecer en rojo. Presiona el botón „HOME” en el volante para que el TRAILBLAZER Racing Wheel quede registrado.
6. PC: Enciende el PC.
7. PC: Descarga el controlador para el TRAILBLAZER Racing Wheel e instálalo. El controlador actual está disponible para la descarga en www.speedlink.com/support.
8. PC: Con el botón „Home” cambias del modo Xinput al modo DirectInput. Mantén pulsado el botón de conmutación durante 3 segundos
9. La sensibilidad del volante y la asignación de botones se pueden hacer directamente en el volante – Para más detalles acerca de las funciones, entra en la página web de SPEEDLINK: www.speedlink.com/support. Ten en cuenta que no todos los juegos son compatibles con los volantes y/o la función de vibración.

TECHNICAL SUPPORT

EN

Having technical problems with this product? Get in touch with our Support team – the quickest way is via our website: www.speedlink.com

DE

Bei technischen Schwierigkeiten mit diesem Produkt wenden Sie sich bitte an unseren Support, den Sie am schnellsten über unsere Webseite www.speedlink.com erreichen.



© 2016 Jöllenbeck GmbH. All rights reserved. SPEEDLINK, the SPEEDLINK word mark and the SPEEDLINK swoosh are registered trademarks of Jöllenbeck GmbH.

* PS3 and PS4 are registered trademarks of Sony Computer Entertainment Inc. Xbox One is a registered trademark of Microsoft Corporation.

All trademarks are the property of their respective owner. Jöllenbeck GmbH shall not be made liable for any errors that may appear in this document. Information contained herein is subject to change without prior notice. Please keep this information for later reference.

JÖLLENBECK GmbH, Kreuzberg 2, 27404 Weertzen, GERMANY

GET TO KNOW IT:



TWINDOCK USB Dual Charger

The convenient docking system has space for up to two original controllers and won't go sliding around thanks to its compact design and non-slip base. This means your controllers won't just be fully charged – they'll also be stored in a safe place and ready to grab and game with at any time. In addition, the TWINDOCK charger features a practical USB connector letting you use it not only with the console but also with your PC or a USB AC adapter.

Obsah je uzamčen

Dokončete, prosím, proces objednávky.

Následně budete mít přístup k celému dokumentu.



Proč je dokument uzamčen? Nahněvat Vás rozhodně nechceme. Jsou k tomu dva hlavní důvody:

- 1) Vytvořit a udržovat obsáhlou databázi návodů stojí nejen spoustu úsilí a času, ale i finanční prostředky. Dělali byste to Vy zadarmo? Ne*. Zakoupením této služby obdržíte úplný návod a podpoříte provoz a rozvoj našich stránek. Třeba se Vám to bude ještě někdy hodit.

**) Možná zpočátku ano. Ale vězte, že dotovat to dlouhodobě nelze. A rozhodně na tom nezbohatneme.*

- 2) Pak jsou tady „roboti“, kteří se přiživují na naší práci a „vysávají“ výsledky našeho úsilí pro svůj prospěch. Tímto krokem se jim to snažíme překazit.

A pokud nemáte zájem, respektujeme to. Urgujte svého prodejce. A když neuspějete, rádi Vás uvidíme!