

PHILIPS

HD2581
HD2582

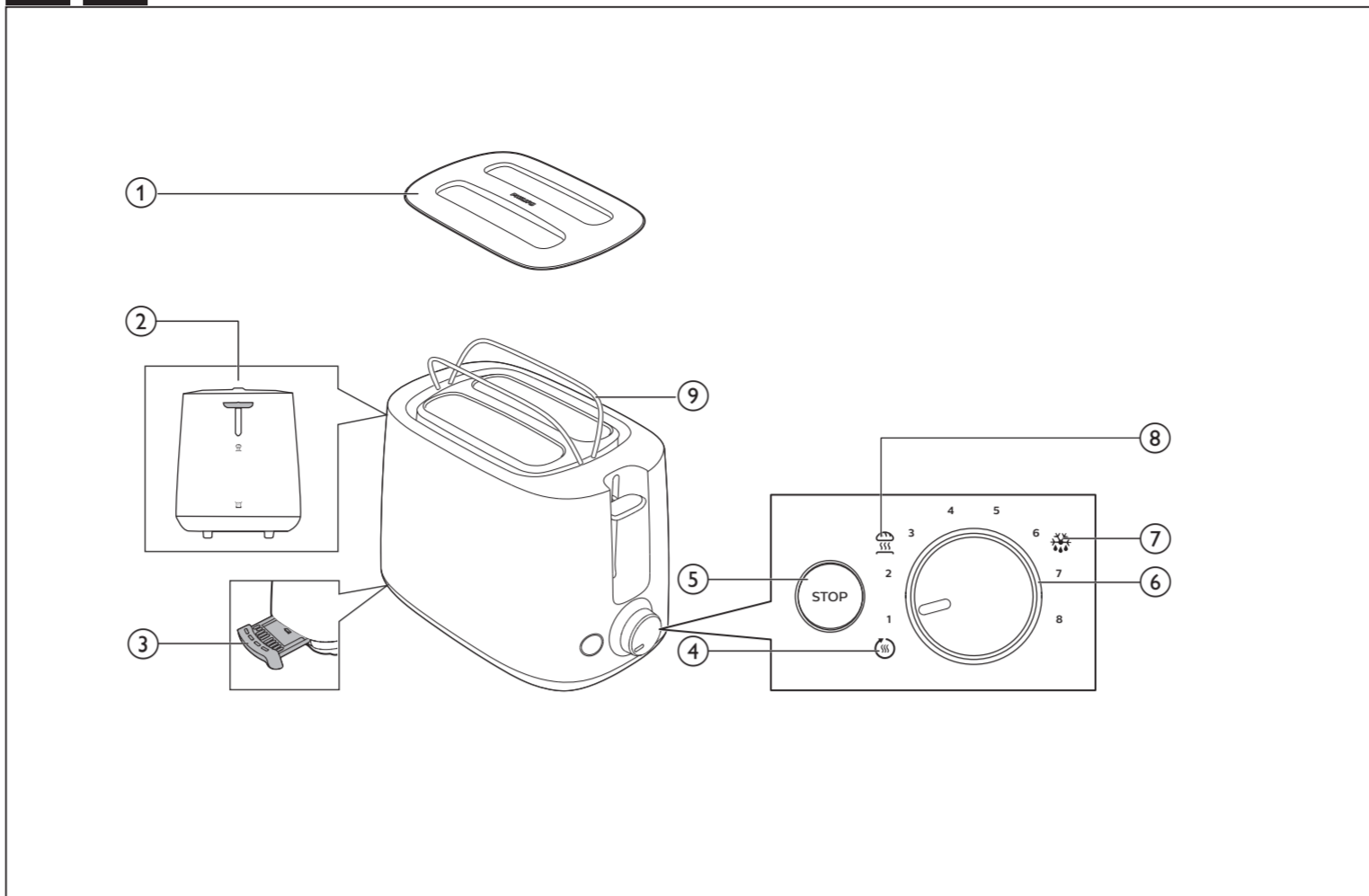

EN	User manual	LV	Lietotāja rokasgrāmata
BG	Ръководство за потребителя	PL	Instrukcja obsługi
CS	Průručka pro uživatele	RO	Manual de utilizare
EL	Εγχειρίδιο χρήσης	RU	Руководство пользователя
ET	Kasutusjuhend	SK	Priručka uživateľa
HR	Korisnički priručnik	SL	Uporabniški priročnik
HU	Felhasználói kézikönyv	SR	Korisnički priručnik
KK	Колданушының нускасы	UK	Посібник користувача
LT	Vartotojo vadovas		



English

- 1 Dust cover (HD2582 only)
- 2 Warming rack lever
- 3 Crumb tray
- 4 Reheating setting
- 5 Stop button
- 6 Browning control
- 7 Defrosting setting
- 8 Bun warming setting
- 9 Warming rack

Čeština

- 1 Kryt proti prachu (pouze model HD2582)
- 2 Páčka rozpečkacího držáku
- 3 Zásuvka na drobky
- 4 Nastavení ohřevu
- 5 Tlačítko stop
- 6 Nastavení opékání
- 7 Nastavení rozmrazování
- 8 Nastavení ohřevu housek
- 9 Rozpečkací držák

Eesti

- 1 Tolmukate (ainult mudelil HD2582)
- 2 Soojendusresti hoob
- 3 Purukandik
- 4 Ülessoojendamise seadistus
- 5 Stopnupp
- 6 Pruunistamisregulaator
- 7 Ülesulatamise seadistus
- 8 Kukli soojendamise seade
- 9 Soojendusrest

Magyar

- 1 Porvédő fedél (csak a HD2582 típusnál)
- 2 Melegítőrács karja
- 3 Morzsátálca
- 4 Újramelegítő funkció
- 5 Stop gomb
- 6 Piritászbabályzó
- 7 Kioldvasztás beállítás
- 8 Zsemlemelegítés funkció
- 9 Melegítőrács

Български

- 1 Капак против прах (само за HD2582)
- 2 Лост на стойката за затопляне
- 3 Тавичка за трохи
- 4 Настройка за претопляне
- 5 Бутон за спиране
- 6 Регуиране на степента на изпичане
- 7 Настройка за размразяване
- 8 Настройка за подгръване на хлебчета
- 9 Стойка за затопляне

Ελληνικά

- 1 Κάλυμμα προστασίας από τη σκόνη (μόνο σε HD2582)
- 2 Μοχλός σχάρας για ζέσταμα
- 3 Δίσκος για ψιχουλά
- 4 Ρύθμιση ξαναζεστάματος
- 5 Κομπι stop (διακοπής λειτουργίας)
- 6 Έλεγχος ψησίματος
- 7 Ρύθμιση απόψυξης
- 8 Ρύθμιση ζεστάματος για ψωμάκια
- 9 Σχάρα για ζέσταμα

Hrvatski

- 1 Poklopac za zaštitu od prašine (samo HD2582)
- 2 Ručica rešetke za zagrijavanje
- 3 Ladicica za mrvice
- 4 Postavka za podgrijavanje
- 5 Gumb STOP (Zaustavljanje)
- 6 Regulator prepečenosti
- 7 Postavka za odmrzavanje
- 8 Postavka za zagrijavanje peciva
- 9 Rešetka za zagrijavanje

Қазақша

- 1 Шаңнан қорғайтын жабын (тек HD2582 үлгісінде)
- 2 Қызыратын сөре тұтқасы
- 3 Қоқым науасы
- 4 Қайта қыздыру параметрі
- 5 Токтататын түйме
- 6 Қызартуды басқару тетігі
- 7 Жібiту параметрі
- 8 Тоқашты жылыту бағдарламасы
- 9 Қыздыратын сөре

©2016 Koninklijke Philips N.V. All rights reserved. 4240 002 02861

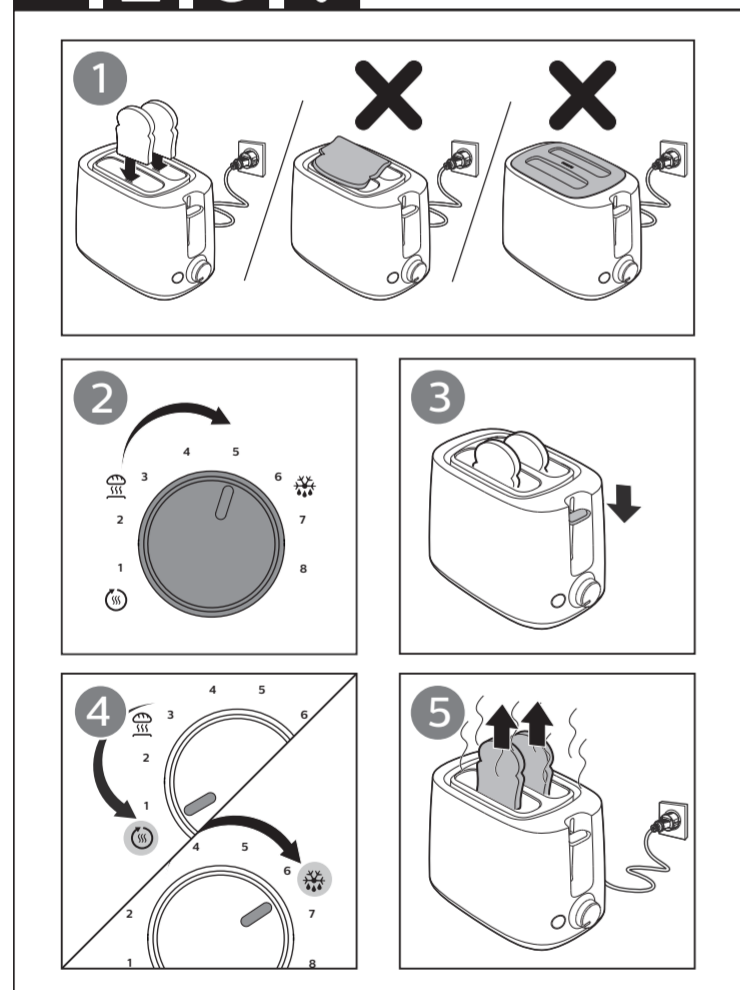

English

Before first use

Put the toaster in a properly ventilated room and select the highest browning setting. Let the toaster complete a few toasting cycles without bread in it. This burns off any dust and prevents unpleasant smells.

Toast, reheat, or defrost bread (fig.2)

- Note:**
- Do not operate the appliance without the crumb tray.
- To toast bread, follow the steps 1, 2, 3, 5.
- Select a low setting (1-2) for lightly toasted bread.
 - Select a high setting (6-8) for darkly toasted bread.
- To reheat bread, turn the browning control to the reheating setting (⊙).
- To defrost bread, turn the browning control to the defrosting setting (☼).
- Note:**
- You can stop the toasting process and pop up the bread at any time by pressing the stop button (STOP) on the toaster.

Bun warming (fig.3)

- To warm buns, follow the steps below:
- 1 Push down the warming rack lever to unfold the warming rack.
 - 2 Turn the browning control to the bun warming setting (☼).

Note:

- Never put the rolls to be warmed up directly on top of the toaster. Always use the warming rack to avoid damage to the toaster.

Cleaning (fig.4)

Warning:

- Never use scouring pads, abrasive cleaning agents or aggressive liquids to clean the appliance.

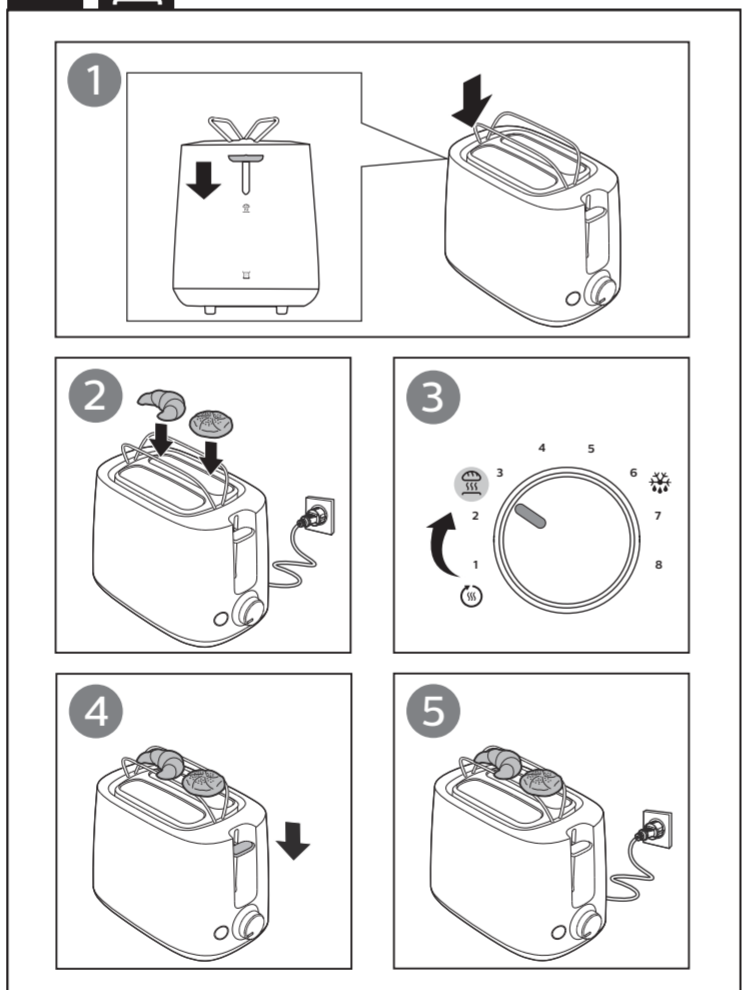

Български

Преди първата употреба

Сложете тостера в добре проветрявано помещение и изберете най-високата настройка за претичане. Оставете тостера да извърши няколко цикъла на претичане, без да има хляб в него. Така ще изгори всичият прах и ще се предотвратят неприятни миризми.

Претичане, претопляне или размразяване на хляб (фиг. 2)

- Забележка:**
- Не използвайте уреда без тавичката за трохи.
- За претичане на хляб, следвайте стъпки 1, 2, 3, 5.
- Изберете ниска настройка (1-2) за леко претичен хляб.
 - Изберете висока настройка (6-8) за силно претичен хляб.
- За претопляне на хляб завъртете регулатора за претичане на настройката за претопляне (⊙).
- За размразяване на хляб завъртете регулатора за претичане на настройката за размразяване (☼).
- Забележка:**
- Можете да спрете процеса на претичане и да извадите хляба по всяко време, като натиснете бутона за спиране (STOP) на тостера.

Подгръване на хлебчета (фиг. 3)

- За да затоплите хлебчета, следвайте стъпките по-долу:
- 1 Натиснете надолу лоста на стойката за затопляне, за да я разгънете.
 - 2 Завъртете регулатора за претичане на положението за подгръване на хлебчета (☼).

Забележка:

- Никога не слагайте хлебчетата да се топят директно върху тостера. винаги използвайте стойката за затопляне, за да избегнете повреда на тостера.

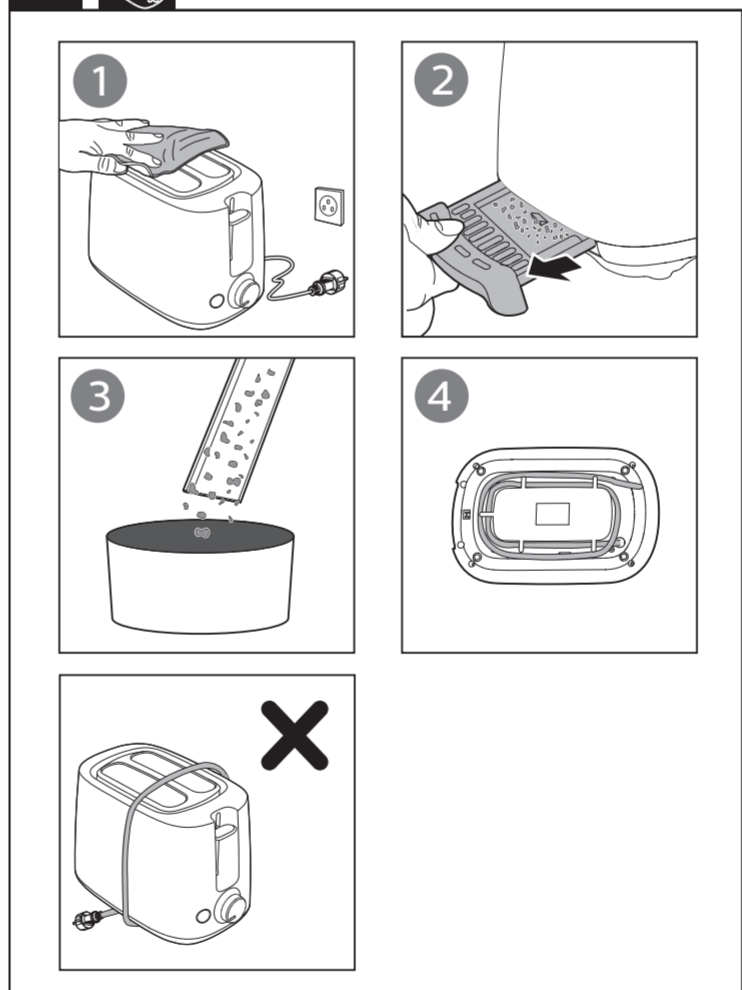

Почистване (фиг. 4)

Предупреждение:

- Никога не почиствайте уреда с абразивни гъби, абразивни почистващи препарати или агресивни течности.

Čeština

Před prvním použitím

Umístěte tosterkovač do dobře větrané místnosti a nastavte nejvyšší stupeň opečení. Doporučujeme provést několik cyklů opečání bez vloženého pečiva. Takto spálíte veškerý prach a předejdete nepříjemnému zápachu.

Opékání, ohřev a rozmrazení pečiva (obr. 2)

- Poznámka:**
- Přístroj nepoužívejte bez zásuvky na drobky.
- Při opékání pečiva postupujte podle kroků 1, 2, 3, 5.
- Vyberte nízké nastavení (1-2) pro světle opečené pečivo.
 - Vyberte vysoké nastavení (6-8) pro tmavě opečené pečivo.
- Chcete-li spustit funkci ohřevu chleba, otočte regulátor propečení na nastavení ohřevu (⊙).
- Chcete-li spustit funkci rozmrazení chleba, otočte regulátor propečení na nastavení rozmrazení (☼).
- Poznámka:**
- Proces opékání můžete kdykoli zastavit a nechat pečivo vysunout stisknutím tlačítka zastavení (STOP) na tosterkovači.

Ohřev housek (obr. 3)

- Chcete-li rozpečet housky, postupujte podle níže uvedených kroků:
- 1 Stisknutím páčky ohřívacího stojanu směrem dolů rozložte stojan.
 - 2 Otočte regulátor propečení do polohy ohřívání housek (☼).

Poznámka:

- Nikdy nepokládejte housky určené pro ohřev přímo na tosterkovač. Vždy používejte ohřívací stojan. Předjedete tak poškození tosterkovače.

Lietuviškai

- 1 Dangtis nuo dulkių (tik HD2582)
- 2 Šildymo grotelių svirtis
- 3 Trupinių padėklas
- 4 Pašildymo nustatymas
- 5 Stabdymo mygtukas
- 6 Skrudinimo reguliatorius
- 7 Atšildymo nustatymas
- 8 Bandyti šildymo nustatymas
- 9 Šildymo grotelės

Latviešu

- 1 Putekļu pārvalks (tikai HD2582)
- 2 Karsēšanas restiņu svira
- 3 Druvaču paplāte
- 4 Uzšildīšanas iestatījums
- 5 Stop poga
- 6 Brūnināšana kontrole
- 7 Atkausēšanas iestatījums
- 8 Maiziņu šildīšanas iestatījums
- 9 Karsēšanas restītes

Polski

- 1 Pokrywa chroniąca przed kurzem (tylko model HD2582)
- 2 Podnośnik rusztu do podgrzewania
- 3 Tacka na okruszki
- 4 Ustawienie podgrzewania
- 5 Przycisk STOP
- 6 Pokrętko regulacji czasu opiekania
- 7 Ustawienie rozmrażania bułek
- 8 Ustawienie podgrzewania bułek
- 9 Ruszt do podgrzewania

Română

- 1 Capac de protecție împotriva prafului (numai pentru modelul HD2582)
- 2 Mâner grilaj de încălzire
- 3 Tavă pentru firimituri
- 4 Setare reînălțire
- 5 Buton Stop
- 6 Controlul prăjirii
- 7 Setare dezghețare
- 8 Setare pentru încălzirea chiflelor
- 9 Grilaj de încălzire

Русский

- 1 Пылезащитная крышка (только для HD2582)
- 2 Ручка подставки для подогрева
- 3 Поддон для крошек
- 4 Режим подогрева
- 5 Кнопка СТОП
- 6 Регулятор степени обжаривания
- 7 Режим разморозки
- 8 Режим подогрева булочек
- 9 Подставка для подогрева

Slovensky

- 1 Kryt proti prachu (iba model HD2582)
- 2 Páka roštu na ohrievanie
- 3 Podnos na drobinky
- 4 Nastavenie opakovaného ohrevu
- 5 Tlačidlo Stop
- 6 Ovládanie intenzity opekania
- 7 Nastavenie rozmrazovania
- 8 Nastavenie ohrievania pečiva
- 9 Rošt na ohrievanie

Slovenščina

- 1 Protiprašni pokrov (samo HD2582)
- 2 Vzvod nosilca za segrevanje
- 3 Pladenj za drobtine
- 4 Nastavitev za pogrevanje
- 5 Gumb STOP
- 6 Regulator zapečenosti
- 7 Nastavitev za odmrzovanje
- 8 Nastavitev za pogrevanje zemljic
- 9 Nosilec za segrevanje

Srpski

- 1 Zaštitni poklopac (samo HD2582)
- 2 Ručica rešetke za zagrevanje
- 3 Fioka za mrvice
- 4 Postavka podgrevanja
- 5 Dugme za prekid
- 6 Kontrola zapečenosti
- 7 Postavka za zagrevanje zemljici
- 8 Postavka za zagrevanje zemljici
- 9 Rešetka za zagrevanje

Українська

- 1 Кришка від пилу (лише HD2582)
- 2 Важіль рамки для підгрівання
- 3 Лоток для крихт
- 4 Налаштування повторного нагрівання
- 5 Кнопка «стоп»
- 6 Регулятор підсмажування
- 7 Налаштування розморожування
- 8 Налаштування підгрівання булочок
- 9 Рамка для підгрівання

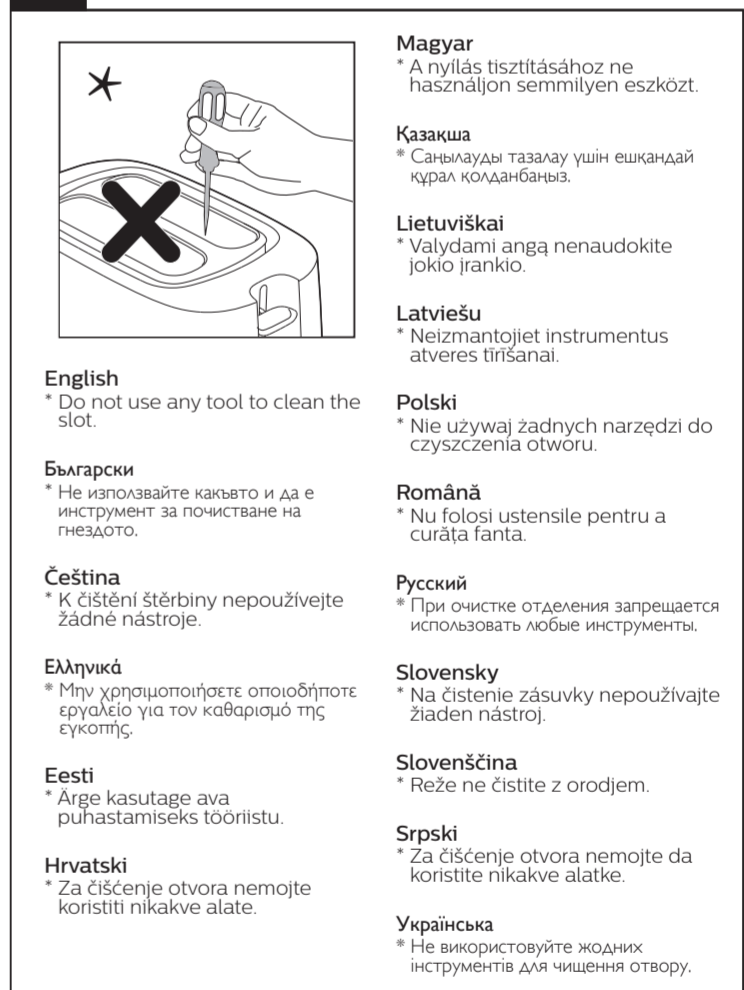

Čištění (obr. 4)

Varování:

- Nikdy nepoužívejte na čištění přístroje drátěnku, abrazivní nebo agresivní čisticí prostředky.

Ελληνικά

Πριν την πρώτη χρήση

Τοποθετήστε τη φρυγανιέρα σε χώρο με καλό εξαερισμό και επιλέξτε την υψηλότερη ρύθμιση ροδίσματος. Αφήστε τη φρυγανιέρα να ολοκληρώσει μερικούς κύκλους φρυγανίσματος χωρίς φέτες ψωμιού. Με αυτόν τον τρόπο, η σκόνη που μπορεί να έχει απομείνει κάηγεται και δεν δημιουργούνται δυσάρεστες οσμές.

Φρυγάνισμα, ζέσταμα ή ζεπάγωμα ψωμιού (εικ. 2)

- Σημείωση:**
- Μην λειτουργείτε τη συσκευή χωρίς το δίσκο για τα ψιχουλά.
- Για να φρυγανίσετε ψωμί, ακολουθήστε τα βήματα 1, 2, 3, 5.
- Επιλέξτε μια χαμηλή ρύθμιση θερμοκρασίας (1-2) για ελαφρά φρυγανισμένο ψωμί.
 - Επιλέξτε μια υψηλή ρύθμιση θερμοκρασίας (6-8) για πολύ φρυγανισμένο ψωμί.
- Για να ξαναζεστάνετε ψωμί, γυρίστε το διακόπτη ρύθμισης ροδίσματος στη ρύθμιση ξαναζεστάματος (⊙).
- Για να ξεπαγάσετε ψωμί, γυρίστε το διακόπτη ρύθμισης ροδίσματος στη ρύθμιση απόψυξης (☼).
- Σημείωση:**
- Μπορείτε να διακόψετε τη διαδικασία φρυγανίσματος και να βγάλετε το ψωμί οποιαδήποτε στιγμή θέλετε, πατώντας το κομπι διακοπής λειτουργίας (STOP) στη φρυγανιέρα.

Ζέσταμα για ψωμάκια (εικ. 3)

- Για να ζεστάνετε ψωμάκια, ακολουθήστε τα βήματα παρακάτω:
- 1 Πιέστε προς τα κάτω το μοχλό της σχάρας για να ζεσταμα για να ζεπιλωθεί η σχάρα.
 - 2 Γυρίστε το διακόπτη ρύθμισης ροδίσματος στη ρύθμιση ζεστάματος για ψωμάκια (☼).

Obsah je uzamčen

Dokončete, prosím, proces objednávky.

Následně budete mít přístup k celému dokumentu.



Proč je dokument uzamčen? Nahněvat Vás rozhodně nechceme. Jsou k tomu dva hlavní důvody:

1) Vytvořit a udržovat obsáhlou databázi návodů stojí nejen spoustu úsilí a času, ale i finanční prostředky. Dělali byste to Vy zadarmo? Ne*. Zakoupením této služby obdržíte úplný návod a podpoříte provoz a rozvoj našich stránek. Třeba se Vám to bude ještě někdy hodit.

**) Možná zpočátku ano. Ale vězte, že dotovat to dlouhodobě nelze. A rozhodně na tom nezbohatneme.*

2) Pak jsou tady „roboti“, kteří se přiživují na naší práci a „vysávají“ výsledky našeho úsilí pro svůj prospěch. Tímto krokem se jim to snažíme překazit.

A pokud nemáte zájem, respektujeme to. Urgujte svého prodejce. A když neuspějete, rádi Vás uvidíme!