

**NEREZOVÝ TLAKOVÝ HRNEC ŘADY DSS2204**

**objem 6 l**

## **NÁVOD K POUŽITÍ**

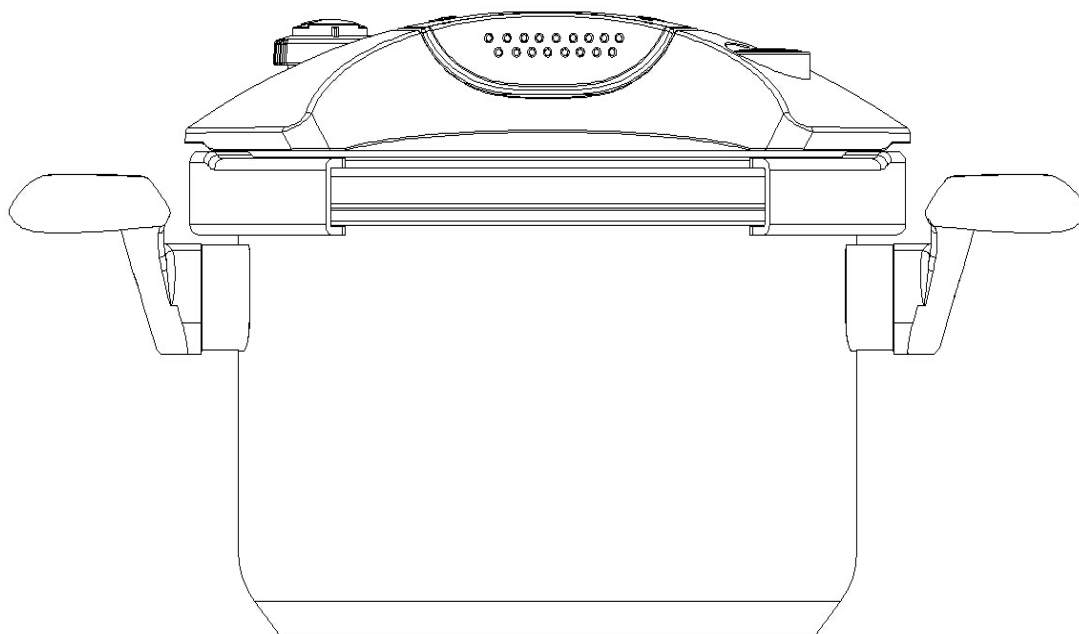

## PŘEHLED

I.	Konstrukční výkres a model	2
II.	Upozornění pro obsluhu	4
III.	Speciální charakteristiky	7
IV.	Návod k použití	8
V.	Řešení problémů	10
VI.	Údržba	11
VII.	Otázky a odpovědi	12
VIII.	Postup a doba vaření	13



Tato řada výrobků je navržena a vyrobena v souladu s evropskou normou EN 12778.

## I. Konstrukční výkres a model (Obr. 1)

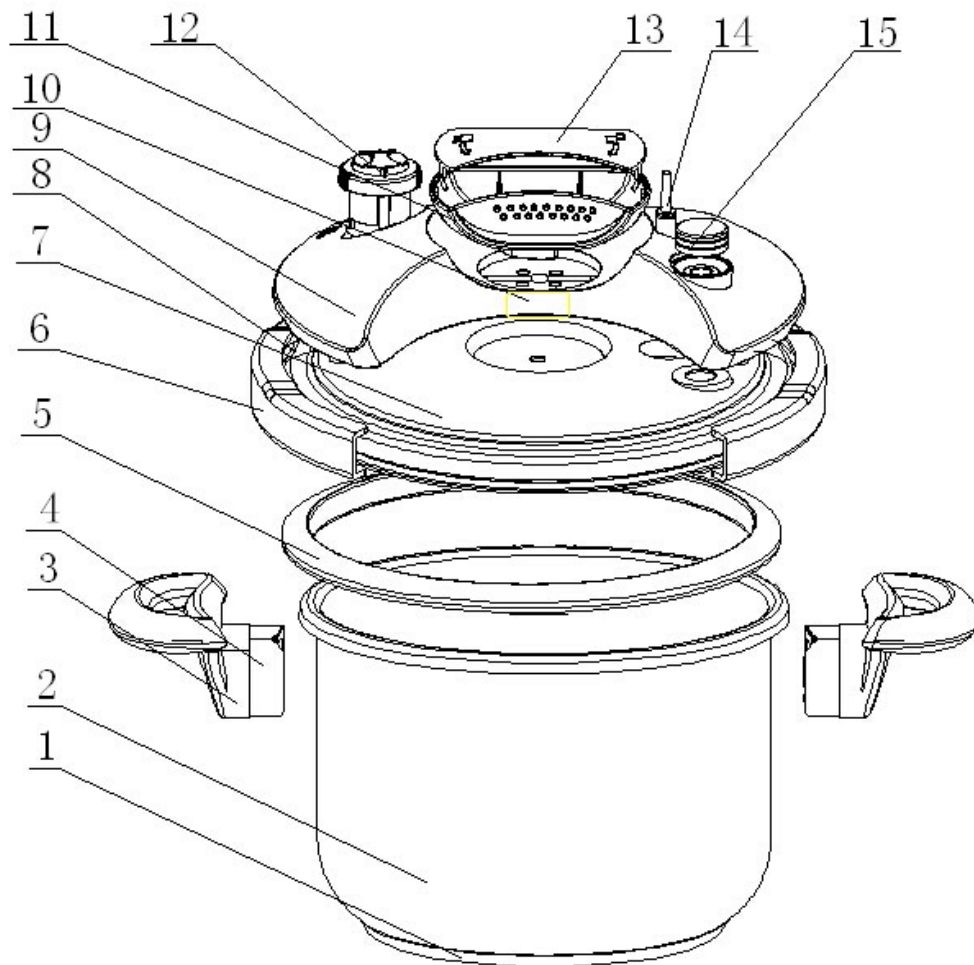

Obr. 1

1. DNO TLAKOVÉHO HRNCE
2. TĚLO TLAKOVÉHO HRNCE
3. DRŽADLO
4. TEPelnÁ OCHRANA DRŽADLA
5. TĚSNÍCÍ KROUŽEK
6. SVĚRKA
7. VÍKO TLAKOVÉHO HRNCE
8. KONEKTOR
9. ČELNÍ KRYT
10. BEZPEČNOSTNÍ OKÉNKO
11. ÚCHYT
12. FUNKČNÍ VENTIL
13. VRCHNÍ ČÁST ÚCHYTU
14. BEZPEČNOSTNÍ VENTIL
15. KONTROLNÍ TLAKOVÝ VENTIL

# Obsah je uzamčen

**Dokončete, prosím, proces objednávky.**

**Následně budete mít přístup k celému dokumentu.**



**Proč je dokument uzamčen? Nahněvat Vás rozhodně nechceme. Jsou k tomu dva hlavní důvody:**

- 1) Vytvořit a udržovat obsáhlou databázi návodů stojí nejen spoustu úsilí a času, ale i finanční prostředky. Dělali byste to Vy zadarmo? Ne\*. Zakoupením této služby obdržíte úplný návod a podpoříte provoz a rozvoj našich stránek. Třeba se Vám to bude ještě někdy hodit.

*\*) Možná zpočátku ano. Ale vězte, že dotovat to dlouhodobě nelze. A rozhodně na tom nezbohatneme.*

- 2) Pak jsou tady „roboti“, kteří se přiživují na naší práci a „vysávají“ výsledky našeho úsilí pro svůj prospěch. Tímto krokem se jim to snažíme překazit.

A pokud nemáte zájem, respektujeme to. Urgujte svého prodejce. A když neuspějete, rádi Vás uvidíme!