

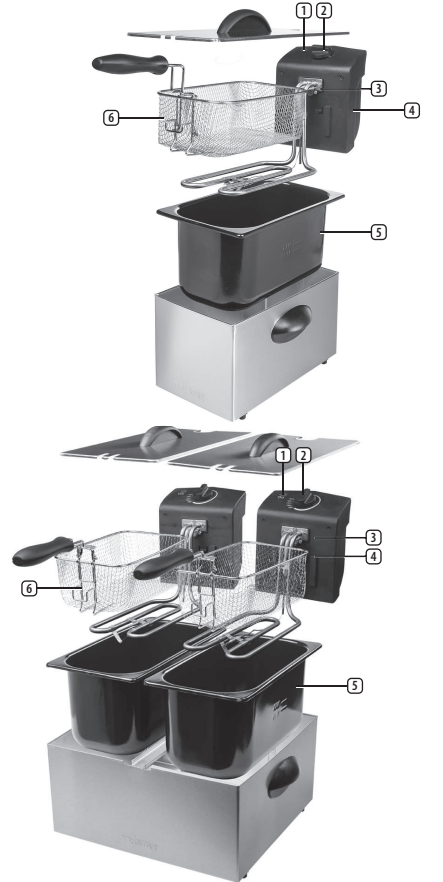

FR-6935  
FR-6937

PARTS DESCRIPTION / ONDERDELENBESCHRIJVING / DESCRIPTION DES PIÈCES / TEILEBESCHREIBUNG / DESCRIPCIÓN DE LAS PIEZAS / DESCRIZIONE DELLE PARTI / DESCRICÃO DOS COMPONENTES / BESKRIVNING AV DELAR / OPIS CZĘŚCI / POPIS SOUČÁSTÍ / ПИСКАНЕ ЗАПЧАСТИ / RÉSZEGYSZEK LEÍRÁSA



## EN Instruction manual

### SAFETY

- By ignoring the safety instructions the manufacturer can not be hold responsible for the damage.
- If the supply cord is damaged, it must be replaced by the manufacturer, its service agent or similarly qualified persons in order to avoid a hazard.
- Never move the appliance by pulling the cord and make sure the cord can not become entangled.
- The appliance must be placed on a stable, level surface.
- The user must not leave the device unattended while it is connected to the supply.
- This appliance is only to be used for household purposes and only for the purpose it is made for.
- This appliance shall not be used by children from 0 year to 8 years. This appliance can be used by children aged from 8 years and above and persons with reduced physical, sensory or mental capabilities or lack of experience and knowledge if they have been given supervision or instruction concerning use of the appliance in a safe way and understand the hazards involved. Children shall not play with the appliance. Keep the appliance and its cord out of reach of children aged less than 8 years. Cleaning and user maintenance shall not be made by children.

- To protect yourself against an electric shock, do not immerse the cord, plug or appliance in the water or any other liquid.
- This appliance is not intended to be operated by means of an external timer or separate remote-control system.
- To protect yourself against an electric shock, do not immerse the cord, plug or appliance in the water or any other liquid.
- This appliance is intended to be used in household and similar applications such as:
  - Staff kitchen areas in shops, offices and other working environments.
  - By clients in hotels, motels and other residential type environments.
  - Bed and breakfast type environments.
  - Farm houses.
- Disconnect the mains plug from the mains when the appliance is not in use, before assembly or disassembly and before cleaning and maintenance.
- Cooking appliances should be positioned in a stable situation with the handles (if any) positioned to avoid spillage of the hot liquids.
- Children shall not play with the appliance.
- The lid is only intended to protect the deep fryer from dust during storage. Remove the lid when the deep fryer is in operation

- Surface are liable to get hot during use.

### PARTS DESCRIPTION

- Power lamp (red)
- Thermostat
- Safety switch
- Restart button
- Frying grease container
- Frying basket

### BEFORE THE FIRST USE

- Take the appliance and accessories out the box. Remove the stickers, protective foil or plastic from the device.
- Place the device on a flat stable surface and ensure a minimum of 10 cm. free space around the device. This device is not suitable for installation in a cabinet or for outside use.
- Before using your appliance for the first time, wipe off all removable parts with a damp cloth. Never use abrasive products.
- Put the power cable into the socket. (Note: Make sure the voltage which is indicated on the device matches the local voltage before connecting the device. Voltage 220V-240V/ 50/60Hz)
- This type of fryer is only suitable for use with oil or liquid fat, and not for solid fat.
- Using solid fat entails the risk of trapping water in the fat which will cause it to spatter violently when heated up.
- Ensure that the oil/fat is not contaminated with water, for example from frozen products, this will cause excessive spattering.
- Never use the fryer without oil or fat as this will damage the appliance.
- Never pour any liquid, such as water, in the pan.

### Considerations for using the fryer - DO

- Only use the fryer for household appliance.
- Only use the fryer for frying food.
- Only use oil or grease that is suitable for frying. Check the packaging if the fat or oil is suitable for this fryer.
- Ensure the level of the fat or oil is higher than the minimum and less than the maximum, so between the minimum and maximum lines. If there is too much fat or oil in the fryer, it may be overflow the fryer.
- Be careful when frying, make sure the fryer is used safely by keeping enough distance between the user and the device. Make sure that people who needs extra help or supervision can not reach the fryer.
- Change the oil or fat when it is brown, dirty smell or smoke in the beginning.
- Change the oil or fat when too much water is in it. You can recognize the high concentration of water in the oil or fat by large bubbles and water droplets, water vapor or rapid rise in oil or fat. If the oil concentration in the fryer is too high, there will be a chance, that the fat or oil will come out with an explosion, which can be very dangerous for those who use the fryer and those which are near the fryer.
- Change the oil or fat after 8 to maximum 10 times use.

- Remove all ice (molecules) on frozen foods. Make sure that fried foods will be thawed first, by laying the food in a dry clean towel. Dab the food with the towel when the majority of ice is melted.
- Make sure there is enough space around the fryer when you use it.
- Let the fryer cool down uncovered in order to prevent condensation. Keep the fryer in a dry, safe place.
- The fryer may not be exposed to rain and moisture.
- Be patient and wait until the fryer reaches the correct temperature.

### Considerations for using the fryer - DON'T

- Never store or place the bowl outside or in a damp place. Keep your fryer away from rain or moisture.
- Do not place food in the fryer when it is warming. Have patience and wait until the fryer have reached the right temperature.
- Never cover the bowl and the filter.
- Do not add water to the fat or oil.

### USE

- Wash the basket in warm soapy water and dry it well before use. Clean the inside of the pan with a damp cloth and wipe it dry thoroughly. Ensure that all electrical parts remain completely dry.
- Fill the appliance with the required amount of oil or fat. Ensure that the appliance is filled at least to the minimum level and not higher than the maximum level, as indicated on the inside of the fryer. For optimal results we advice to avoid mixing different types of oil.
- Select the temperature with the temperature switch on the control panel for the food you wish to fry. Put the plug of the device into the outlet.
- Use the handle to lift the basket from the fryer.
- Place the food to be fried in the basket. For the best results the food should be dry before being placed in the basket. Immerse the basket into the oil or fat slowly to prevent the oil from bubbling up too strongly. To ensure the oil stays at the correct temperature, the thermostat will switch on and off.
- Lift the basket when the frying time has elapsed and hang it on the hook in the pan so the oil can drip off.

### Frying Tips

- Use a maximum of 200 grams of chips per litre of oil.
- When using frozen products, use a maximum of 100 grams because the oil cools off rapidly. Shake frozen products above the sink to remove excess ice.
- When fresh chips are used, dry the chips after washing them to ensure no water gets into the oil. Fry the chips in two turns. First time (blanch) 5 to 5 minutes at 170 degrees. Second time (finishing) 2 to 4 minutes at 175 degrees. Allow the oil to drip off.

### Changing the oil

- Make sure the fryer and the oil or fat have cooled down before changing the oil or fat (remove the plug of the device from the socket). Change the oil regularly. This is particularly necessary when the oil or fat goes dark or the smell changes. Always change the oil after every 10 frying sessions. Change the oil in one go. Never mix old and new oil.
- Used oil is harmful to the environment. Do not dispose of it with your normal rubbish but follow the guidelines issued by the local authorities.

### CLEANING AND MAINTENANCE

- Before cleaning, unplug the appliance and wait for the appliance to cool down.
- All parts, except the heating element are dishwasher-proof. Never immerse the heating element under water.
- Clean the appliance with a damp cloth. Never use harsh and abrasive cleaners, scouring pad or steel wool, which damages the device.

### ENVIRONMENT

- This appliance should not be put into the domestic garbage at the end of its durability, but must be offered at a central point for the recycling of electric and electronic domestic appliances. This symbol on the appliance, instruction manual and packaging puts your attention to this important issue. The materials used in this appliance can be recycled. By recycling of used domestic appliances you contribute an important push to the protection of our environment. Ask your local authorities for information regarding the point of recollection.

### Support

You can find all available information and spare parts at [www.tristar.eu](http://www.tristar.eu)

## NL Gebruiksaanwijzing

### VEILIGHEID

- De fabrikant is niet aansprakelijk voor schade voortvloeiend uit het niet opvolgen van de veiligheidsinstructies.
- Als het netsnoer beschadigd is, moet het worden vervangen door de fabrikant, de onderhoudsmonteur van de fabrikant of door personen met een soortgelijke kwalificatie om gevaar te voorkomen.
- Verplaats het apparaat nooit door aan het snoer te trekken. Zorg ervoor dat het snoer nergens in verstrikt kan raken.
- Het apparaat moet op een stabiele, vlakke ondergrond worden geplaatst.
- De gebruiker mag het apparaat niet onbeheerd achterlaten wanneer de stekker zich in het stopcontact bevindt.
- Dit apparaat is uitsluitend voor huishoudelijk gebruik en voor het doel waar het voor bestemd is.
- Dit apparaat mag niet worden gebruikt door kinderen van 0 tot 8 jaar. Dit apparaat kan worden gebruikt door kinderen vanaf 8 jaar en door personen met verminderde lichamelijke, zintuiglijke of geestelijke vermogens of gebrek aan de benodigde ervaring en kennis indien ze onder toezicht staan of instructies krijgen over hoe het apparaat op een veilige manier kan worden gebruikt alsook de gevaren begrijpen die met het gebruik samenhangen. Kinderen mogen niet met het apparaat spelen. Houd het apparaat en het netsnoer buiten bereik van kinderen jonger dan 8 jaar. Reiniging en onderhoud mogen niet worden uitgevoerd door kinderen.

- Dompel het snoer, de stekker of het apparaat niet onder in water of andere vloeistoffen om elektrische schokken te voorkomen.
- Dit apparaat is niet bedoeld om bediend te worden met behulp van een externe timer of een afzonderlijk afstandbedieningssysteem.
- Dompel het snoer, de stekker of het apparaat niet onder in water of andere vloeistoffen om elektrische schokken te voorkomen.
- Gebruik het apparaat uitsluitend met een geschikte connector.
- De connector dient te worden verwijderd alvorens het apparaat te reinigen. Wees er zeker van dat de inlaat volledig droog is alvorens het apparaat weer in gebruik te nemen.
- Dit apparaat is bedoeld voor huishoudelijk en soortgelijk gebruik, zoals:
  - Personeelkeukens in winkels, kantoren en andere werkomgevingen.
  - Door gasten in hotels, motels en andere residentiële omgevingen.
  - Bed&Breakfast-type omgevingen.
  - Boerderijen.
- Haal de stekker uit het stopcontact als het apparaat niet in gebruik is, voordat u het gaat monteren of demonteren en voordat u reinigings- en onderhoudswerkzaamheden gaat uitvoeren.
- Kooktoestellen moeten worden geplaatst op een stabiele ondergrond met de handgrepen (indien aanwezig) zodanig geplaatst dat morsen van hete vloeistoffen wordt voorkomen.
- Kinderen mogen niet met het apparaat spelen.
- Het deksel is uitsluitend bedoeld om de frituseus tijdens opslag tegen stof te beschermen. Verwijder het deksel tijdens gebruik van de frituseus.

- Het oppervlak kan heet worden tijdens gebruik.

- ONDERDELENBESCHRIJVING**
  - Voedingsslamp (rood)
  - Thermostaat
  - Veiligheidschakelaar
  - Herstartknop
  - Frituurvetcontainer
  - Frituurmand

- VOOR HET EERSTE GEBRUIK**
  - Haal het apparaat en de accessoires uit de doos. Verwijder de stickers, de beschermfolie of het plastic van het apparaat.
  - Plaats het apparaat op een vlakke, stabiele ondergrond. Zorg voor minimaal 10 cm vrije ruimte rondom het apparaat. Dit apparaat is niet geschikt voor inbouw of gebruik buitenshuis.
  - Veeg voor het eerste gebruik van het apparaat alle afneembare onderdelen af met een vochtige doek. Gebruik nooit schurende producten.
  - Sluit het netsnoer aan op het stopcontact. (Let op: Zorg er voor het aansluiten van het apparaat voor dat het op het apparaat aangegeven voltage overeenkomt met de plaatselijke netspanning. Voltage 220V-240V/ 50/60Hz)
  - Dit type frituurpan is uitsluitend geschikt voor olie of vloeibaar vet en niet voor gebruik met vast vet.
  - Bij gebruik van vast vet kan er water in opgesloten raken en daardoor kan bij verhitting het hete vet zeer krachtig spatten.
  - Zorg er voor dat het olie/vet niet verontreinigd wordt met water, bijvoorbeeld afkomstig van diepvriesproducten, want dat zal overmatig spatten veroorzaken.
  - Schakel de frituseus nooit in zonder olie, anders gaat het apparaat kapot.
  - Doe ook geen andere (vloeit) stoffen in de pan zoals water.

- ENVIRONMENT**
  - This appliance should not be put into the domestic garbage at the end of its durability, but must be offered at a central point for the recycling of electric and electronic domestic appliances. This symbol on the appliance, instruction manual and packaging puts your attention to this important issue. The materials used in this appliance can be recycled. By recycling of used domestic appliances you contribute an important push to the protection of our environment. Ask your local authorities for information regarding the point of recollection.

- AANDACHTSPUNTEN VOOR GEBRUIK VAN DE FRITUSEUS - WEL**
  - Gebruik de frituurpan alleen als huishoudelijk apparaat.
  - Gebruik de frituurpan alleen voor het frituren van etenswaren.
  - Gebruik alleen olie of vet dat geschikt is voor frituren. Controleer op de verpakking of het vet/de olie geschikt is voor de frituurpan.
  - Zorg ervoor dat het niveau van het vet/de olie hoger ligt dan het minimum en lager dan het maximum, dus tussen de minimum en maximumlijnen.
  - Dit type frituurpan is uitsluitend geschikt voor olie of vloeibaar vet en niet voor gebruik met vast vet.
  - Bij gebruik van vast vet kan er water in opgesloten raken en daardoor kan bij verhitting het hete vet zeer krachtig spatten.
  - Zorg er voor dat het olie/vet niet verontreinigd wordt met water, bijvoorbeeld afkomstig van diepvriesproducten, want dat zal overmatig spatten veroorzaken.
  - Schakel de frituseus nooit in zonder olie, anders gaat het apparaat kapot.
  - Doe ook geen andere (vloeit) stoffen in de pan zoals water.

- AANDACHTSPUNTEN VOOR GEBRUIK VAN DE FRITUSEUS - NIET**
  - Bewaar of plaats de frituurpan nooit buiten of op een vochtige plek. Houd uw frituurpan uit de buurt van regen of vocht.
  - Plaats geen etenswaren in de frituurpan wanneer deze aan het opwarmen is. Heb geduld en wacht totdat de frituurpan de juiste temperatuur heeft bereikt.
  - Frituur niet te veel etenswaren in één keer.
  - Bedenk de frituurpan en het filter nooit.
  - Voeg geen water toe aan het vet/de olie.

### GEBRUIK

- Reinig de mand in warm sop en droog het goed voor gebruik. Reinig de binnenkant van de pan met een vochtige doek en droog hem goed voor gebruik. Zorg ervoor dat de elektrische delen volledig droog blijven.
- Vul het apparaat met de gewenste hoeveelheid olie of vet. Zorg ervoor dat het apparaat minstens gevuld is tot het minimumniveau en niet hoger dan het maximumniveau, zoals aangegeven aan de binnenzijde van de pan. Voor het beste resultaat is het af te raden verschillende soorten olie door elkaar te gebruiken.
- Kies de geschikte temperatuur met de temperaturschakelaar op het bedieningspaneel voor het voedsel dat u wilt frituren. Steek de stekker van het apparaat in het stopcontact.
- Haal het mandje met de handgreep uit de frituseus.
- Plaats het te frituren voedsel in het mandje. Voor het beste resultaat dient u het voedsel droog in het mandje te doen. Dompel het mandje langzaam onder om sterk opborrelen te voorkomen. Om de olie op de ingestelde temperatuur te houden klikt de thermostaat aan en uit.
- Als de frituurtijd is verstreken, haal dan het mandje omhoog en hang het aan de haak in de pan zodat de olie eruit kan lekken.

### Frituurtips

- Gebruik maximaal 200 gram fritas per liter olie.
- Bij diepvriesproducten maximaal 100 gram gebruiken i.v.m. de sterke afkoeling. Diepvriesproducten boven de gootsteen uitschudden om overtollig ijs te verwijderen.
- Indien u verse aardappelen gebruikt, droog dan de frites na het wassen zodat er geen water in de olie komt. Bak de verse frites in twee beurten. Eerste bakbeurt (voorbakken) 5 tot 10 minuten op 170 graden. Tweede bakbeurt (afbakken) 2 tot 4 minuten op 175 graden. Goed laten uitrusten.

### Verversen van de olie

- Zorg ervoor dat het apparaat en de olie goed afgekoeld zijn voordat u de olie ververs (haal de stekker uit het stopcontact). Ververs de olie regelmatig. Dit is met name noodzakelijk als de olie donker wordt of de geur verandert. Ververs de olie in ieder geval na 10 frituursessies. Ververs de olie in één keer. Meng nooit oude en nieuwe olie.
- Afgedankte olie is milieubelastend. Gooi het daarom niet zomaar bij het huisvuil, maar volg de richtlijnen van de gemeentelijke afvalverwerking in uw woonplaats op.

### REINIGING EN ONDERHOUD

- Verwijder voor reiniging de stekker uit het stopcontact en wacht tot het apparaat is afgekoeld.
- Alle onderdelen, behalve het verwarmingselement, zijn vaatwasserbestendig. Dompel het verwarmingselement nooit onder in water.
- Reinig het apparaat met een vochtige doek. Gebruik nooit agressieve of schurende reinigingsmiddelen, schuurspunzen of staalwol; dit beschadigt het apparaat.

### MILIEU

- Dit apparaat mag aan het einde van de levensduur niet bij het normale huisafval worden gedeponeerd, maar moet bij een speciaal inzamelpunt voor hergebruik van elektrische en elektronische apparaten worden aangeboden. Het symbool op het apparaat, in de gebruiksaanwijzing en op de verpakking attendeert u hierop. De in het apparaat gebruikte materialen kunnen worden gerecycled. Met het recycleren van gebruikte huishoudelijke apparaten levert u een belangrijke bijdrage aan de bescherming van ons milieu. Informeer bij uw lokale overheid naar het inzamelpunt.

### Support

U kunt alle beschikbare informatie en reserveonderdelen vinden op [www.tristar.eu](http://www.tristar.eu)!

## FR Manuel d'instructions

### SÉCURITÉ

- Si vous ignorez les instructions de sécurité, le fabricant ne saurait être tenu responsable des dommages.
- Si le cordon d'alimentation est endommagé, il doit être remplacé par le fabricant, son réparateur ou des personnes qualifiées afin d'éviter tout risque.
- Ne déplacez jamais l'appareil en tirant sur le cordon et veillez à ce que ce dernier ne soit pas entortillé.
- L'appareil doit être posé sur une surface stable et nivelée.
- Ne laissez jamais le dispositif sans surveillance s'il est connecté à l'alimentation.
- Cet appareil est uniquement destiné à des utilisations domestiques et seulement dans le but pour lequel il est fabriqué.
- L'appareil ne doit pas être utilisé par des enfants de moins de 8 ans. Cet appareil peut être utilisé par des enfants de 8 ans ou plus et des personnes présentant un handicap physique, sensoriel ou mental voire ne disposant pas des connaissances et de l'expérience nécessaires en cas de surveillance ou d'instructions sur l'usage de cet appareil en toute sécurité et de compréhension des risques impliqués. Les enfants ne doivent pas jouer avec l'appareil. Maintenez l'appareil et son cordon d'alimentation hors de portée des enfants de moins de 8 ans. Le nettoyage et la maintenance utilisateur ne doivent pas être confiés à des enfants.
- Afin de vous éviter un choc électrique, n'immergez pas le cordon, la prise ou l'appareil dans de l'eau ou autre liquide.

- Cet appareil n'est pas prévu pour être utilisé par l'intermédiaire d'un minuteur externe ou d'un système de commande à distance séparé.
- Afin de vous éviter un choc électrique, n'immergez pas le cordon, la prise ou l'appareil dans de l'eau ou autre liquide.
- Utilisez l'appareil uniquement avec le connecteur approprié.

- L'adaptateur doit être retiré avant de nettoyer l'appareil, veillez à ce que l'orifice d'entrée soit totalement sec avant de réutiliser l'appareil.
- Cet appareil est destiné à une utilisation domestique et aux applications similaires, notamment :
  - Coin cuisine des commerces, bureaux et autres environnements de travail.
  - Hôtels, motels et autres environnements de type résidentiel.
  - Environnements de type chambre d'hôtes.
  - Fermes.

- Débranchez la fiche secteur du secteur lorsque l'appareil n'est pas utilisé, avant le montage ou le démontage de même qu'avant le nettoyage ou l'entretien.
- Les appareils de cuisson devraient adopter un positionnement stable, les poignées (le cas échéant) étant disposées de sorte à éviter les risques de déversement de liquides chauds.
- Les enfants ne doivent pas jouer avec l'appareil.
- Le couvercle sert uniquement à protéger la frituse de la poussière durant son stockage. Retirez le couvercle dès que la frituse est en marche.

- La surface peut devenir chaude à l'usage.

### DESCRIPTION DES PIÈCES

- Témoins d'alimentation (rouge)
- Thermostat
- Interrupteur de sécurité
- Bouton de redémarrage
- Conteneur de graisse de friture
- Panier à friture

### AVANT LA PREMIÈRE UTILISATION

- Sortez l'appareil et les accessoires hors de la boîte. Retirez les autocollants, le film protecteur ou le plastique de l'appareil.
- Mettez l'appareil sur une surface stable plate et assurez un dégagement tout autour de l'appareil d'au moins 10 cm. Cet appareil ne convient pas à une installation dans une armoire ou à un usage à l'extérieur.
- Avant la première utilisation de votre appareil, essayez toutes les pièces amovibles avec un chiffon humide. N'utilisez jamais de produits abrasifs.
- Branchez le cordon d'alimentation à la prise. (Remarque : Veillez à ce que la tension indiquée sur l'appareil corresponde à celle du secteur local avant de connecter l'appareil. Tension 220V-240V/50/60Hz)
- Ce type de frituse ne convient qu'à une utilisation avec de l'huile ou de la graisse liquide, et non pas avec de la graisse solide.
- L'utilisation de graisse solide risque de piéger l'eau dans la graisse, ce qui causerait de fortes éblouissures en chauffant.
- Vérifiez également que l'huile ou la graisse ne contient pas d'eau, par exemple de l'eau provenant de produits congelés, car cela causerait d'importantes éblouissures.
- N'utilisez jamais la frituse sans huile ou graisse car cela endommagerait l'appareil.
- Ne versez pas de liquide, comme de l'eau, dans la cuve.

### Considérations d'usage de la frituse - À FAIRE

- N'utilisez cette frituse qu'en tant qu'appareil électroménager.
- N'utilisez cette frituse que pour frire des aliments.
- N'utilisez que de l'huile ou de la graisse qui convient à la friture. Vérifiez sur l'emballage si la graisse ou l'huile convient à cette frituse.
- Vérifiez si le niveau de graisse ou d'huile se situe entre la ligne du minimum et la ligne du maximum. S'il y a trop de graisse ou d'huile dans la frituse, elle peut déborder.
- Soyez prudent en utilisant la frituse, assurez-vous d'être à une distance suffisante. Assurez-vous que les personnes qui ont besoin d'aide ou de surveillance ne puissent pas accéder à la frituse.
- Changez l'huile ou la graisse si elle est brune, si elle sent mauvais ou si elle a formé des débris à l'allumage.
- Changez l'huile ou la graisse quand elle contient trop d'eau. Si l'huile ou la graisse fait de grandes bulles, des gouttelettes d'eau, de la vapeur d'eau ou si elle augmente rapidement, cela signifie qu'elle contient beaucoup d'eau. Si la concentration d'huile dans la frituse est trop élevée, alors il y a un risque que la graisse ou l'huile explose, ce qui peut être très dangereux pour les utilisateurs de la frituse et les personnes à proximité.
- Changez l'huile ou la graisse toutes les 8 à 10 utilisations.
- Retirez toute la glace (agrégats) sur les aliments congelés. Vérifiez que les aliments sont bien décongelés avant de les frire, en les étalant sur un torchon sec et propre. Tamponnez les aliments avec le torchon quand le gros de la glace a fondu.
- Vérifiez qu'il y a assez d'espace autour de la frituse quand vous l'utilisez.
- Laissez la frituse refroidir sans le couvercle afin d'éviter la condensation. Rangez la frituse dans un endroit sec et sûr.
- La frituse ne doit pas être exposée à la pluie et à l'humidité.
- Soyez patient et attendez que la frituse atteigne la bonne température.

### Considérations d'usage de la frituse - À ÉVITER

- Ne rangez et ne posez jamais la cuve à l'extérieur ou dans un endroit humide.
- Ne mettez pas d'aliment dans la frituse pendant qu'elle chauffe.
- Ne faites pas frire trop d'aliments à la fois.
- Ne couvrez jamais la cuve et le filtre.
- N'ajoutez pas d'eau dans la graisse ou dans l'huile

### UTILISATION

- Lavez le panier à l'eau chaude savonneuse puis séchez-le bien avant utilisation. Nettoyez l'intérieur avec un torchon humide puis essuyez complètement l'intérieur. Assurez-vous que toutes les pièces électriques restent entièrement sèches.
- Remplissez l'appareil avec la quantité nécessaire d'huile ou de graisse. Vérifiez que le niveau d'huile ou de graisse dans l'appareil est entre le minimum et le maximum, comme indiqué à l'intérieur de la frituse. Pour obtenir la meilleure performance, nous recommandons d'éviter de mélanger différents types d'huile.
- Sélectionnez la température avec le thermostat du panneau de commande pour l'aliment à frire. Branchez la fiche de l'appareil dans une prise électrique.
- Utilisez la poignée pour soulever le panier de la frituse.
- Placez les aliments à frire dans le panier. Pour obtenir la meilleure performance, les aliments doivent être secs avant d'être mis dans le panier. Immergez doucement le panier dans l'huile ou la graisse pour éviter que l'huile ne fasse trop de bulles. Pour que l'huile reste à la bonne température, le thermostat s'activera et se désactivera.
- Soulevez le panier quand la durée de friture est écoulée et accrochez-le par la fixation sur la cuve pour que l'huile puisse s'égoutter.

### Astuces

- Utilisez un maximum de 200 grammes d'aliments en morceaux par litre d'huile.



# ★★★ TRISTAR



EN | Instruction manual

NL | Gebruiksaanwijzing

FR | Mode d'emploi

DE | Bedienungsanleitung

ES | Manual de usuario

IT | Manuele utente

PT | Manual de utilizador

SV | Bruksanvisning

PL | Instrukcja obsługi

CS | Návod na použití

SK | Návod na použitie

RU | Руководство по эксплуатации

HU | Használati utasítás



FR-6935

FR-6937

PARTS DESCRIPTION / ONDERDELENBESCHRIJVING / DESCRIPTION DES PIÈCES / TEILEBESCHREIBUNG / DESCRIPTION DE LAS PIEZAS / DESCRIZIONE DELLE PARTI / DESCRIÇÃO DOS COMPONENTES / BESKRIVNING AV DELAR / OPIS ČEŠĆI / POPIS SOUČASTÍ / POPIS SÚČASTÍ / ПИСКАНЕ ЗАПЧАСТИ / RÉSZEGYSÉGEK LEÍRÁSA

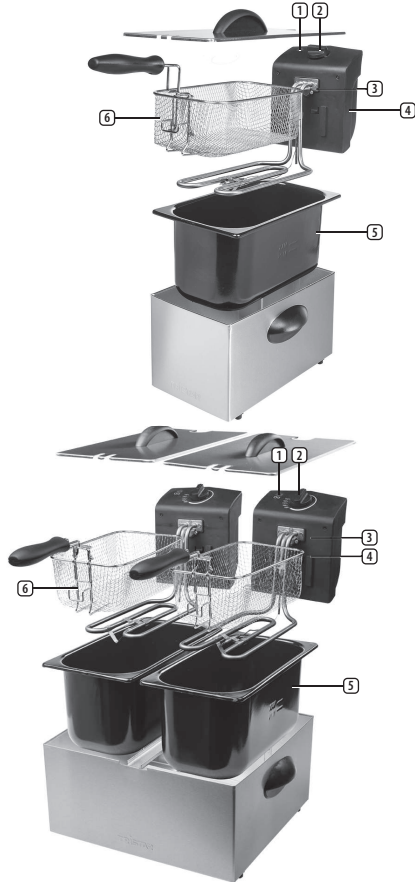

está a contribuir de forma significativa para a proteção do nosso ambiente. Solicite às autoridades locais informações relativas aos pontos de recolha.

**Assistência**  
Encontra todas as informações e peças de substituição disponíveis em [www.tristar.eu!](http://www.tristar.eu!)

## PL Instrukcje użytkowania

### BEZPIECZEŃSTWO

- Producent nie ponosi odpowiedzialności za uszkodzenia w przypadku nieprzestrzegania instrukcji bezpieczeństwa.
- W przypadku uszkodzenia kabla zasilania, aby uniknąć zagrożenia, musi on być wymieniony przez producenta, jego agenta serwisowego lub osoby o podobnych kwalifikacjach.
- Nie wolno przesuwać urządzenia, ciągnąć za przewód ani dopuszczać do zaplądania kabla.
- Urządzenie należy umieścić na stabilnej i wypoziomowanej powierzchni.
- Nigdy nie należy zostawiać włączonego urządzenia bez nadzoru.
- Urządzenie przeznaczone jest tylko do eksploatacji w gospodarstwie domowym, w sposób zgodny z jego przeznaczeniem.
- Dzieci w wieku od 0 do 8 lat nie mogą używać tego urządzenia. Z urządzenia mogą korzystać dzieci w wieku od 8 lat oraz osoby o ograniczonych możliwościach fizycznych, sensorycznych i psychicznych bądź nieposiadające odpowiedniej wiedzy i doświadczenia, pod warunkiem, że są nadzorowane lub otrzymały instrukcje dotyczące bezpiecznego używania urządzenia, a także rozumieją związane z tym zagrożenia. Dzieciom nie wolno bawić się urządzeniem. Urządzenie oraz dołączony do niego kabel należy przechowywać poza zasięgiem dzieci, które nie ukończyły 8 lat.
- Czyszczenie i konserwacja dozwolona dla użytkownika nie mogą być wykonywane przez dzieci.
- Aby uniknąć porażenia prądem elektrycznym, nie należy zanurzać przewodu, wtyczki ani urządzenia w wodzie bądź w innej cieczy.
- 

- Urządzenie nie powinno być używane w połączeniu z zewnętrznym wyłącznikiem czasowym lub osobnym urządzeniem sterującym.
- Aby uniknąć porażenia prądem elektrycznym, nie należy zanurzać przewodu, wtyczki ani urządzenia w wodzie bądź w innej cieczy.
- Używaj urządzenie wyłącznie z właściwą wtyczką.
- Wtyczka musi zostać wyjęta z gniazda na czas czyszczenia, upewnij się, że wejście będzie całkowicie suche przed ponownym użyciem.
- To urządzenie zaprojektowano do użycia w domu oraz w celu podobnych zastosowań w miejscach takich jak:
  - Pomieszczenia kuchenne w sklepach, biurach i innych miejscach pracy.
  - Przez klientów w hotelach, motelach i innych ośrodkach tego typu.
  - Ośrodki oferujące noclegi ze śniadaniem.
  - Gospodarstwa rolne.
- Wtyczkę zasilającą należy odłączyć od sieci, gdy urządzenie nie jest używane, przed jego montażem lub demontażem, a także przed czyszczeniem i czynnościami konserwacyjnymi.
- Urządzenia do gotowania należy umieszczać na stabilnym podłożu z rączkami (jeżeli są dostępne) w położeniu zapobiegającym rozlaniu gorącej cieczy.
- Dzieciom nie wolno bawić się urządzeniem.
- Pokrywa ma na celu wyłącznie ochronę frytkownicy przed kurzem w czasie przechowywania. Gdy frytkownica pracuje, należy zdemontować pokrywę

- Przech klientów w hotelach, motelach i innych ośrodkach tego typu.
- Ośrodki oferujące noclegi ze śniadaniem.
- Gospodarstwa rolne.

- Wtyczkę zasilającą należy odłączyć od sieci, gdy urządzenie nie jest używane, przed jego montażem lub demontażem, a także przed czyszczeniem i czynnościami konserwacyjnymi.
- Urządzenia do gotowania należy umieszczać na stabilnym podłożu z rączkami (jeżeli są dostępne) w położeniu zapobiegającym rozlaniu gorącej cieczy.
- Dzieciom nie wolno bawić się urządzeniem.
- Pokrywa ma na celu wyłącznie ochronę frytkownicy przed kurzem w czasie przechowywania. Gdy frytkownica pracuje, należy zdemontować pokrywę

-  Powierzchnia może stać się gorąca podczas użytkowania.



WWW.TRISTAR.EU

Tristar Europe B.V. | Jules Verneweg 87  
5015 BH Tilburg | The Netherlands

- Urządzenie umieścić na odpowiedniej, płaskiej powierzchni i zapewnić minimum 10 cm wolnej przestrzeni wokół urządzenia. Urządzenie to nie jest przystosowane do montażu w szafce lub do użytkowania na wolnym powietrzu.
- Przed pierwszym użyciem urządzenia należy wytrzeć wszystkie wymiowane części wilgotną szmatką. Nigdy nie należy używać szorstkich środków czyszczących.
- Kabel zasilający należy podłączyć do gniazda elektrycznego. (Uwaga: Przed podłączeniem urządzenia należy sprawdzić, czy napięcie wskazane na urządzeniu odpowiada napięciu sieci lokalnej. Napięcie 220V-240V 50/60Hz)
- Ten typ smażalni nadaje się do użytku tylko w przypadku, gdy jest napełniony olejem lub innym ciekłym tłuszczem., nie można go stosować do tłuszczów stałych.
- Zastosowanie tłuszczu stałego pociąga za sobą ryzyko zatrzymania wody w tłuszczu, co prowadzi do gwałtownego rozpryskiwania się tłuszczu podczas podgrzewania.
- Należy także sprawdzić, czy użyty olej/tłuszcz nie zawiera wody, np. z produktów mrożonych, gdyż może to powodować nadmierne rozbrzyzi tłuszczu.
- Nigdy nie używać frytkownicy bez oleju czy tłuszczu, gdyż spowoduje to uszkodzenie urządzenia.
- Do pojemników nigdy nie wlewać żadnych płynów takich jak woda.

### Wskazówki dotyczące użytkowania frytkownicy — DOZWOLONE

- Frytkownicę używać jedynie jako urządzenie do użytku domowego.
- Frytkownicę użytkować tylko do smażenia żywności.
- Stosować jedynie olej czy tłuszcz, który nadaje się do tej frytkownicy. Sprawdzić na opakowaniu, czy dany olej lub tłuszcz nadaje się do tego typu frytkownicy.
- Sprawdzić, czy poziom oleju lub tłuszczu jest wyższy od minimum i mniejszy od maksimum, tak aby mieścił się pomiędzy liniami minimum a maksimum. Zbyt duża ilość tłuszczu lub oleju wewnątrz frytkownicy doprowadzi do zalania urządzenia.
- Podczas smażenia należy być ostrożnym i pamiętać, aby utrzymać bezpieczną odległość pomiędzy użytkownikiem a urządzeniem.
- Kontrolować, aby osoby wymagające szczególnego nadzoru czy pomocy, nie miały bezpośredniego dostępu do frytkownicy.
- Olej lub tłuszcz zmienić, gdy staje się brązowy, wydaje zaczyna pachnieć spalenizną lub zaczyna dymić.
- Olej lub tłuszcz wymienić, jeśli jest w nim zbyt dużo wody. Można rozpoznać dużą ilość wody w oleju czy innym tłuszczu poprzez widoczne duże pęcherze i krople wody, parę wodną czy gwałtowne podnoszenie się oleju czy tłuszczu. Jeśli zawartość wody w oleju znajdującym się w frytkownicy będzie zbyt duża, to pojawi się niebezpieczeństwo gwałtownego wydosławiania się tłuszczu czy oleju, co może być niebezpieczne dla osób użytkujących frytkownicę lub znajdujących się w jej pobliżu.
- Zmienić olej lub tłuszcz po upływie 8 maksymalnie 10 godzin jego użytkowania.
- Z zamrożonej żywności usunąć cały lód (wszystkie jego cząstki). Sprawdzić, czy zamrożona żywność przeznaczona do smażenia najpierw uległa całkowitemu rozmrożeniu, kładąc ją na cystej i suchej tkaninie, np. ręczniku. Żywność wytrzeć ręcznikiem, gdy już większość lodu uległa stopieniu.
- Sprawdzić, czy wokół frytkownicy jest dostateczna ilość wolnej przestrzeni niezbędnej do jej użytkowania.
- Aby uniknąć kondensacji pary na ściankach, pozostawiać frytkownicę do ostygnięcia bez przykrywania jej pokrywami. Frytkownicę przechowywać w suchym i bezpiecznym miejscu.
- Frytkownicę trzymać z dala od deszczu czy wilgoci.
- Ciepłiwie zacczekać, aż frytkownica osiągnie prawidłową temperaturę.

### Wskazówki dotyczące użytkowania frytkownicy — NIEDOZWOLONE

- Nigdy nie przechowywać pojemników na zewnątrz czy trze w wilgotnym miejscu.
- Nie wkładać pożywienia do frytkownicy, gdy jest ono w trakcie rozmrażania.
- Nie smażyć zbyt mocno i zbyt gwałtownie przygotowywanej żywności
- Nigdy nie przykrywać pojemnika wraz z filtrem.
- Nigdy do oleju czy tłuszczu nie dodawać wody.

### UŻYTKOWANIE

- Kosz przed użyciem umyć w ciepłej wodzie z dodatkiem płynu do mycia naczyń i dobrze wysuszyć. Wnętrze naczynia oczyścić wilgotną szmatką i dobrze je wysuszyć. Sprawdzić, czy wszystkie części elektryczne pozostają całkowicie suche.
- Urządzenie napełnić wymaganą ilością oleju lub tłuszczu. Sprawdzić, czy urządzenie jest wypełnione nie mniej niż do poziomu minimum i nie więcej niż do poziomu maksimum, które są zaznaczone po wewnętrznej stronie frytkownicy. W celu uzyskania optymalnych rezultatów zaleca się, aby nie mieszać różnych rodzajów oleju.
- Przeglądając temperatury na tabliczce sterowania wybrać temperaturę smażenia. Podłączyć wtyczkę kabla zasilania do gniazdzka sieciowego.
- Aby wyjąć lub unieść koszyk z frytkownicy, należy używać do tego celu uchwyty.
- Potrawę do smażenia umieścić w koszu. W celu uzyskania najlepszego rezultatu, żywność przed włożeniem do koszyka należy wysuszyć. Powoli zanurzać kosz w oleju lub tłuszczu, tak aby uniknąć zbyt silnego pienienia się. W celu zapewnienia właściwej temperatury oleju, termostat będzie się włączał i wyłączał.
- Po upływie czasu smażenia unieść koszyk i zawiesić go na haku pojemnika, tak aby olej mógł spłynąć.

### Wskazówki dotyczące smażenia

- Używać maksymalnie 200 gramów frytek na litr oleju.
- W przypadku używania mrożonek stosować 100 gramów maksymalnie z powodu zbyt szybkiego schładzania się oleju. Aby usunąć nadmiar lodu, zmrożone produkty strząsnąć nad zlewem.
- W przypadku użycia świeżych frytek, aby uniknąć dostania się wody do oleju, frytki wysuszyć po ich umyciu. Frytki smażyć w dwóch turach. Za pierwszym razem (bilansowanie) w czasie od 5 do 10 minut, w 170 stopniach. Za drugim razem (zrumienienie) w czasie od 2 do 4 minut w 175 stopniach. Odczekać, aż olej spłynie.

### Wymiana oleju

- Przed przystąpieniem do wymiany oleju lub tłuszczu sprawdzić, czy frytkownica wraz z olejem lub tłuszczem (przed wszystkim wyjąć wtyczkę zasilania urządzenia z gniazdzka sieciowego). Regularnie wymieniać olej. Jest to szczególnie konieczne w przypadku zauważalnego zbruniatnienia oleju lub tłuszczu, lub zmiany zapachu. Zawsze wymieniać olej po 10 turach smażenia. Olej wymienić w całości za jednym razem (bilansowanie) w czasie od 5 do 10 minut, w 170 stopniach. Za drugim razem (zrumienienie) w czasie od 2 do 4 minut w 175 stopniach. Odczekać, aż olej spłynie.

### CZYSZCZENIE I KONSERWACJA

- Przed czyszczeniem wyjąć wtyczkę z gniazda i odczekać, aż urządzenie wystygnie.
- Wszystkie części, z wyjątkiem elementu grzejnego, nadają się do mycia w zmywarce. Nigdy nie zanurzać elementu grzejnego w wodzie.
- Zewnętrzną obudowę należy czyścić wilgotną szmatką. Nie należy nigdy używać ostrych ani szorstkich środków czyszczących, zmywaków do szorowania oraz druciaków, aby nie uszkodzić urządzenia.

### ŚRODOWISKO

-  Po zakończeniu eksploatacji urządzenia nie należy wyrzucać go wraz z odpadami domowymi. Urządzenie to powinno zostać zutilizowane w centralnym punkcie recyklingu domowych urządzeń elektrycznych i elektronicznych. Ten symbol znajduje się na urządzeniu, w instrukcjach użytkowania i na opakowaniu oznaczając ważne kwestie, na które należy zwrócić uwagę. Materiały, z których wytworzono to urządzenie, nadają się do przetworzenia. Recykling zużytych urządzeń gospodarstwa domowego

jest znaczącym wkładem użytkownika w ochronę środowiska. Należy skontaktować się z władzami lokalnymi, aby uzyskać informacje dotyczące punktów zbiorki odpadów.

### Wsparcie

Wszelkie informacje i części zamienne można znaleźć stronie [www.tristar.eu](http://www.tristar.eu)

## IT Istruzioni per l'uso

### SICUREZZA

- Il produttore non è responsabile di eventuali danni e lesioni conseguenti alla mancata osservanza delle istruzioni di sicurezza.
- Se il cavo di alimentazione è danneggiato, deve essere sostituito dal produttore, da un addetto all'assistenza o da personale con qualifiche analoghe per evitare rischi.
- Non spostare mai l'apparecchio tirandolo per il cavo e controllare che il cavo non possa rimanere ripiegato.
- Collocare l'apparecchio su una superficie stabile e piana.
- Non lasciare mai l'apparecchio senza sorveglianza quando è collegato all'alimentazione.
- Questo apparecchio è destinato a un uso esclusivamente domestico e deve essere utilizzato soltanto per gli scopi previsti.
- L'apparecchio non deve essere utilizzato da bambini di età compresa fra 0 e 8 anni. L'apparecchio può essere utilizzato da bambini di almeno 8 anni e da persone con ridotte capacità fisiche, sensoriali o mentali oppure senza la necessaria pratica ed esperienza sotto la supervisione di un adulto o dopo aver ricevuto adeguate istruzioni sull'uso in sicurezza dell'apparecchio e aver compreso i possibili rischi. I bambini non devono giocare con l'apparecchio. Mantenere l'apparecchio e il relativo cavo fuori dalla portata dei bambini di età inferiore agli 8 anni. I bambini non devono eseguire interventi di manutenzione e pulizia.
- Per proteggersi dalle scosse elettriche, non immergere il cavo, la spina o l'apparecchio nell'acqua né in qualsiasi altro liquido.
- 

- Il funzionamento di questo apparecchio non prevede l'utilizzo di un timer esterno o di un telecomando separato.
- Per proteggersi dalle scosse elettriche, non immergere il cavo, la spina o l'apparecchio nell'acqua né in qualsiasi altro liquido.
- Usare l'apparecchio solo con il connettore appropriato.
- È necessario rimuovere il connettore da pulire l'apparecchio, assicurarsi che l'ingresso sia completamente asciutto prima di usare di nuovo l'unità.
- Questo apparecchio è concepito per uso domestico e applicazioni simili come:
  - Aree cucine per il personale in negozi, uffici e altri ambienti lavorativi.
  - Per i clienti in hotel, motel e altri ambienti di tipo residenziale.
  - Ambienti di tipo Bed and breakfast.
  - Fattorie.
- Se l'apparecchio non viene utilizzato, prima di eseguire operazioni di montaggio o smontaggio e prima di effettuare interventi di pulizia e manutenzione, scollegare sempre la spina dalla rete di alimentazione elettrica.
- Gli apparecchi di cottura devono essere posizionati su una superficie stabile con i manici (se presenti) posizionati in modo tale da evitare fuoriuscite di liquidi caldi.
- I bambini non devono giocare con l'apparecchio.
- Il coperchio ha il solo scopo di proteggere la friggitrice dalla polvere quando viene riposta. Rimuovere il coperchio quando la friggitrice è in funzione.

-  La superficie può riscaldarsi molto durante l'uso.

### DESCRIZIONE DELLE PARTI

1. Spia di accensione (rossa)
2. Termostat
3. Interruttore di sicurezza
4. Pulsante di riavvio
5. Contenitore grasso di frittura
6. Cestello friggitrice

### PRIMA DEL PRIMO UTILIZZO

- Estrarre apparecchio e accessori dall'imballaggio. Rimuovere adesivi, pellicola protettiva o plastica dall'apparecchio.
- Posizionare l'apparecchio su una superficie piana stabile e assicurare un minimo di 10 cm di spazio libero intorno. Questo apparecchio non è idoneo per l'installazione in un armadietto o per uso all'aperto.
- Prima di usare l'apparecchio per la prima volta, pulire tutte le parti amovibili con un panno umido. Non utilizzare mai prodotti abrasivi.
- Collegare il cavo di alimentazione alla presa. (Nota: Assicurarsi che la tensione indicata sul dispositivo corrisponda alla tensione locale prima di collegarlo. Tensione 220V-240V 50/60Hz)

- Questo tipo di friggitrice può essere usata solo con olio o grasso liquido e non con grasso solido.
- L'uso di grasso solido provoca il rischio di trattenerne l'acqua nel grasso che causa schizzi violenti quando si riscalda.
- Assicurarsi anche che il grasso/olio non sia contaminato con acqua, per esempio prodotti congelati, che causerebbero schizzi eccessivi.
- Non usare mai la friggitrice senza olio o grasso in quanto ciò potrebbe danneggiare l'apparecchio.
- Non versare mai liquidi, come acqua, nella vaschetta.

### Considerazioni per l'uso della friggitrice - FARE

- Usare la friggitrice solo per utilizzo domestico.
- Usare la friggitrice solo per friggere cibo.
- Usare solo olio o grasso idoneo per friggere. Verificare sulla confezione se il grasso o l'olio è idoneo per questa friggitrice.
- Assicurarsi che il livello dell'olio o del grasso sia più alto del minimo e più basso del massimo, quindi tra le linee di minimo e massimo. Se c'è troppo grasso o olio nella friggitrice, esso potrebbe fuoriuscire.
- Fare attenzione durante la frittura, assicurandosi che la friggitrice sia usata in modo sicuro mantenendo una distanza sufficiente tra l'utente e l'apparecchio. Assicurarsi che le persone che hanno bisogno di assistenza o supervizione non accedano alla friggitrice.
- Sostituire l'olio o il grasso quando diventa marrone o si produce cattivo odore o fumo all'avvio.
- Sostituire l'olio o il grasso quando vi è troppa acqua in esso. È possibile rilevare l'alta concentrazione di acqua nell'olio o nel grasso attraverso grandi bolle e goccioline di acqua, vapore acqueo o aumento rapido nell'olio o nel grasso. Se la concentrazione dell'olio nella friggitrice è troppo alta, ci potrà essere la possibilità che il grasso o l'olio provochino un'esplosione, che può essere molto pericolosa per coloro che usano la friggitrice e coloro che sono vicini.
- Sostituire l'olio o il grasso dopo un utilizzo di 8/10 volte.
- Rimuovere tutto il ghiaccio (molecole) dai cibi congelati. Assicurarsi che i cibi congelati siano prima scongelati, ponendoli in una tovaglia asciutta pulita. Premere il cibo con la tovaglia quando la maggior parte del ghiaccio è sciolta.
- Assicurarsi che vi sia spazio sufficiente intorno alla friggitrice quando in uso.
- Lasciare raffreddare la friggitrice scoperta per prevenire la condensa.
- Tenere la friggitrice in un luogo asciutto e sicuro.
- Tenere la friggitrice lontano da pioggia o umidità.
- Avere pazienza e attendere finché la temperatura abbia raggiunto la temperatura giusta.

### Considerazioni per l'uso della friggitrice - NON FARE

- Non conservare o porre la vaschetta all'aperto o in un posto umido. Tenere la friggitrice lontano da pioggia o umidità.
- Non porre cibo nella friggitrice mentre si sta riscaldando. Avere pazienza e attendere finché la temperatura non ha raggiunto la temperatura giusta.
- Non friggere troppo cibo in un'unica volta.
- Non coprire mai la vaschetta.
- Non aggiungere acqua al grasso o all'olio.

### USO

- Lavare il cestello in acqua e sapone e asciugare bene prima dell'uso.
- Pulire le parti interne con un panno umido e asciugare bene. Assicurarsi che tutte le parti elettriche siano completamente asciutte.
- Riempire l'apparecchio con la quantità di olio o grasso richiesta.
- Assicurarsi che l'apparecchio sia riempito almeno al livello minimo e non di più del livello massimo, come indicato all'interno della friggitrice. Per risultati ottimali consigliamo di evitare di mischiare diversi tipi di olio.
- Selezionare la temperatura con il tasto apposito posizionato nel riquadro comandi per il cibo che si desidera friggere. Inserire la spina nella corrente.
- Usare la maniglia per sollevare il cestello dalla friggitrice.
- Porre il cibo da friggere nel cestello. Per i migliori risultati il cibo deve essere asciugato prima di essere posto nel cestello. Immergere il cestello nell'olio o nel grasso lentamente per evitare la formazione di bolle troppo forti. Per assicurare che l'olio sia alla temperatura corretta, il termostato comincerà su on e off.
- Sollevare il cestello quando il tempo di frittura è trascorso e appenderlo al gancio nella vaschetta in modo che l'olio possa colare.

### Consigli per friggitura

- Usare un massimo di 200 g di patate fritte per litro di olio.
- Se si usano prodotti congelati, usare un massimo di 100 g in quanto l'olio si riscalda rapidamente. Scuotere i prodotti congelati sul lavandino per rimuovere il ghiaccio in eccesso.
- Se si usano patate fresche, asciugare le patate dopo averle lavate per assicurarsi che non fmisca acqua nell'olio. Friggere le patate in due tornate. Prima volta (mondatura) 5 a 5 minuti a 170 °C. Seconda volta (finitura) 2 a 4 minuti a 175 °C. Permettere all'olio di gocciolare.

### Cambio dell'olio

- Assicurarsi che la friggitrice e l'olio o grasso siano raffreddati prima di cambiare l'olio o il grasso (rimuovere la spina dall'apparecchio e lasciare pressa della corrente). Cambiare l'olio regolarmente. Ciò è in particolar modo necessario quando l'olio o il grasso diventa scuro o se l'odore cambia. Cambiare sempre l'olio dopo ogni 10 sessioni di frittura. Cambiare l'olio in un'unica volta. Non mescolare mai olio vecchio e nuovo.
- L'olio usato è nocivo per l'ambiente. Non smaltirlo con i rifiuti normali ma seguire le direttive delle autorità locali.

### PULIZIA E MANUTENZIONE

- Prima della pulizia, scollegare l'apparecchio ed attendere che l'apparecchio si raffreddi.
- Tutte le parti, fatta eccezione per l'elemento riscaldante, sono lavabili in lavastoviglie. Non immergere mai l'elemento riscaldante in acqua.
- Pulire l'apparecchio con un panno umido. Non usare mai detersigenti duri e abrasivi, pagliette o lana d'acciaio, che danneggiano l'apparecchio.

### AMBIENTE

-  Questo apparecchio non deve essere posto tra i rifiuti domestici alla fine del suo ciclo di vita, ma deve essere smaltito in un centro di riciclaggio per dispositivi elettrici ed elettronici domestici. Questo simbolo sull'apparecchio, il manuale di istruzioni e la confezione sottolineano tale importante questione. I materiali usati in questo apparecchio possono essere riciclati. Riciclando gli apparecchi domestici è possibile contribuire alla protezione dell'ambiente. Contattare le autorità locali per informazioni in merito ai punti di raccolta.

### Assistenza

Tutte le informazioni e le parti di ricambio sono disponibili sul sito [www.tristar.eu!](http://www.tristar.eu!)

## SV Instruktionshandbok

### SÄKERHET

- Om dessa säkerhetsanvisningar ignoreras kan inget ansvar utkrävas av tillverkaren för eventuella skador som uppkommer.
- Om nåttsladden är skadad måste den bytas ut av tillverkaren, dess servicerepresentant eller liknande kvalificerade personer för att undvika fara.

- Flytta aldrig apparaten genom att dra den i sladden och se till att sladden inte kan trasla in sig.
- Apparaten måste placeras på en stabil, jämn yta.
- Använd aldrig apparaten obehövad när den är ansluten till vägguttaget.
- Denna apparat får endast användas för hushållsändamål och endast för det syfte den är konstruerad för.
- Apparaten ska inte användas av barn upp till 8 år. Apparaten kan användas av barn från och med 8 års ålder och av personer med ett fysiskt, sensoriskt eller mentalt handikapp eller brist på erfarenhet och kunskap om de övervakas eller instrueras om hur apparaten ska användas på ett säkert sätt och förstår de risker som kan uppkomma. Barn får inte leka med apparaten. Håll apparaten och nätkabeln utom räckhåll för barn som är yngre än 8 år. Rengöring och underhåll ska inte utföras av barn.
- För att undvika elektriska stötår ska du aldrig sänka ned sladden, kontakten eller apparaten i vatten eller någon annan vätska.
- 

- Denna apparat får inte avsedd att användas med hjälp av en extern timer eller separat fjärrkontrollsystem.
- För att undvika elektriska stötår ska du aldrig sänka ned sladden, kontakten eller apparaten i vatten eller någon annan vätska.
- Apparaten får endast användas med lämplig kontakt.
- Kontakten måste tas bort innan apparaten ska rengöras, se till inloppet är helt torrt innan apparaten kommer att användas igen.
- Denna apparat får avsedd för hushållsbruk och liknande användningsområden, såsom:
  - Personalkök i butiker, på kontor och i andra arbetsmiljöer.
  - Av gäster på hotell, hotell och andra liknande boendemiljöer.
  - "Bed and breakfast" och liknande boendemiljöer.
  - Bondgårdar.
- Lossa nätkontakten från nätuttaget när apparaten inte används, före montering eller demontering och före rengöring och underhåll.
- Matlagingsapparater bör placeras stabilt med handtagen (om några finns) placerade för att undvika spill av varma vätskor.
- Barn får inte leka med apparaten.
- Locket är endast avsett att skydda fritösen från damm under lagring. Ta av locket när fritösen är i drift

-  Ytan kan bli varm vid användning.

### BESKRIVNING AV DELAR

1. Strömlyampa (röd)
2. Termostat
3. Säkerhetsbrytare
4. Omstartsknapp
5. Behållare för fritolja
6. Friteringskorg

### FÖRE FÖRSTA ANVÄNDNING

- Ta ut apparaten och tillbehören ur lådan. Avlägsna klistermärken, skyddsfolie och plast från apparaten.
- Placera enheten på en platt yta och se till att det finns 10 cm fritt utrymme runt enheten. Enheten lämpar sig inte för placering i ett skåp eller för användning utomhus.
- Innan apparaten används för första gången, torka av alla avtagbara delar med en dammräsa. Använd aldrig slipande produkter.
- Anslut nåtsladden till uttaget. (Obs: Kontrollera att spänningen som står angiven på enheten motsvarar den lokala spänningen innan du ansluter enheten. Spänning 220V-240V 50/60Hz)
- Den här typen av fritös är endast lämplig att använda med olja eller flytande fett, inte med fett i fast form.
- Om du använder fett i fast form riskerar du att det finns vatten kvar i fettet, vilket gör att det kommer att stänka våldsamt vid upphettning.
- Var också noga med att oljan/fettet inte är förorenat med vatten, från till exempel frysta produkter, eftersom detta kommer att orsaka kraftiga stänkningar.
- Använd aldrig fritösen utan olja eller fett, det kommer att skada apparaten.
- Håll aldrig någon vätska, som till exempel vatten, i fritösen.

### Att tänka på när du använder fritösen - ATT GÖRA

- Fritösen är endast avsedd för hushållsansvändning.
- Fritösen är endast avsedd för att friteras livsmedel.
- Använd endast olja eller fett som är avsett för fritering. Kontrollera på förpackningen om fettet eller oljan är lämplig för denna fritös.
- Kontrollera så att nivån på fettet eller oljan ligger över mininivån och under maxnivån, dvs. mellan linjerna för mininivå- och maxnivåerna. Om det är för mycket fett eller olja i fritösen kan det svämma över fritösen.
- Var försiktig vid fritering, använd fritösen på ett säkert sätt genom att hålla tillräckligt avstånd mellan användaren och apparaten. Se till att personer som behöver extra hjälp eller tillsyn inte kan nå fritösen.
- Byt oljan eller fettet när det blivit brunt, luktar illa eller ryker vid upphettning.
- Byt olja eller fett när det har för mycket vatten i sig. Du kan se om det finns mycket vatten i oljan eller fettet genom att det finns stora bubblor och små vattendroppar, vattenånga eller att oljan eller fettet stiger snabbt. Om det är för mycket olja i fritösen finns det en risk för att fettet eller oljan söker sig ut genom en explosion, vilket kan vara mycket farligt för användaren och de som står i närheten av fritösen.
- Byt olja eller fett efter 8 till max 10 användningar.
- Ta bort alla is (kristaller) från fryst mat. Kontrollera så att mat som ska stekas först är tinad, lägg maten i en torr ren handduk. Torka försiktigt maten med handduken när det mesta av isen har smält.
- Se till att det är tillräckligt med plats runt fritösen när du använder den.
- Låt fritösen svalna överträckt för att förhindra kondensering. Förvara fritösen på en torr, säker plats.
- Skydda fritösen mot regn och fukt.

# Obsah je uzamčen

**Dokončete, prosím, proces objednávky.**

**Následně budete mít přístup k celému dokumentu.**



**Proč je dokument uzamčen? Nahněvat Vás rozhodně nechceme. Jsou k tomu dva hlavní důvody:**

- 1) Vytvořit a udržovat obsáhlou databázi návodů stojí nejen spoustu úsilí a času, ale i finanční prostředky. Dělali byste to Vy zadarmo? Ne\*. Zakoupením této služby obdržíte úplný návod a podpoříte provoz a rozvoj našich stránek. Třeba se Vám to bude ještě někdy hodit.

*\*) Možná zpočátku ano. Ale vězte, že dotovat to dlouhodobě nelze. A rozhodně na tom nezbohatneme.*

- 2) Pak jsou tady „roboti“, kteří se přiživují na naší práci a „vysávají“ výsledky našeho úsilí pro svůj prospěch. Tímto krokem se jim to snažíme překazit.

A pokud nemáte zájem, respektujeme to. Urgujte svého prodejce. A když neuspějete, rádi Vás uvidíme!