

<i>Elektrický mlýnek na kávu • NÁVOD K OBSLUZE</i>	CZ 4-8
<i>Elektrický mlynček na kávu • NÁVOD NA OBSLUHU</i>	SK 9-13
<i>Electric coffee grinder • INSTRUCTIONS FOR USE</i>	GB 14-18
<i>Elektromos kávédaráló • HASZNÁLATI UTASÍTÁS</i>	H 19-23
<i>Młynek elektryczny do kawy • INSTRUKCJA OBSŁUGI</i>	PL 24-29
<i>Elektrische Kaffeemühle • BEDIENUNGSANLEITUNG</i>	D 29-33

Experto

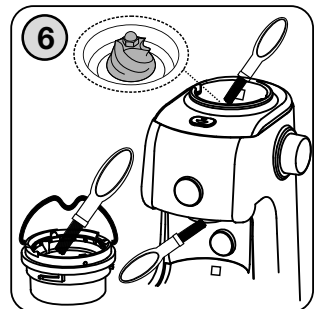

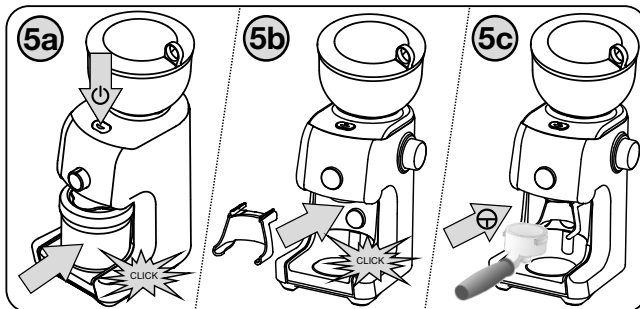
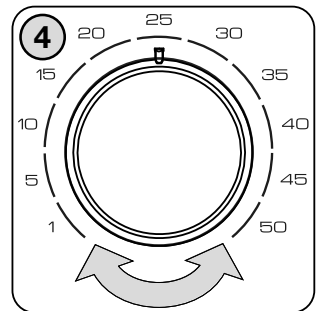
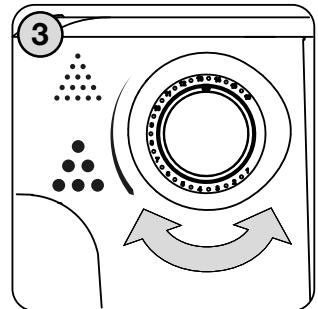
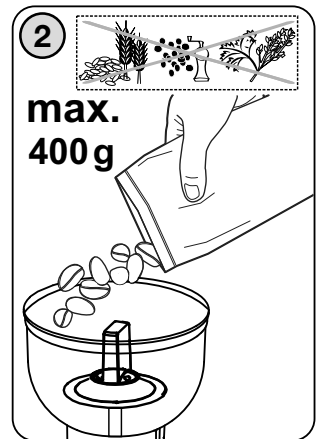
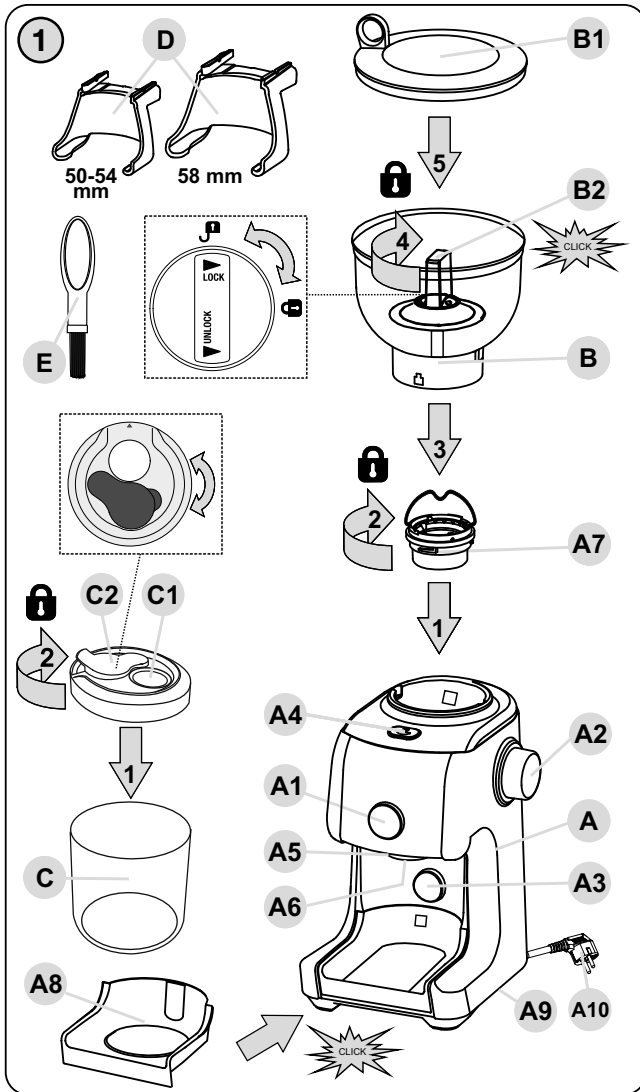

CZ	I. BEZPEČNOSTNÍ UPOZORNĚNÍ	4
	II. POPIS VÝROBKU	5
	III. POKYNY K OBSLUZE	6
	IV. ÚDRŽBA	7
	V. EKOLOGIE	8
	VI. TECHNICKÁ DATA	8
SK	I. BEZPEČNOSTNÉ UPOZORNENIA	9
	II. OPIS VÝROBKU	11
	III. NÁVOD NA OBSLUHU	11
	IV. ÚDRŽBA	12
	V. EKOLÓGIA	13
	VI. TECHNICKÉ ÚDAJE	13
GB	I. SAFETY PRECAUTIONS	14
	II. PRODUCT DESCRIPTION	15
	III. OPERATING INSTRUCTIONS	16
	IV. MAINTENANCE	17
	V. ENVIRONMENT	17
	VI. TECHNICAL DATA	18
H	I. BIZTONSÁGI FIGYELMEZTETÉS	19
	II. A KÉSZÜLÉK LEÍRÁSA	20
	III. KEZELÉSI ÚTMUTATÓ	21
	IV. KARBANTARTÁS	22
	V. ÖKOLÓGIA	22
	VI. MŰSZAKI ADATOK	23
PL	I. OSTRZEŻENIA DOTYCZĄCE BEZPIECZEŃSTWA	24
	II. OPIS MŁYNKA	25
	III. ZASADY UŻYTKOWANIA MŁYNKA	26
	IV. KONSERWACJA	27
	V. EKOLOGIA	28
	VI. DANE TECHNICZNE	28
D	I. SICHERHEITSHINWEISE UND WARNUNGEN	29
	II. BESCHREIBUNG DES WASSERKOCHERS	31
	III. INBETRIEBNAHME	31
	IV. WARTUNG	32
	V. UMWELTSCHUTZ	33
	VI. TECHNISCHE DATEN	33

Obrázky jsou pouze ilustrační / Obrázky sú len ilustračné / Product images are for illustrative purposes only / Illusztratív képek / Zdjęcia służą wyłącznie jako ilustracja / Die Abbildungen dienen der Veranschaulichung.

Obsah je uzamčen

Dokončete, prosím, proces objednávky.

Následně budete mít přístup k celému dokumentu.



Proč je dokument uzamčen? Nahněvat Vás rozhodně nechceme. Jsou k tomu dva hlavní důvody:

- 1) Vytvořit a udržovat obsáhlou databázi návodů stojí nejen spoustu úsilí a času, ale i finanční prostředky. Dělali byste to Vy zadarmo? Ne*. Zakoupením této služby obdržíte úplný návod a podpoříte provoz a rozvoj našich stránek. Třeba se Vám to bude ještě někdy hodit.

**) Možná zpočátku ano. Ale vězte, že dotovat to dlouhodobě nelze. A rozhodně na tom nezbohatneme.*

- 2) Pak jsou tady „roboti“, kteří se přiživují na naší práci a „vysávají“ výsledky našeho úsilí pro svůj prospěch. Tímto krokem se jim to snažíme překazit.

A pokud nemáte zájem, respektujeme to. Urgujte svého prodejce. A když neuspějete, rádi Vás uvidíme!