



NESPRESSO



CITIZ ESSENZA MINI INISSIA PIXIE



SAFETY

FR CONSIGNES DE SÉCURITÉ DE SICHERHEITSHINWEISE IT SICUREZZA ES SEGURIDAD
PT SEGURANÇA CZ BEZPEČNOSTNÍ POKYNY SK BEZPEČNOSTNÉ POKYNY PL ZASADY
BEZPIECZEŃSTWA HU BIZTONSÁG RU МЕРЫ ПРЕДОСТОРОЖНОСТИ GR ΑΣΦΑΛΕΙΑ
NL VEILIGHEID 7

1 MACHINE OVERVIEW

FR PRÉSENTATION DE LA MACHINE DE MASCHINENÜBERSICHT IT PANORAMICA SULLA
MACCHINA ES VISTA GENERAL DE LA MÁQUINA PT VISÃO GERAL DA MÁQUINA
CZ POPIS KÁVOVARU SK POPIS KÁVOVARU PL OPIS URZĄDZENIA HU KÉSZÜLÉK
ÁTTEKINTÉSE RU ОБЗОР КОФЕМАШИНЫ GR ΕΠΙΣΚΟΠΗΣΗ ΜΗΧΑΝΗΣ NL MACHINE
OVERZICHT 4

2 FIRST STEPS

FR PREMIERS PAS DE ERSTE SCHRITTE IT PRIMO UTILIZZO ES PRIMEROS PASOS
PT PRIMEIROS PASSOS CZ PRVNÍ POUŽITÍ SK PRVÉ POUŽITIE PL PIERWSZE KROKI
HU ELSŐ LÉPÉSEK RU ПЕРЕД ПЕРВЫМ ИСПОЛЬЗОВАНИЕМ GR ΠΡΩΤΑ ΒΗΜΑΤΑ
NL EERSTE STAPPEN 10

3 COFFEE PREPARATION

FR PRÉPARATION DU CAFÉ DE KAFFEEZUBEREITUNG IT PREPARAZIONE DEL CAFFÈ
ES PREPARACIÓN DEL CAFÉ PT PREPARAÇÃO DE CAFÉ CZ PŘÍPRAVA KÁVY SK PŘÍPRAVA
KÁVY PL PRZYGOTOWANIE KAWY HU KÁVÉKÉSZÍTÉS RU ПРИГОТОВЛЕНИЕ КОФЕ
GR ΠΑΡΑΣΚΕΥΗ ΚΑΦΕ NL KOFFIE BEREIDEN 12

4 CLEANING

FR NETTOYAGE DE REINIGUNG IT PULIZIA ES LIMPIEZA PT LIMPEZA CZ ČIŠTĚNÍ
SK ČISTENIE PL CZYSZCZENIE HU TISZTÍTÁS RU ОЧИСТКА GR ΚΑΘΑΡΙΣΜΟΣ
NL SCHOONMAKEN 14

5 DESCALING

FR DÉTARTRAGE DE ENTKALKUNG IT DECALCIFICAZIONE ES DESCALCIFICACIÓN
PT DESCALCIFICAÇÃO CZ ODVÁRNĚNÍ SK ODVÁRNENIE PL ODKAMIANIANIE
HU VÍZKÖMENTESÍTÉS RU ОЧИСТКА ОТ НАКИПИ GR ΑΦΑΙΡΕΣΗ ΚΑΘΑΛΑΤΩΣΕΩΝ
NL ONTKALKEN 15

6 TROUBLESHOOTING

FR PANNES DE FEHLERBEHEBUNG IT RISOLUZIONE PROBLEMI ES RESOLUCIÓN DE
PROBLEMAS PT RESOLUÇÃO DE PROBLEMAS CZ ŘEŠENÍ PROBLÉMŮ SK RIEŠENIE
PROBLÉMOV PL ROZWIĄZWANIE PROBLEMÓW HU HIBAELHÁRÍTÁS RU УСТРАНЕНИЕ
НЕИСПРАВНОСТЕЙ GR ΑΝΤΙΜΕΤΩΠΙΣΗ ΠΡΟΒΛΗΜΑΤΩΝ NL PROBLEMEN OPLOSSEN 20

7 SPECIFICATIONS

FR SPÉCIFICATIONS DE SPEZIFIKATIONEN IT SPECIFICHE TECNICHE
ES ESPECIFICACIONES PT ESPECIFICAÇÕES CZ SPECIFIKACE SK ŠPECIFIKÁCIA

PL SPECYFIKACJE HU TECHNIKAI ADATOK RU ТЕХНИЧЕСКИЕ ХАРАКТЕРИСТИКИ
GR ΤΕΧΝΙΚΑ ΧΑΡΑΚΤΗΡΙΣΤΙΚΑ NL SPECIFICATIES 25

8 ENERGY SAVING MODE

FR MODE ÉCONOMIE D'ÉNERGIE DE ENERGIESPARMODUS IT RISPARMIO ENERGETICO
ES MODO DE AHORRO DE ENERGÍA PT MODO DE POUPAANÇA DE ENERGIA
CZ REŽIM ÚSPORY ENERGIE SK REŽIM ÚSPORY ENERGIE PL TRYB OSZCZĘDZANIA ENERGII
HU ENERGIATAKARÉKOS ÜZEMMÓD RU РЕЖИМ ЭКОНОМИИ ЭНЕРГИИ
GR ΕΞΟΙΚΟΝΟΜΗΣΗ ΕΝΕΡΓΕΙΑΣ NL ENERGIEBESPARINGSSTAND 26

9 PERSONALIZE YOUR COFFEE SIZE

FR PERSONNALISER VOTRE TAILLE DE CAFÉ DE FÜLLMENGE PERSONALISIEREN
IT PERSONALIZZARE LA LUNGHEZZA DEL CAFFÈ ES PERSONALIZA EL TAMAÑO DE TU
CAFÉ PT PERSONALIZE O TAMANHO DO SEU CAFÉ CZ VLASTNÍ NASTAVENÍ VELIKOSTI
KÁVY SK VLASTNÉ NASTAVENIE VEĽKOSTI KÁVY PL SPERSONALIZUJ ILOŚĆ SWOJEJ
KAWY HU KÁVÉMENNYISÉG SZEMÉLYRE SZABÁSA RU ПРОГРАММИРОВАНИЕ
ОБЪЕМОМ НАПИТКА GR ΕΞΑΤΟΜΙΚΕΥΣΗ ΠΟΣΟΤΗΤΑΣ ΚΑΦΕ NL PERSONALISEER
JE KOPGROOTTE 28

10 RESET TO FACTORY SETTINGS

FR RÉTABLIR LES PARAMÈTRES DE RÉGLAGE D'USINE DE WERKSEINSTELLUNGEN
IT RIPRISTINO DELLE IMPOSTAZIONI DI FABBRICA ES VOLVER A LOS AJUSTES DE
FÁBRICA PT REPOR AS DEFINIÇÕES DE ORIGEM CZ OBNOVENÍ TOVÁRNÍHO
NASTAVENÍ SK OBNOVENIE TOVÁRENSKÉHO NASTAVENIA PL PRZYWRACANIE
USTAWIEŃ FABRYCZNYCH HU GYÁRI ÉRTÉKEK VISSZAÁLLÍTÁSA RU ВОЗВРАТ К
ЗАВОДСКИМ НАСТРОЙКАМ GR ΕΠΑΝΑΦΟΡΑ ΕΡΓΟΣΤΑΣΙΑΚΩΝ ΡΥΘΜΙΣΕΩΝ
NL HERSTEL FABRIEKSINSTELLINGEN 30

11 EMPTYING THE SYSTEM

FR VIDANGE DU SYSTÈME DE ENTLEERUNG IT SVUOTAMENTO DEL SISTEMA ES VACIADO
DEL SISTEMA PT ESVAZIAR O SISTEMA CZ VYPUŠTĚNÍ SYSTÉMU SK VYPUSTENIE
SYSTÉMU PL OPRÓŻNIANIE SYSTEMU WODNEGO HU RENDSZER ŪRÍTÉSE
RU ОПУСТОШЕНИЕ СИСТЕМЫ GR ΑΔΕΙΑΣΜΑ ΣΥΣΤΗΜΑΤΟΣ NL SYSTEEM LEGEN 32

12 DISPOSAL AND ENVIRONMENTAL PROTECTION

FR RECYCLAGE ET PROTECTION DE L'ENVIRONNEMENT DE ENTSORGUNG UND
UMWELTSCHUTZ IT SMALTIMENTO E PROTEZIONE AMBIENTALE ES ELIMINACIÓN
Y PROTECCIÓN MEDIOAMBIENTAL PT ELIMINAÇÃO E PROTECÇÃO AMBIENTAL CZ
LIKVIDACE ODPADU A OCHRANA ŽIVOTNÍHO PROSTŘEDÍ SK LIKVIDÁCIA ODPADU A
OCHRANA ŽIVOTNÉHO PROSTREDIA PL UTYLIZACJA I OCHRONA ŚRODOWISKA
HU MEGSEMMISÍTÉS ÉS KÖRNYEZETVÉDELLEM RU УТИЛИЗАЦИЯ И ОХРАНА
ОКРУЖАЮЩЕЙ СРЕДЫ GR ΔΙΑΘΕΣΗ ΑΠΟΡΡΙΜΜΑΤΩΝ ΚΑΙ ΠΡΟΣΤΑΣΙΑ ΤΟΥ
ΠΕΡΙΒΑΛΛΟΝΤΟΣ NL AFVAL EN BESCHERMING VAN HET MILIEU 35

1 MACHINE OVERVIEW

FR PRÉSENTATION DE LA MACHINE DE MASCHINENÜBERSICHT IT PANORAMICA SULLA MACCHINA ES VISTA GENERAL DE LA MÁQUINA
 PT VISÃO GERAL DA MÁQUINA CZ POPIS KÁVOVARU SK POPIS KÁVOVARU PL OPIS URZĄDZENIA HU KÉSZÜLÉK ÁTTEKINTÉSE RU ОБЗОР
 КОФЕМАШИНЫ GR ΕΠΙΣΚΟΠΗΣΗ ΜΗΧΑΝΗΣ NL MACHINE OVERZICHT

CITIZ D

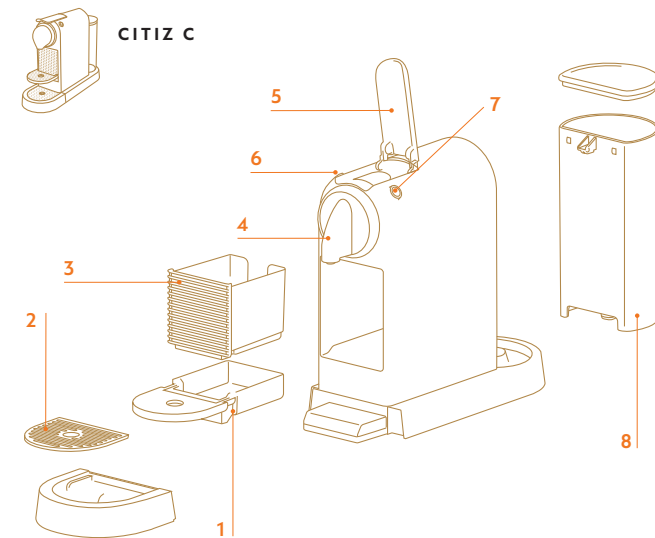

1 Drip Tray
 FR Bac d'égouttage DE Abtropfschale
 IT Vassoio raccogli-gocce ES Bandeja
 antigoteo PT Base de gotejamento
 CZ Odkapávací miska SK Odkvapkovácia
 miska PL Korytko osciekowe HU Csepráltáca
 RU Поддон для сбора капель GR Δίσκος
 αποστράγγισης NL Lekbakje

2 Drip grid
 FR Grille d'égouttage DE Abtropfgitter
 IT Griglia raccogli-gocce ES Rejilla antigoteo
 PT Grelha de gotejamento CZ Odkapávací
 mřížka SK Mriežka na odkvapkovanie
 PL Kratka osciekowa HU Cseprács
 RU Решетка подставки под чашку
 GR Σχάρα αποστράγγισης NL Lekrooster

3 Used capsule container
 FR Réservoir de capsules usagées
 DE Kapselcontainer IT Contenitore per le
 capsule usate ES Contenedor de cápsulas
 usadas PT Recipiente de cápsulas usadas
 CZ Nádoba na použité kapsle SK Zásobník
 na použité kapsuly PL Pojemnik na zużyte
 kapsułki HU Használtkapszula-tartó
 RU Контейнер для использованных
 капсул GR Κάδος χρησιμοποιημένων
 καψουλών NL Orvangbak voor gebruikte
 capsules

ESSENZA MINI C

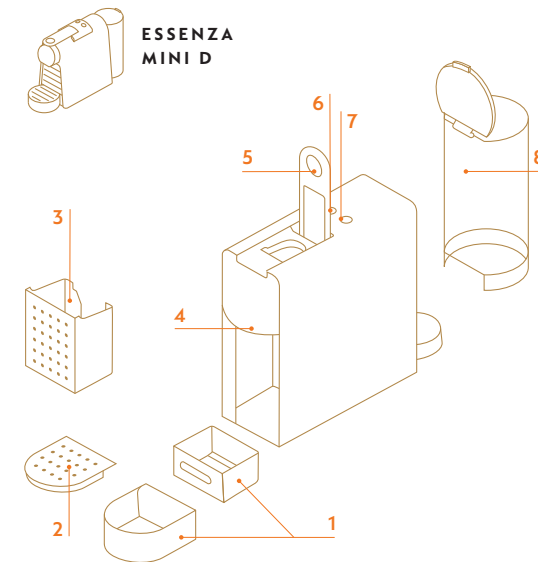

4 Coffee outlet
 FR Embout de sortie du café DE Kaffee-Auslauf
 IT Erogatore di caffè ES Salida del café PT Saída
 de café CZ Výpusť kávy SK Výpusť kávy PL Wylot
 kawy HU Kávékifolyó RU Отверстие выхода кофе
 GR Στόμιο εκροής καφέ NL Koffieuitloop

5 Lever
 FR Poignée DE Hebel IT Leva ES Palanca
 PT Alavanca CZ Páka SK Páka PL Dźwignia
 HU Kapszulakar RU Рычаг GR Μοχλός NL Hendel

INISSIA D

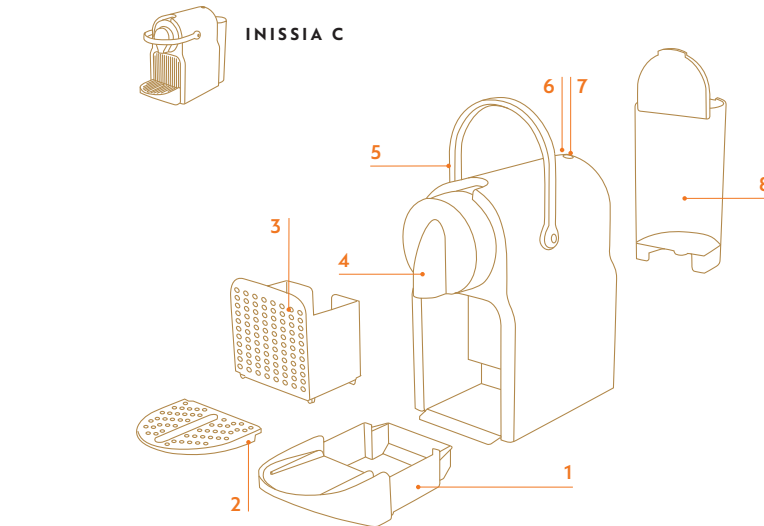

6 Espresso button (40 ml / 1.35 fl. oz.)
 FR Touche Espresso (40 ml) DE Espresso Taste (40 ml /
 1.35 fl. oz.) IT Pulsante Espresso (40 ml) ES Botón
 Espresso (40 ml) PT Botão de Espresso (40 ml)
 CZ Tlačítko na prípravu Espresso kávy (40 ml)
 SK Tlačidlo na prípravu Espresso kávy (40 ml)
 PL Przycisk espresso (40 ml) HU Espresso gomb
 (40 ml) RU Кнопка эспрессо (40 мл) GR Κομπι
 Espresso (40 ml / 1,35 fl. oz.) NL Espresso knop (40 ml)

7 Lungo button (110 ml / 3.75 fl. oz.)
 FR Touche Lungo (110 ml) DE Lungo Taste (110 ml /
 3.75 fl. oz.) IT Pulsante Lungo (110 ml) ES Botón Lungo
 (110 ml) PT Botão de Lungo (110 ml) CZ Tlačítko na
 prípravu Lungo kávy (110 ml) SK Tlačidlo na prípravu
 Lungo kávy (110 ml) PL Przycisk lungo (110 ml)
 HU Lungo gomb (110 ml) RU Кнопка лунго (110 мл)
 GR Κομπι Lungo (110 ml / 3,75 fl. oz.) NL Lungoknop
 (110 ml)

PIXIE D

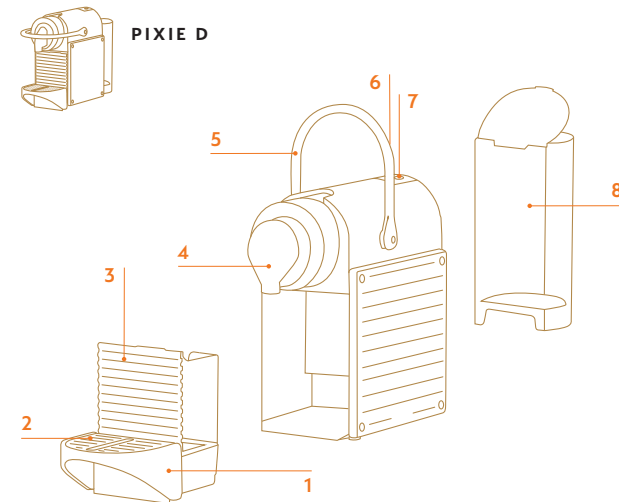

8 Water Tank
 FR Réservoir d'eau DE Wassertank IT Serbatoio
 dell'acqua ES Depósito de agua PT Depósito de
 água CZ Nádoba na vodu SK Nádržka na vodu PL
 Zbiornik na wodę HU Vízartály RU Резервуар для
 воды GR Δοχείο νερού NL Watertank

SAFETY

FR CONSIGNES DE SÉCURITÉ **DE** SICHERHEITSHINWEISE **IT** SICUREZZA

ES SEGURIDAD **PT** SEGURANÇA **CZ** BEZPEČNOSTNÍ POKYNY

SK BEZPEČNOSTNÉ POKYNY **PL** ZASADY BEZPIECZEŃSTWA

HU BIZTONSÁG **RU** МЕРЫ ПРЕДОСТОРОЖНОСТИ **GR** ΑΣΦΑΛΕΙΑ

NL VEILIGHEID

EN **CAUTION:** Before operating your coffee machine, please refer to the safety instructions leaflet to avoid possible harm and damage.

FR **ATTENTION :** Avant d'utiliser votre machine **Nespresso**, veuillez vous reporter à la notice de sécurité afin d'éviter blessure ou dommage.

DE **ACHTUNG:** Bevor Sie Ihre Kaffeemaschine in Betrieb nehmen, lesen Sie bitte sorgfältig die beigelegte Sicherheitsbroschüre, um Verletzungen oder Schäden zu vermeiden.

IT **ATTENZIONE:** Prima di utilizzare la macchina da caffè, leggere le precauzioni di sicurezza per evitare eventuali danni.

ES **ADVERTENCIA:** Antes de utilizar la máquina de café, consulta el folleto de instrucciones de seguridad para evitar daños y lesiones.

PT **ATENÇÃO:** Antes da utilização da sua máquina, por favor consulte o folheto das instruções de segurança, para evitar danos e lesões.

CZ **UPOZORNĚNÍ:** Před prvním použitím přístroje si pozorně přečtete bezpečnostní pokyny, abyste předešli možnému úrazu nebo poškození přístroje.

SK **UPOZORNENIE:** Pred prvým použitím prístroja si prečítajte bezpečnostné pokyny, aby ste predišli možnému úrazu alebo poškodeniu prístroja.

PL **UWAGA:** Przed uruchomieniem ekspresu do kawy, aby uniknąć ewentualnych obrażeń i szkód, należy zapoznać się z instrukcjami bezpieczeństwa na ulotce.

HU **FIGYELEM:** Mielőtt használatba venné a kávéfőzőjét, olvassa el a biztonsági előírásokat tartalmazó füzetet, az esetleges károk és sérülések elkerülése céljából.

RU **ВНИМАНИЕ.** Внимательно изучите инструкцию с мерами предосторожности перед первым использованием кофемашины, чтобы избежать возможных повреждений и травм.

GR **ΠΡΟΣΟΧΗ:** Πριν χρησιμοποιήσετε τη μηχανή καφέ, διαβάστε το φυλλάδιο

Obsah je uzamčen

Dokončete, prosím, proces objednávky.

Následně budete mít přístup k celému dokumentu.



Proč je dokument uzamčen? Nahněvat Vás rozhodně nechceme. Jsou k tomu dva hlavní důvody:

- 1) Vytvořit a udržovat obsáhlou databázi návodů stojí nejen spoustu úsilí a času, ale i finanční prostředky. Dělali byste to Vy zadarmo? Ne*. Zakoupením této služby obdržíte úplný návod a podpoříte provoz a rozvoj našich stránek. Třeba se Vám to bude ještě někdy hodit.

**) Možná zpočátku ano. Ale vězte, že dotovat to dlouhodobě nelze. A rozhodně na tom nezbohatneme.*

- 2) Pak jsou tady „roboti“, kteří se přiživují na naší práci a „vysávají“ výsledky našeho úsilí pro svůj prospěch. Tímto krokem se jim to snažíme překazit.

A pokud nemáte zájem, respektujeme to. Urgujte svého prodejce. A když neuspějete, rádi Vás uvidíme!