

bongo  
cecotec

A SERIE  
connected

Electric scooter



————— [Návod k použití](#)

## OBSAH

1. Části a složení
2. Varování
3. Bezpečnostní pokyny
4. Montáž a nastavení produktu
5. Fungování
6. Čištění a údržba
7. Řešení problémů
8. Technické specifikace
9. Recyklace elektrospotřebičů
10. Záruka a technický servis

## 1. ČÁSTI A SLOŽENÍ

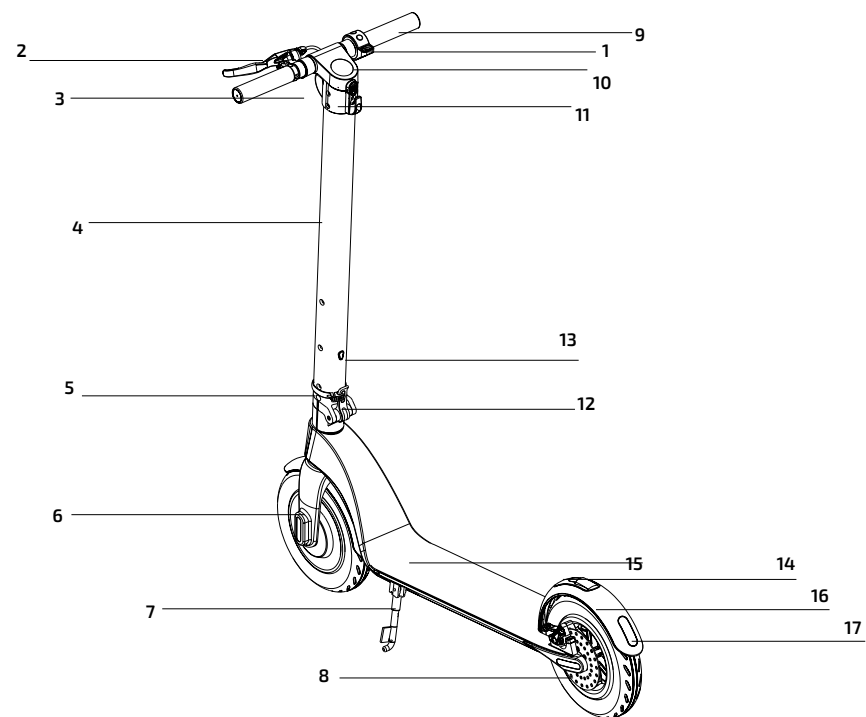

### CZ

1. Akcelerátor
2. Brzda
3. Přední světlo
4. Tyč
5. Pojistka složení
6. Motor
7. Stojan
8. Kotoučová brzda
9. Řídítka
10. LCD obrazovka
11. Kontrolní panel
12. Zavírací háček
13. Nabíjecí port
14. Západka složení
15. Protiskluzový nášlap
16. Zadní blatník
17. Zadní světlo

# Obsah je uzamčen

**Dokončete, prosím, proces objednávky.**

**Následně budete mít přístup k celému dokumentu.**



**Proč je dokument uzamčen? Nahněvat Vás rozhodně nechceme. Jsou k tomu dva hlavní důvody:**

- 1) Vytvořit a udržovat obsáhlou databázi návodů stojí nejen spoustu úsilí a času, ale i finanční prostředky. Dělali byste to Vy zadarmo? Ne\*. Zakoupením této služby obdržíte úplný návod a podpoříte provoz a rozvoj našich stránek. Třeba se Vám to bude ještě někdy hodit.

*\*) Možná zpočátku ano. Ale vězte, že dotovat to dlouhodobě nelze. A rozhodně na tom nezbohatneme.*

- 2) Pak jsou tady „roboti“, kteří se přiživují na naší práci a „vysávají“ výsledky našeho úsilí pro svůj prospěch. Tímto krokem se jim to snažíme překazit.

A pokud nemáte zájem, respektujeme to. Urgujte svého prodejce. A když neuspějete, rádi Vás uvidíme!