



Istruzioni per l'uso
Instructions for use
Instrucciones de uso
Instruções para o uso
Οδηγίες χρήσης
Návod k použití

Návod na použitie
Használati utasítás
Instrukcja obsługi
Инструкции по применению
Қолдану бойынша
нұсқаулық

ASCIUGACAPELLI

IT	ASCIUGACAPELLI	pagina	1
EN	HAIR DRYER	page	9
ES	SECADOR DE PELO	página	17
PT	SECADOR DE CABELOS	página	25
EL	ΜΠΙΣΤΟΛΑΚΙ ΜΑΛΛΙΩΝ	σελίδα	33
CZ	VYSOUŠEČ VLASŮ	strana	41
SK	SUŠIČ NA VLASY	strana	49
HU	HAJSZÁRÍTÓ	oldal	57
PL	SUSZARKA DO WŁOSÓW	strona	65
RU	ФЕН ДЛЯ ВОЛОС	страница	73
KK	ФЕН	беттер	81

TYPE G5601

IMETEC

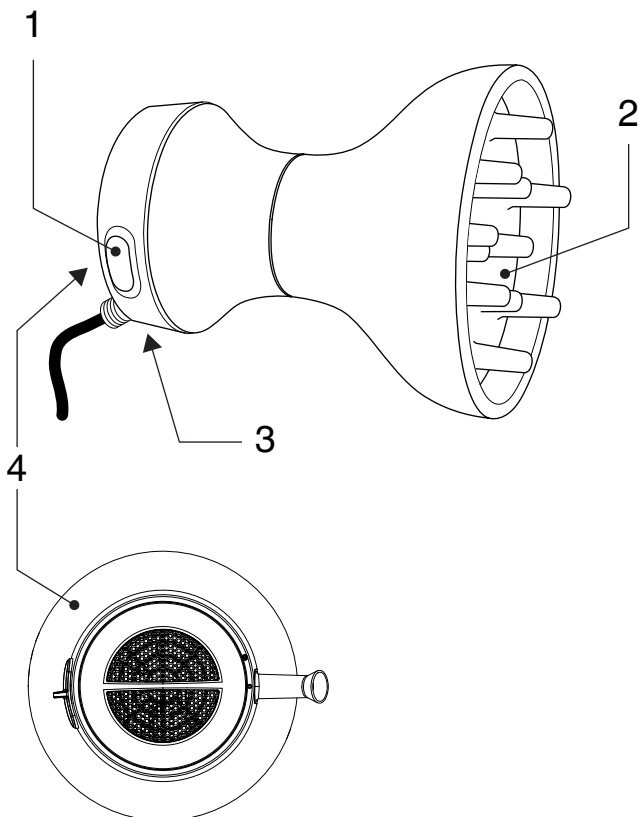

DATI TECNICI (3) / TECHNICAL DATA (3) / DATOS TÉCNICOS (3) / DADOS TÉCNICOS (3) / ΤΕΧΝΙΚΑ ΣΤΟΙΧΕΙΑ (3) / TECHNICKÉ ÚDAJE (3) / TECHNICKÉ ÚDAJE (3) / MŰSZAKI ADATOK (3) / DANE TECHNICZNE (3) / ТЕХНИЧЕСКИЕ ДАННЫЕ (3) / ТЕХНИКАЛЫҚ ДЕРЕКТЕР (3)

IMETEC



TYPE G5601 220-240 V

50/60 Hz 700 W

TENACTA GROUP S.p.A.

VIA PIEMONTE 5 IT - 24052 AZZANO S.P.

INTRODUZIONE

IT

Gentile cliente, La ringraziamo per aver scelto il nostro prodotto. Siamo sicuri che Lei apprezzerà la sua qualità e affidabilità in quanto progettato e prodotto mettendo in primo piano la soddisfazione del cliente. Le presenti istruzioni per l'uso sono conformi alla norma europea EN 82079.



ATTENZIONE! Istruzioni e avvertenze per un uso sicuro dell'apparecchio.

Prima di utilizzare questo apparecchio, leggere attentamente le istruzioni per l'uso e in particolare note, avvertenze e istruzioni sulla sicurezza, attenendosi a esse. Conservare il presente manuale insieme alla relativa guida illustrativa, a scopo di consultazione futura. In caso di cessione dell'apparecchio a terzi, consegnare anche l'intera documentazione.

❗ NOTA: se nella lettura di questo manuale alcune parti risultassero di difficile comprensione o se sorgessero dubbi, prima di utilizzare il prodotto contattare l'azienda all'indirizzo indicato in ultima pagina.

❗ NOTA: gli ipovedenti possono consultare la versione digitale di queste istruzioni per l'uso sul sito www.tenactagroup.com

INDICE

Introduzione	1
Avvertenze sulla sicurezza.....	2
Legenda simboli	4
Descrizione dell'apparecchio e degli accessori.....	4
Utilizzo	4
Pulizia e manutenzione	6
Conservazione	6
Smaltimento.....	6
Assistenza e garanzia	7
Guida illustrativa	I
Dati tecnici.....	I

Obsah je uzamčen

Dokončete, prosím, proces objednávky.

Následně budete mít přístup k celému dokumentu.



Proč je dokument uzamčen? Nahněvat Vás rozhodně nechceme. Jsou k tomu dva hlavní důvody:

- 1) Vytvořit a udržovat obsáhlou databázi návodů stojí nejen spoustu úsilí a času, ale i finanční prostředky. Dělali byste to Vy zadarmo? Ne*. Zakoupením této služby obdržíte úplný návod a podpoříte provoz a rozvoj našich stránek. Třeba se Vám to bude ještě někdy hodit.

**) Možná zpočátku ano. Ale vězte, že dotovat to dlouhodobě nelze. A rozhodně na tom nezbohatneme.*

- 2) Pak jsou tady „roboti“, kteří se přiživují na naší práci a „vysávají“ výsledky našeho úsilí pro svůj prospěch. Tímto krokem se jim to snažíme překazit.

A pokud nemáte zájem, respektujeme to. Urgujte svého prodejce. A když neuspějete, rádi Vás uvidíme!