

## USB Type C multiport Hub

DS-3

Quick Guide v 1.4

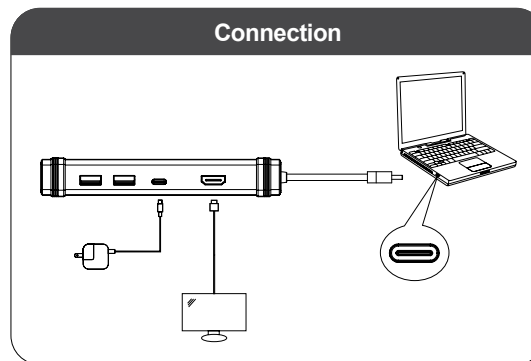
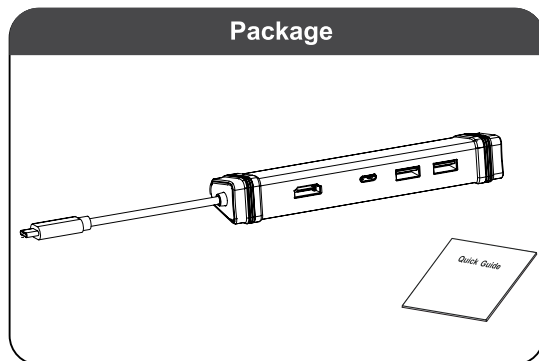

### Warranty

- BG:** За повече информация относно гаранционните условия, моля посетете: <http://canyon.bg/ogranicheniya-na-garantsiyata/>
- HU:** A részletes garanciális információk megtekintéséhez látogasson el a <http://hungary.canyon.eu/a-korlatozott-jotallas/>
- RO:** Pentru conditiile specifice de garantie, vizitati: <http://canyon.ro/garantie-produse/>
- SK:** Viac informácií o záručných podmienkach je uvedených na internetovej stránke <http://canyon.sk/prehlasenia-o-zaruke/>
- SI:** Podrobne informacije o garancijskih pogojih najdete na strani: <http://canyon.eu/warranty-terms/>
- RS:** Za detaljnije informacije o uslovima garancije obratite se: <http://canyon.eu/warranty-terms/>



All other products names and trademarks are property of their respective owners  
Vice informacii na [www.canyon.eu/certificates](http://www.canyon.eu/certificates)

## EN

### Features:

- 4-in-1 Hub: USB 3.0 Type A x 2, 4K UHD HDMI (4K, 30Hz), USB-C PD 60W output: 5V/9V/12V/20V-3A
- Compatible with Mac OS, Windows OS. No proprietary drivers needed.

Package content	Connection
Multiport hub	Connect the multiport hub to the PC / laptop / USB C port
Silicone rings	
Quick guide	

### SAFETY INSTRUCTIONS



Read carefully and follow all instructions before using this product.

1. Do not expose the device to excessive moisture, water or dust. Do not install in rooms with high humidity and dust level.
2. Do not expose the device to heat: do not place it close to heating appliances, and do not expose it to direct sun rays.
3. Clean the device with dry cloth only.

### Warning

It is forbidden to dismantle the device. Attempt to repair this device is not recommended and leads to warranty waste.

### Troubleshooting

Problem	Solution
Multiport hub does not work	Remove the device from the system and install it again. Check the device, connecting it to another USB C port.
The device does not work when connected with hub	Your computer's OS may not support some devices Some devices that do not support guiding function may cause the computer to lock under the boot interface. Please remove all USB devices that connected to the hub and try again

**Manufacturer:** Asbisc Enterprises PLC, 43, Kolonakiou Street, Diamond Court 4103 Ayios Athanasios <http://canyon.eu>  
If the actions from the above list do not contribute to problem solving, please contact the support team at Canyon <http://canyon.eu/ask-your-question/>

### WARRANTY

The warranty period starts from the day of the product purchase from Canyon authorized Seller. The date of purchase is the date specified on your sales receipt or on the waybill. During the warranty period, repair, replacement or refund for the purchase shall be performed at the discretion of Canyon. In order to obtain warranty service, the goods must be returned to the Seller at the place of purchase together with proof of purchase (receipt or bill of lading). 2 years warranty from the date of purchase by the consumer. The service life is 2 years. Additional information about the use and warranty is available at <https://canyon.eu/warranty-terms/>

Date of manufacture: (see at the package). Made in China.

## BG

### Характеристики:

- Хъб 4-в-1: USB 3.0 Type A x 2, 4K UHD HDMI (4K, 30Hz), USB-C PD 60W output: 5V/9V/12V/20V-3A
- Съвместим с Mac OS, Windows OS. Не са необходими драйвери.

Съдържание	Свързване
Мултипортов хъб	Свържете хъба към компютър / лаптоп / USB-C порт
Силиконови рингове	
Ръководство	

### ИНСТРУКЦИИ ЗА БЕЗОПАСНОСТ



Прочетете внимателно и следвайте всички инструкции

1. Пазете устройството от влага, вода или прах. Не го поставяйте в стаи с висока степен на влажност или замърсяване.
2. Пазете го от топлина: не го поставяйте в близост до нагревателни уреди или на пряка слънчева светлина
3. Почиствайте само със сухи кърпи. Не разливайте течности върху продукта.

### ВНИМАНИЕ

Забранено е разглобяването на устройството. Всички опити за ремонт ще направят гаранцията невалидна.

### Отстраняване на възможни проблеми

Проблем	Възможно решение
Хъбът не работи	Отстранете устройството от системата и го поставете наново. Поставете го на друг USB порт
Устройството, свързано към хъба, не работи	Операционната система на компютъра ви може и да не поддържа някои устройства. Някои устройства, които не поддържат функции за насочване, могат да заключат компютъра при първоначално стартиране. Отстранете всички USB устройства от хъба и пак ги свържете.

**Производител:** Asbisc Enterprises PLC, 43, Kolonakiou Street, Diamond Court 4103 Ayios Athanasios <http://canyon.eu>  
Ако горните действия не помогнат, свържете се с екипа по поддръжка на Canyon: [http://canyon.eu/ask-your-question](http://canyon.eu/ask-your-question/)

### ГАРАНЦИЯ

Гаранцията започва да тече от деня на покупка на продукта от оторизиран търговец на CANYON. Датата на покупка е видима на касовата бележка или товарителница. По време на гаранцията може да се извърши ремонт, замяна или връщане на сумата по усмотрение на CANYON. За да получите гаранционно обслужване, продуктът трябва да се върне на Търговеца на място в обекта с касова бележка или товарителница. Гаранция: 2 години от датата на покупка от клиента. Сервизното обслужване е в рамките на 2г.

**Дата на производство:** (вижте на опаковката). Произведено в Китай.

Продуктът е в съответствие с изискванията на Директива 2015/863/EC (or other) Всички декларации може да изгледите от уеб сайт <https://canyon.bg/sertifikati/> и/или <http://canyon.eu/certificates>, търсейки по модела на устройството.

# Obsah je uzamčen

**Dokončete, prosím, proces objednávky.**

**Následně budete mít přístup k celému dokumentu.**



**Proč je dokument uzamčen? Nahněvat Vás rozhodně nechceme. Jsou k tomu dva hlavní důvody:**

1) Vytvořit a udržovat obsáhlou databázi návodů stojí nejen spoustu úsilí a času, ale i finanční prostředky. Dělali byste to Vy zadarmo? Ne\*. Zakoupením této služby obdržíte úplný návod a podpoříte provoz a rozvoj našich stránek. Třeba se Vám to bude ještě někdy hodit.

*\*) Možná zpočátku ano. Ale vězte, že dotovat to dlouhodobě nelze. A rozhodně na tom nezbohatneme.*

2) Pak jsou tady „roboti“, kteří se přiživují na naší práci a „vysávají“ výsledky našeho úsilí pro svůj prospěch. Tímto krokem se jim to snažíme překazit.

A pokud nemáte zájem, respektujeme to. Urgujte svého prodejce. A když neuspějete, rádi Vás uvidíme!