

Výměnný objektiv Vymenitelný objektiv

Návod k použití
Návod na používanie

G

FE 200-600mm
F5.6-6.3 G OSS

Bajonet typu E

Objímka E-mount

α

SEL200600G



<https://www.sony.net/>

©2019 Sony Corporation

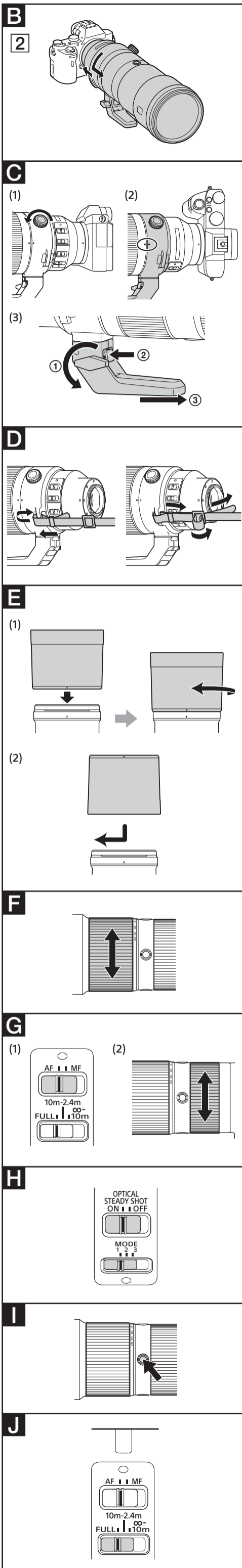
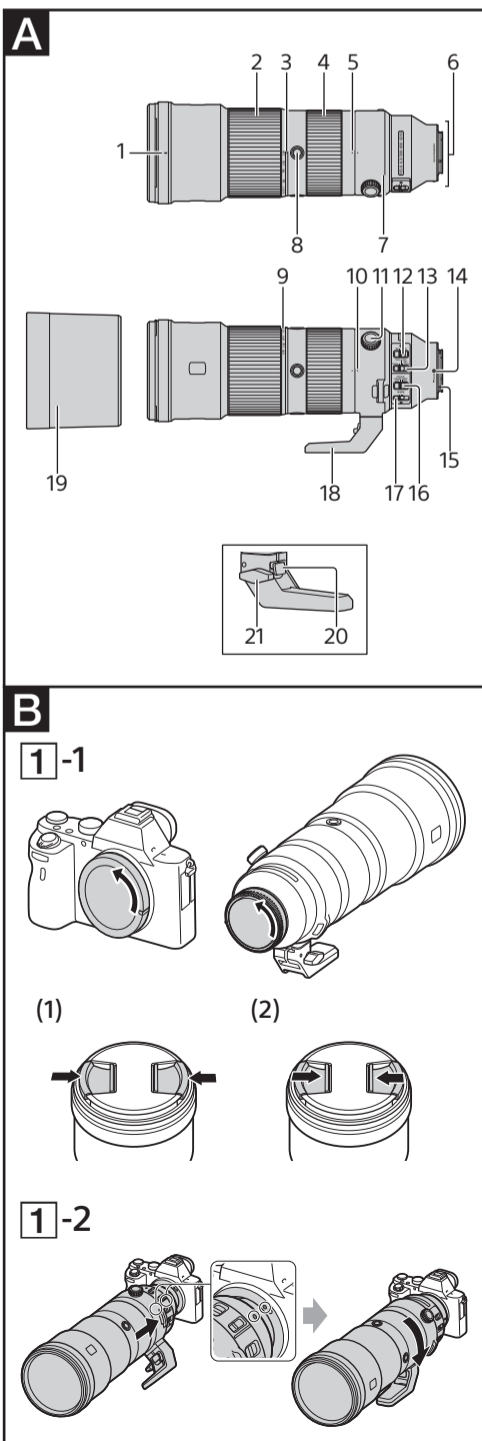

Čeština

Tento návod k obsluze popisuje používání objektivů. Pokyny společně pro všechny objektivy (např. poznámky k použití) naleznete v samostatné příručce s pokyny před použitím. Před použitím objektivu si pozorně přečtěte oba tyto dokumenty.

Tento objektiv je určen pro fotoaparáty se systémem Sony α s bajonetem E. Nelze jej použít u fotoaparátů s bajonetem A.

Objektiv FE 200-600mm F5.6-6.3 G OSS je kompatibilní s řadou obrazových snímačů ve formátu kinofilmu (35 mm).

Fotoaparáty vybavené obrazovým snímačem ve formátu kinofilmu (35 mm) lze nastavit rovněž na obrazové pole formátu APS-C.

Podrobnosti k nastavení fotoaparátu viz návod k obsluze.

Další informace o kompatibilitě najdete na místních webových stránkách společnosti Sony, případně se obraťte na prodejce Sony nebo místní autorizované servisní středisko Sony.

Poznámky k používání

- Neopouštějte objektiv na přímém slunečním světle nebo pod silným zdrojem světla. V důsledku zaostření světla optikou objektivu by mohlo dojít k poruše vnitřních částí fotoaparátu a objektivu či výskytu kouře nebo požáru. Za podmínek vyžadujících ponechání objektivu na přímém slunečním světle nezapomeňte nasadit krytky objektivu.
- Při fotografování na přímém slunečním světle udržte slunce mimo záběr objektivu. V opačném případě mohou sluneční paprsky zaostřené v ohnisku uvnitř fotoaparátu způsobit výskyt kouře nebo požár. Pokud se slunce nachází pouze lehce mimo záběr objektivu, může rovněž dojít k výskytu kouře nebo požáru.
- Při přenášení fotoaparátu s nasazeným objektivem vždy držte pevně fotoaparát i objektiv.
- I když je objektiv konstruován tak, aby byl prachotěsný a odolný proti stříkající vodě, není vodotěsný. Při použití objektivu v dešti a za podobných podmínek držte objektiv mimo dosah vodních kapek.
- Zatímco je fotoaparát s objektivem vypnutý, vnitřní komponenty objektivu se mohou dát do pohybu. Nejedná se však o závadu.
- Během ukládání nebo přenášení objektivu zabraňte upadnutí. Při snímání použijte odolný stativ.

Pokyny k použití blesku

- S tímto objektivem nelze používat vestavěný blesk fotoaparátu.

Viněta

- Při použití objektivu mohou být rohy obrazového pole tmavší než střed. Pro potlačení tohoto jevu (nazývaného viněta) přivřete clonu o 1 až 2 clonová čísla.

A Popis součástí

- 1 Značka sluneční clony na objektivu
- 2 Kroužek zoomu
- 3 Značka ohniskové vzdálenosti (šedá)
- 4 Zaostřovací kroužek
- 5 Značka kroužku patice pro stativ (šedá)
- 6 Kontakty objektivu*
- 7 Límecový upevňovací kroužek stativu
- 8 Tlačítko aretace zaostření
- 9 Stupnice ohniskových vzdáleností
- 10 Kroužek patice pro stativ (šedý)
- 11 Zajišťovací knoflík na kroužku patice pro stativ
- 12 Přepínač režimu ostření
- 13 Omezovač ohniskové vzdálenosti
- 14 Značka pro nasazení objektivu
- 15 Gumový kroužek pro nasazení objektivu
- 16 Přepínač SteadyShot
- 17 Přepínač režimu SteadyShot
- 18 Patice pro stativ (odnímatelná)
- 19 Sluneční clona na objektivu
- 20 Páčka pro uvolnění patice pro stativ
- 21 Aretační šroub patice pro stativ

* Nedotýkejte se kontaktů objektivu.

B Nasazení a sejmutí objektivu

Nasazení objektivu (viz obr. B-1)

- 1 Sejměte zadní a přední krytku objektivu a krytku na těle fotoaparátu.

- Přední krytku objektivu můžete nasadit/sejmout dvěma způsoby, (1) a (2). Chcete-li nasadit/sejmout krytku objektivu s připevněnou sluneční clonou, použijte způsob (2).

- 2 Vyrovnajte bílou značku na tubusu objektivu s bílou značkou na těle fotoaparátu (montážní značka) a potom vložte objektiv do bajonetu fotoaparátu a otočte jím tak daleko ve směru hodinových ručiček, až zaklapne do aretované polohy.

- Při nasazování objektivu dávejte pozor, abyste nestiskli tlačítko aretace bajonetu na fotoaparátu.
- Nenasazujte objektiv šikmo.

Sejmutí objektivu (viz obr. B-2)

Stiskněte a držte tlačítko aretace bajonetu na fotoaparátu a současně otočte objektivem až na doraz proti směru hodinových ručiček a poté jej sejměte z fotoaparátu.

C Použití stativu

Chcete-li použít stativ, připevněte jej k patici se stativovým závitem na objektivu, nikoli ke stativovému závitu na fotoaparátu.

Změna vertikální/horizontální polohy

Uvolněte aretační šroub prstence se stativovým závitem (1) a otočte fotoaparát v libovolném směru. Při používání stativu je možné při zachování stability rychle měnit orientaci fotoaparátu mezi vertikální a horizontální.

- Šedé tečky (značky pro otáčení prstence se stativovým závitem) jsou rozmístěny na prstenci po 90°. Pro přesné nastavení polohy fotoaparátu vyrovnejte šedou tečku na prstenci se stativovým závitem s šedou tečkou (značka pro otáčení prstence se stativovým závitem) na objektivu (2).

- Po nastavení požadované polohy fotoaparátu přitáhněte aretační šroub prstence se stativovým závitem.

- V závislosti na použitém modelu fotoaparátu nebo příslušenství se může stát, že se patice prstence se stativovým závitem při otáčení dostane do kontaktu s fotoaparát nebo příslušenstvím. Další informace o kompatibilitě s fotoaparát a příslušenstvím naleznete na webové stránce společnosti Sony pro vaši zemi.

Sejmutí a nasazení patice se stativovým závitem

Sejmutí patice pro stativ (viz obr. C (3))

Pokud nepoužíváte stativ, můžete sejmut patici se stativovým závitem z objektivu.

- 1 Sejměte z fotoaparátu objektiv.

- Podrobné informace viz „B Nasazení a sejmutí objektivu“.

- 2 Otočením proti směru hodinových ručiček uvolníte aretační šroub patice pro stativ (1).

- 3 Za současného stisknutí páčky pro uvolnění patice pro stativ (2) sejměte patici ve směru šipky (3).

- Pokud sejmete patici se stativovým závitem bez předchozího sejmutí objektivu z fotoaparátu, může patice narazit do těla fotoaparátu nebo příslušenství. Doporučujeme vám proto, abyste před sejmutím patice se stativovým závitem nejprve sejmuli objektiv z fotoaparátu.

- Při sejmutí patice z prstence se stativovým závitem dojde k odhalení otvorů se stativovým závitem na prstenci se stativovým závitem. Nepřipevňujte stativ nebo jednoduchý stativ k otvoru se stativovým závitem na prstenci. Pokud tak učiníte, poškodíte otvor se stativovým závitem. Poté nebudete moci nasadit patici prstence se stativovým závitem zpět na prstence.

Nasazení patice se stativovým závitem

- 1 Zasuňte patici pro stativ do upevňovací drážky na kroužku patice pro stativ, až zaklapne do aretované polohy.

- 2 Otočením aretačního šroubu patice pro stativ ve směru hodinových ručiček pevně zajistíte patici.

- Ujistěte se, že je aretační šroub patice se stativovým závitem pevně utažený. Pokud není aretační šroub patice se stativovým závitem pevně utažený, může objektiv vypadnout z patice se stativovým závitem.

D Připevnění popruhu k objektivu

Než budete objektiv přenášet, připevněte k němu popruh.

- Ujistěte se, že jste poutko k objektivu připevnili správně a že nehrozí jeho uvolnění a následné vypadnutí objektivu.
- Při přenášení fotoaparátu s připevněným objektivem dbejte, abyste drželi poutko na objektivu, nikoli poutko na fotoaparátu.

E Nasazení sluneční clony

V zájmu omezení reflexů a závoje a dosažení maximální kvality obrazu doporučujeme používat sluneční clonu.

Vyrovnajte červenou čárku na sluneční cloně s červenou čárkou na objektivu (značka pro nasazení sluneční clony). Poté vložte sluneční clonu do bajonetu na objektivu a otočte jí tak daleko ve směru hodinových ručiček, až zaklapne do aretované polohy a červená tečka na sluneční cloně se vyrovná s červenou čárkou na objektivu (značka pro nasazení sluneční clony) (1).

- Při použití externího blesku (prodáván samostatně) sluneční clonu sejměte, aby nedocházelo k blokování světla záblesku.
- Před uschováním objektivu na něj nasadte sluneční clonu v obrácené poloze (2).

F Zoomování

Otáčením zoomového kroužku nastavte požadovanou ohniskovou vzdálenost.

G Zaostření

- Přepínač režimu ostření tohoto objektivu nefunguje u všech modelů fotoaparátů. Další informace o kompatibilitě najdete na místních webových stránkách společnosti Sony, případně se obraťte na prodejce Sony nebo místní autorizované servisní středisko Sony.

Přepínání režimu AF (automatické zaostřování)/MF (manuální zaostřování)

Na objektivu lze přepínat režimy zaostřování AF a MF. Pro fotografování v režimu AF je třeba fotoaparát i objektiv nastavit na režim AF. Pro fotografování v režimu MF je třeba fotoaparát nebo objektiv, případně obojí, nastavit na režim MF.

Nastavení zaostřovacího režimu na objektivu
Posuňte přepínač režimu zaostřování na požadovaný režim – AF nebo MF (1).

- Pokyny pro nastavení zaostřovacího režimu na fotoaparátu naleznete v návodu k obsluze fotoaparátu.

- V režimu MF se zaostřuje manuálně otáčením zaostřovacího kroužku (2) za současné kontroly obrazu v hledáčku atd.

Obsah je uzamčen

Dokončete, prosím, proces objednávky.

Následně budete mít přístup k celému dokumentu.



Proč je dokument uzamčen? Nahněvat Vás rozhodně nechceme. Jsou k tomu dva hlavní důvody:

- 1) Vytvořit a udržovat obsáhlou databázi návodů stojí nejen spoustu úsilí a času, ale i finanční prostředky. Dělali byste to Vy zadarmo? Ne*. Zakoupením této služby obdržíte úplný návod a podpoříte provoz a rozvoj našich stránek. Třeba se Vám to bude ještě někdy hodit.

**) Možná zpočátku ano. Ale vězte, že dotovat to dlouhodobě nelze. A rozhodně na tom nezbohatneme.*

- 2) Pak jsou tady „roboti“, kteří se přiživují na naší práci a „vysávají“ výsledky našeho úsilí pro svůj prospěch. Tímto krokem se jim to snažíme překazit.

A pokud nemáte zájem, respektujeme to. Urgujte svého prodejce. A když neuspějete, rádi Vás uvidíme!