

FR

Lire attentivement le livret consignes de sécurité et ce livret avant la première utilisation.

ES

Lea detenidamente las instrucciones de seguridad y este folleto antes de utilizar el aparato por primera vez.

PT

Leia atentamente as instruções de segurança bem como este folheto antes da primeira utilização.

IT

Leggere con attenzione il libretto sulle norme di sicurezza e questo libretto, al primo utilizzo.

EL

Διαβάστε προσεκτικά το φυλλάδιο με τις οδηγίες ασφαλείας καθώς και αυτό το φυλλάδιο πριν χρησιμοποιήσετε τη συσκευή για πρώτη φορά.

NL

Neem vóór het eerste gebruik dit boekje en het boekje met de veiligheidsvoorschriften aandachtig door.

DE

Lesen Sie vor der ersten Benutzung die Sicherheitshinweise und die Broschüre sorgfältig durch.

EN

Read safety instructions and booklet carefully before using for the first time.

AR

اقرأ كتاب تعليمات الأمان بعناية قبل أول استخدام.

FA

قبل از استفاده، دفترچه راهنمای ایمنی و این دفترچه را مطالعه کنید.

UK

Прочитайте інструкції з техніки безпеки і цю брошуру перед використанням уперше.

RU

Перед первым использованием прибора внимательно ознакомьтесь с правилами техники безопасности и данной инструкцией.

KK

Бірінші рет қолданарда қауіпсіздік нұсқаулығын мұқият оқып шығыңыз.

BG

Прочетете внимателно книжката и съветете за безопасност в нея преди първата употреба.

BS

Prije prve upotrebe pročitajte knjžicu sa sigurnosna uputstva i knjžicu o upotrebi.

CS

Před prvním použitím si pozorně přečtěte brožuru s bezpečnostními pokyny a tuto brožuru.

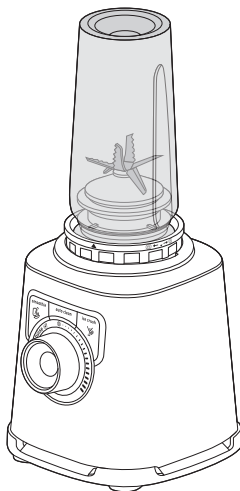

PERFECTMIX + OTG

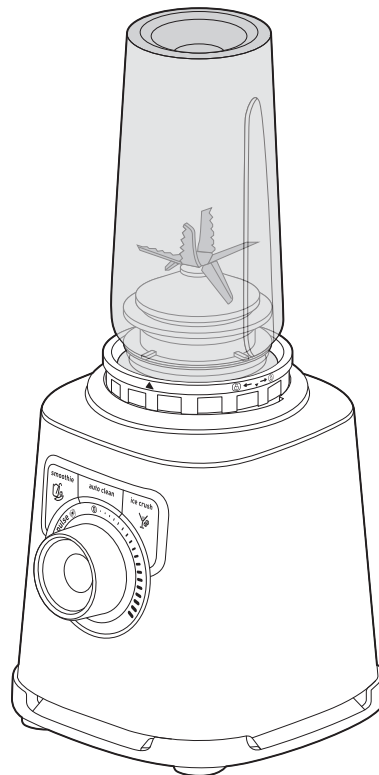

Az első használat előtt figyelmesen olvassa el a biztonsági előírásokról szóló brosrát és a jelen brosrát.

HU

Citiți cu atenție manualul cu instrucțiunile de siguranță și această broșură înainte de prima utilizare.

RO

Pred prvým použitím si pozorne prečítajte brožúru „Bezpečnostné odporúčania a použitie“.

SK

Pred prvo uporabo natančno preberite navodila za varno uporabo in ta navodila.

SL

Pre prve upotrebe pažljivo pročitajte knjižicu s bezbednosnim uputstvima i ovu knjižicu.

SR

Molimo da prije prve uporabe pažljivo pročitate sigurnosne upute i upute za uporabu.

HR

Lugege enne esimest kasutuskorda tähelepanelikult ohutusnõudeid ja seda brošüüri.

ET

Pirms pirmās lietošanas uzmanīgi izlasiet drošības norādījumus un šo informāciju.

LV

Prieš naudodami prietaisą pirmą kartą įdėmiai perskaitykite saugos instrukciją ir šią instrukciją.

LT

Przed pierwszym korzystaniem z urządzenia przeczytaj uważnie książkę z zasadami bezpieczeństwa oraz niniejszą instrukcję.

PL

Kullanmadan önce güvenlik talimatları kitapçığı ve bu kitapçığı dikkatlice okuyun.

TR

อ่านคำแนะนำเพื่อความปลอดภัยและคู่มือการใช้งานอย่างละเอียดก่อนการใช้งานเป็นครั้งแรก

TH

使用前，請仔細閱讀安全建議手冊和說明書。

ZH

Bacalah petunjuk dan buklet keselamatan secara saksama sebelum menggunakan untuk pertama kalinya.

ID

Sila baca buku arahan keselamatan dan buku ini sebelum penggunaan untuk kali pertama.

MS

y ọc số tay hướng dẫn an toàn v cu n số tay này trước khi sử dụng.

VI

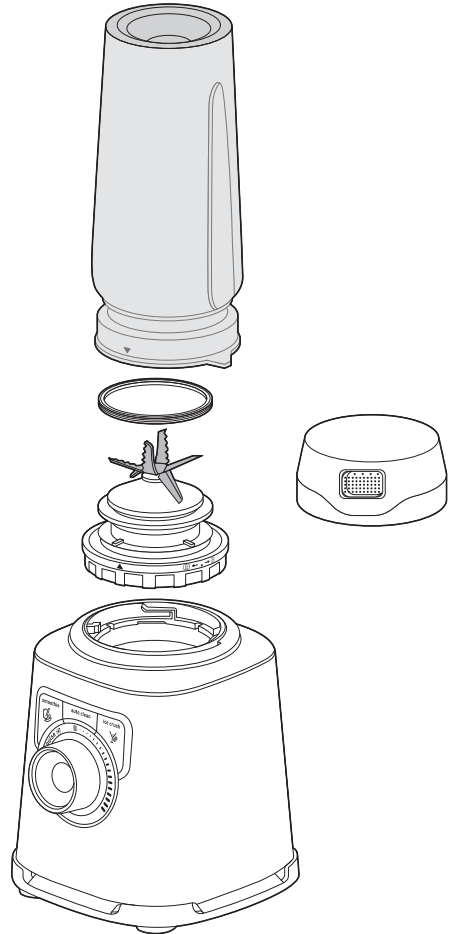

Avant l'utilisation de votre accessoire, référez vous à la notice d'utilisation et le livret de consignes de sécurité de votre appareil. / Antes de usar su accesorio, consulte el manual de instrucciones y el folleto de instrucciones de seguridad de su aparato. / Antes da utilização do seu acessório, consulte o manual de utilização e o folheto de segurança do seu aparelho. Prima di usare l'accessorio, consultare il manuale di istruzioni e il foglio con le avvertenze di sicurezza dell'apparecchio. / Πριν τη χρήση του αξεσουάρ σας ανατρέξτε στις οδηγίες χρήσης και στο φυλλάδιο ασφάλειας της συσκευής σας. / Alvorens uw accessoire te gebruiken, raadpleeg de gebruiksaanwijzing en de veiligheidshandleiding van uw apparaat. / Lesen Sie vor der Benutzung des Zubehörs die Gebrauchsanweisung und das Sicherheitsheft Ihres Geräts. / Before using your accessory, refer to the use instructions and the safety leaflet of your device. / قبل استخدام الملحوق، راجع كتيب تعليمات الاستخدام والسلامة الخاص بجهازك. / قبل از استفاده از قطعه جانبی، به دستور العمل کاربری و برگه ایمنی دستگاه خود مراجعه کنید. / Перед використанням аксесуара ознайомтеся з інструкцією з експлуатації та буклетом із правилами безпеки для вашого пристрою. / Перед использованием принадлежности ознакомьтесь с брошюрой по технике безопасности и инструкциями по эксплуатации, прилагаемыми к устройству. / Аксесуарды пайдалану алдында құрылғыңыздың пайдалану туралы нұсқауларын және қауіпсіздік туралы парақшасын қараңыз. / Преди да използвате аксесоара, вижте инструкциите за употреба и листовката за безопасност на устройството. / Prije upotrebe pribora pogledajte uputstva za upotrebu i letak s informacijama o sigurnosti uređaja. / Před použitím príslušenství si prostudujte návod k obsluze a bezpečnostní pokyny vašeho zařízení. / A tartozék használatá előtt olvassa el a készülék használati útmutatóját és biztonsági előírásait. / Înainte de a utiliza accesoriul, consultați manualul de utilizare și broșura cu măsuri de siguranță a aparatului dumneavoastră. / Pred použitím príslušenstva si prečítajte návod na obsluhu a bezpečnostné pokyny vášho zariadenia. / Preden uporabite dodatek, preberite navodila za uporabo in varnostni list vaše naprave. / Pre upotrebe pribora, pogledajte uputstva za upotrebu i letak sa informacijama o bezbednosti uređaja. / Prije upotrebe pribora, pročitate upute za rukovanje i letak u vezi sigurnosti uređaja. / Enne lisatarvikku kasutamist lugege palun seadme kasutusjuhendit ja ohutusjuhiseid. / Pirms papildierīces lietošanas izlasiet ierīces lietošanas instrukciju un drošības noteikumus. / Prieš naudodami priedą, perskaitykite savo prietaiso naudojimo instrukcijas ir informaciją apie saugą. / Przed użyciem akcesoriów należy zapoznać się z instrukcją obsługi i broszurą z zasadami bezpieczeństwa urządzenia. / Akseesuar kullannmadan önce kullanna talimatlarına ve cihazınızın emniyet kitapçığına başvurun. / අනුබ්ද්ධකර්මයක් භාවිතයට පෙර භාවිතයේ උපදෙස්පොත සහ සුරක්ෂණ පොත බලන්න. / 使用前請參閱裝置的使用說明書及安全指引。 / Sebelum menggunakan aksesori Anda, bacalah petunjuk penggunaan dan pamphlet keselamatan pada perangkat Anda. / Sebelum menggunakan aksesorii anda, rujuk kepada arahan penggunaan dan risalah keselamatan pada perkakas anda. / Trübe khi sử dụng phụ kiện, hãy tham khảo hướng dẫn sử dụng và tờ thông tin về an toàn của thiết bị của bạn.

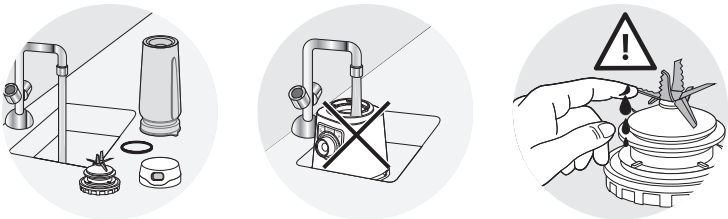

2.1

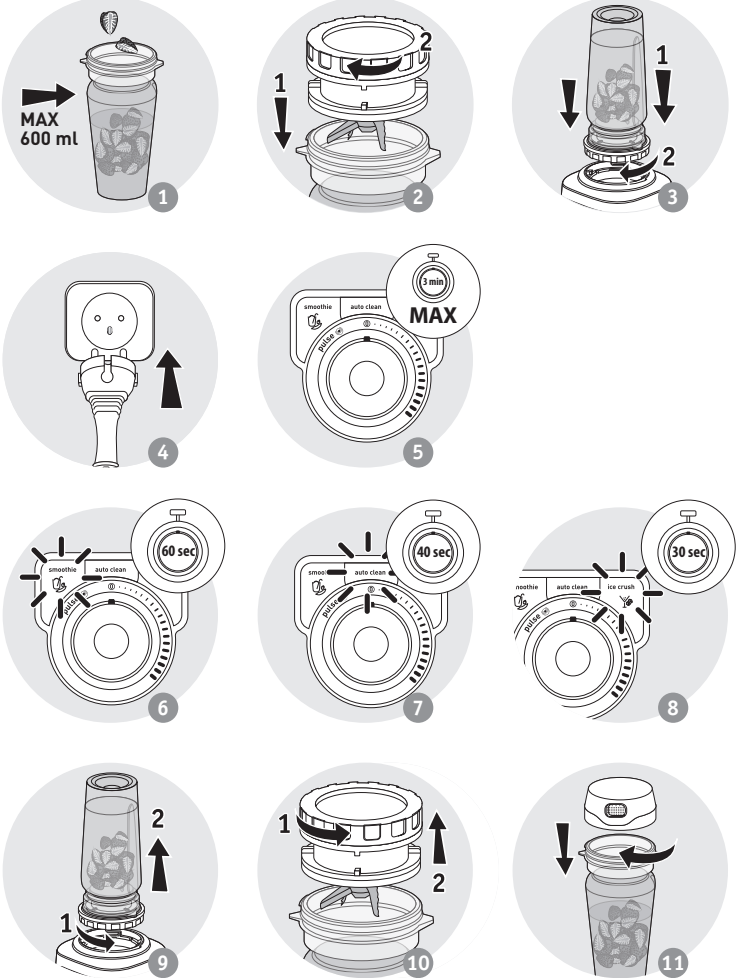

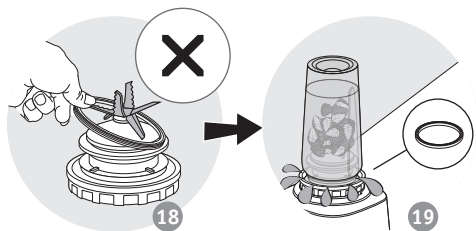
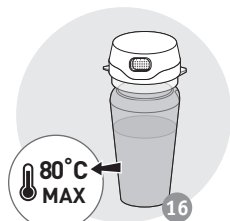
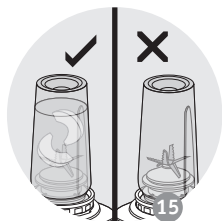
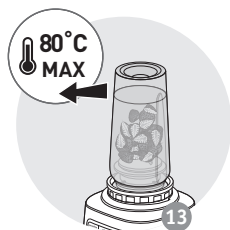
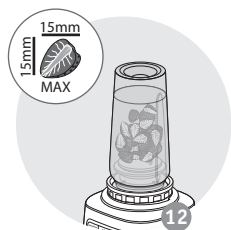

Obsah je uzamčen

**Dokončete, prosím, proces objednávky.
Následně budete mít přístup k celému dokumentu.**



Proč je dokument uzamčen? Nahněvat Vás rozhodně nechceme. Jsou k tomu dva hlavní důvody:

1) Vytvořit a udržovat obsáhlou databázi návodů stojí nejen spoustu úsilí a času, ale i finanční prostředky. Dělali byste to Vy zadarmo? Ne*. Zakoupením této služby obdržíte úplný návod a podpoříte provoz a rozvoj našich stránek. Třeba se Vám to bude ještě někdy hodit.

**) Možná zpočátku ano. Ale vězte, že dotovat to dlouhodobě nelze. A rozhodně na tom nezbohatneme.*

2) Pak jsou tady „roboti“, kteří se přiživují na naší práci a „vysávají“ výsledky našeho úsilí pro svůj prospěch. Tímto krokem se jim to snažíme překazit.

A pokud nemáte zájem, respektujeme to. Urgujte svého prodejce. A když neuspějete, rádi Vás uvidíme!