



- EN Instruction manual
- NL Gebruiksaanwijzing
- FR Mode d'emploi
- DE Bedienungsanleitung
- ES Manual de usuario
- PT Manual de utilizador
- IT Manuale utente
- SV Bruksanvisning
- PL Instrukcja obsługi
- CS Návod na použití
- SK Návod na použitie
- DA Brugervejledning
- FI Ohjekirja
- NO Bruksanvisningen



SMART Air Purifier 280
01.356280.01.001

PARTS DESCRIPTION / ONDERDELENBESCHRIJVING / DESCRIPTION DES PIÈCES / TEILEBESCHREIBUNG / DESCRIPCIÓN DE LAS PIEZAS / DESCRIÇÃO DOS COMPONENTES / DESCRIZIONE DELLE PARTI / BESKRIVNING AV DELAR / OPIS CZĘŚCI / POPIS SOUČÁSTÍ / POPIS SÚČASTÍ / BESKRIVELSE AF BESTANDDELE / OSIEN KUVAVKSET / BESKRIVELSE AV DELER

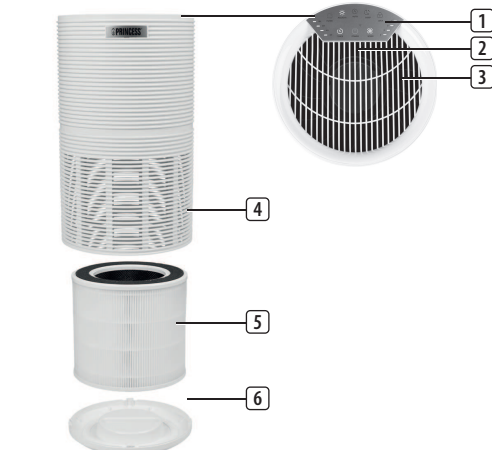

CONTROL PANEL

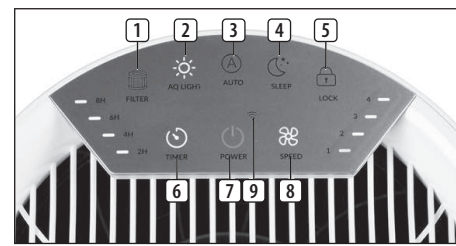

Wireless technology: Wi-Fi
Operating frequency: 2.4 GHz
Max. radio-frequency power: 19.5 dBm

EN Instruction manual

SAFETY

- By ignoring the safety instructions the manufacturer cannot be held responsible for the damage.
- If the supply cord is damaged, it must be replaced by the manufacturer, its service agent or similarly qualified persons in order to avoid a hazard.
- Never move the appliance by pulling the cord and make sure the cord cannot become entangled.
- The appliance must be placed on a stable, level surface.
- Never place the appliance on a soft surface such as a bed or sofa as this could cause the unit to tip over and block the air inlet or outlet grills.
- This appliance is only to be used for household purposes and only for the purpose it is made for.
- This appliance shall not be used by children aged less than 8 years. This appliance can be used by children aged from 8 years and above and persons with reduced physical, sensory or mental capabilities or lack of experience and knowledge if they have been given supervision or instruction concerning use of the appliance in a safe way and understand the hazards involved. Children shall not play with the appliance. Keep the appliance and its cord out of reach of children aged less than 8 years. Cleaning and user maintenance shall not be made by children unless older than 8 and supervised.
- To protect yourself against an electric shock, do not immerse the cord, plug or appliance in the water or any other liquid.
- If the filter is covered by a bag, always remove the plastic bag before use.
- Always unplug the device before moving or cleaning the unit, opening the grill, changing the filter, and whenever the unit is not in use. To disconnect the unit, be sure to pull the plug and not the cord.
- Do not use outdoors.
- Never drop or insert any objects into the openings of the unit.
- Keep the unit away from heated surfaces and open flames.
- Do not attempt to repair or adjust any electrical or mechanical functions on this unit. Doing so will void your warranty. The inside of the unit contains no user serviceable parts. All servicing should be performed by an authorized service center.
- Do not place anything on top of unit.
- Never use detergents, gasoline, glass purifier, furniture polish, paint thinner, or other household solvents to clean any part of the appliance.
- Always turn the appliance off before unplugging it.
- This appliance should only be used in normal room temperature (between 18°C and 25°C).

PARTS DESCRIPTION

1. Touch-Control panel
2. Night lamp
3. Air outlet
4. Air inlet
5. 3-in-1 filter
6. Base cover

Control panel

1. Filter change indicator
2. Air quality light
3. Auto mode
4. Sleep mode
5. Child safety lock
6. Timer
7. Power (on/off)
8. Speed
9. WiFi indication light

BEFORE THE FIRST USE

- Take the appliance and accessories out of the box. Remove the stickers, protective foil or plastic from the device.
- The appliance comes with the 3-in-1 filter fitted inside, but you have to remove the packaging of the filter before you can use the appliance. Remove the filter, unpack it and place it back into the appliance as shown in the following pictures.
- Note: Make sure you insert the filters in the correct position.
- Put the appliance upside down on a soft cloth to avoid scratching, to open the base cover, you need to find an arrow point on the base cover corresponding the lock position, turn the base cover counterclockwise from lock to open position, then the lock will be released.

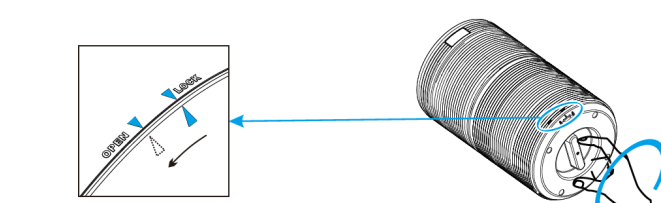

- Remove the base cover and take out the filter.
- Remove the packaging material from the filter.

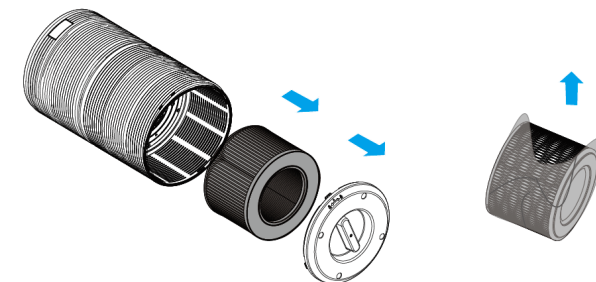

- Put the filter back into the appliance.

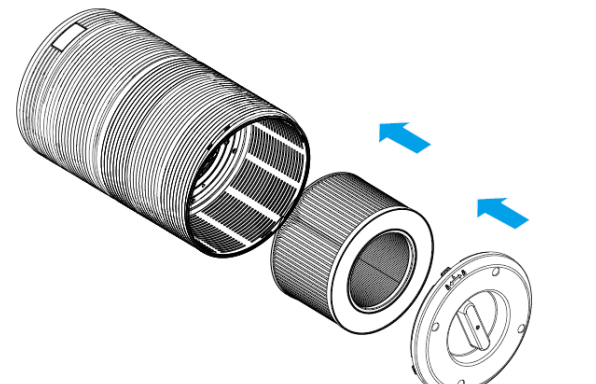

- Turn the base cover clockwise from open position to lock position, you will hear a "click" sound, the base cover is fastened.

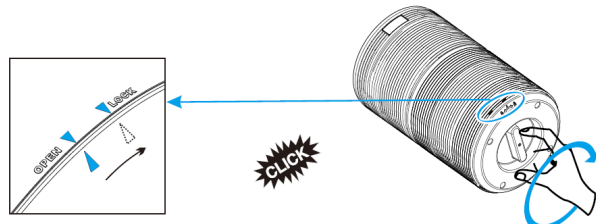

USE

- Put the plug in the wall socket, all lights turn on at once and you will hear a beep sound and the lights go out again.
- Short press power (on/off) button to turn on and off the device.
 - The air quality indicator light and fan speed 2 indicator light (Medium) on the control panel turn on.
- Press and hold the power (on/off) button for 6 seconds to enter WiFi pair mode. Follow instructions on your phone.
- Fan speed adjustment
 - The fan speed indicator light indicates at which fan speed the appliance is operating.
 - Press the speed button to adjust the fan speed level, there are 4 levels.
- Auto mode
 - At auto mode, the fan speed will be automatically adjusted according to AQ level as below:

AQ Color	Green	Yellow	Orange	Red
Speed mode	1	2	3	4
AQ level	Very good	Good	Moderate	Bad

Sleep mode

- When you use the appliance in Sleep Mode, it works very quietly. Only the sleep, WiFi, and Timer icons (if active) will be at half brightness, all other buttons lights are off. Press the Fan speed, Auto, or Sleep button to exit sleep mode. If a timer is set during sleep mode, when exit sleep mode, the timer will not be cancelled.

- Air Quality light (AQ Light), in working and in standby status:
 - There is an air quality sensor inside the air purifier. Note: Compared with professional instruments, the detecting result of this air quality sensor may has tolerance in accuracy, we suggest you regard the sensor detecting result as a reference only.

- Working status (Air quality sensor light)

Air Quality Light Colour will automatically change according to the air quality being detected.
RED = Bad; ORANGE = Moderate; YELLOW = Good; GREEN = Very good

1. Press the AQ button once to enter air quality display mode, press again to exit.
2. Press and hold the AQ button for 3 seconds will turn on the breathing mode, press and hold the AQ button again for 3 seconds will turn it off. The breathing mode mimics breathing by turning the light on and off continuously.
 - Standby status (Night light mode)

Press the on/off button to enter standby mode. When pressing the AQ Light button it will go to the next of the following modes: 50% amber, 100% amber, 50% white, 100% white and off.

- Child safety lock mode
 - Press and hold the child safety lock button for 3 seconds to activate child safety lock mode, all buttons are locked at this mode.

- To cancel the child safety lock mode, just press and hold the child safety lock button for 3 seconds.

- Setting timer
 - Press the timer button to turn on or off the timer and to cycle through the timer options (2 hours, 4 hours, 6 hours or 8 hours).

- The air purifier will automatically power off once the timer is finished.
- NOTE: Pressing the timer button to cycle until 0 time or turn off the air purifier completely will cancel the timer.

Filter replacement light

- When filter indicator lights, it means that you should check the filter if it needs to be cleaned or replaced.
- Note: The filter's lifetime is based on your house air quality and using time. Using the appliance in a humid environment will reduce the lifetime of the filter.

Memory Function

- The air purifier keeps the setting memory while it is turned into standby modus, including fan speed. It will return to the last setting when it is turned on again. The memory function will be reset when the air purifier is unplugged from the wall socket.

USING THE AIR PURIFIER WITH CLIMATE APP



The air purifier can be used manually with its built-in controls or you can use a smart phone to control it. Before you begin, ensure the HomeWizard Climate app is downloaded. The HomeWizard Climate app is available on Android and iOS.

Pair your air purifier to HomeWizard Climate app

- Make sure your air purifier is powered.
- Open HomeWizard Climate APP
- Always unplug the appliance before you clean it.
- Never immerse the appliance in water or any other liquid.
- Never use aggressive or flammable cleaning agents such as bleach or alcohol to clean any part of the appliance.
- The filter is not washable.

CLEANING MAINTENANCE

- Regularly clean the inside and outside of the body to prevent dust from collecting on the inside and outside.
- Wipe away dust with a soft dry cloth from the body of the appliance.
- Clean the air inlet and the air outlet with a soft dry cloth.
- Always unplug the appliance before you clean it.
- Never immerse the appliance in water or any other liquid.
- Never use aggressive or flammable cleaning agents such as bleach or alcohol to clean any part of the appliance.
- The filter is not washable.

FILTER REPLACEMENT

- It is recommended to change the air filter every 6-8 months. However, it may need to change sooner or later depending on how often the air purifier will be used. It is important to watch out for the following signs of an expired filter:

- Increased operating noise
- Decreased airflow
- Clogged filter
- Increased presence of odours

NOTE:

- The environment in which the air purifier being used may also extend or shorten the lifetime of the air filter. Using your air purifier in an environment of relatively high pollution may mean you will need to change the air filter more often.
- If the air pollution in your environment is very high, there is a possibility that the filters may not be completely effective and may need to be replaced before the filter indicator lights up.
- Remember to reset the air purifier after changing the filter.

1. Switch off the appliance and unplug it.
2. Put the appliance upside down on a soft cloth to avoid scratching, to open the base cover, you need to find an arrow point on the base cover corresponding the lock position, turn the base cover counter clockwise from lock to open position, then it will be unlocked.
3. Remove the old filter.
4. Remove the packaging material of the new filter.
5. Put the new filter back into the appliance.
6. Turn the base cover clockwise from the open position to lock position, you will hear a "click" sound, the base cover is fastened.
7. Press the plug in the wall socket and switch on the appliance again.
8. Reset Filter's lifetime: The filter lifetime should be reset if the filter indicator lights up, after replacing the new filter, you need to reset filter lifetime.
 - Plug in the air purifier and turn it on.
 - Press and hold the filter button for 3 seconds.
 - Release the filter button and the light will turn off, indicating that the reset is complete.

- Filter replacement force mode
 - When using the air purifier in an environment of heavy pollution, the lifespan of the air filter may be significantly reduced. You can change the filters even if the filter indicator light does not light up. Follow the steps below to perform a hard reset.
 - Replace the air filters as mentioned in the Filter Replacement section.
 - Plug in the air purifier and keep it in standby mode.
 - Press and hold the filter button for 3 seconds, and it will light up.
 - Press and hold the filter button again for 3 seconds, and it will turn off. The reset is now complete.

- Keep the filter clean
 - In order to keep your purifier working with more efficiency and life-time, clean the filter (pre-filter side only) every 2 weeks.
 - Clean out dust, hair or fur remaining on the pre-filter by using a vacuum cleaner.
 - Clean out any dust, hair or fur remaining on the bottom cover by using the vacuum cleaner
 - DO NOT wash the filter with any water or liquid.

- When using the air purifier in an environment of heavy pollution, the lifespan of the air filter may be significantly reduced. You can change the filters even if the filter indicator light does not light up. Follow the steps below to perform a hard reset.

- Replace the air filters as mentioned in the Filter Replacement section.

- Plug in the air purifier and keep it in standby mode.

- Press and hold the filter button for 3 seconds, and it will light up.

- Press and hold the filter button again for 3 seconds, and it will turn off. The reset is now complete.

- Keep the filter clean

- In order to keep your purifier working with more efficiency and life-time, clean the filter (pre-filter side only) every 2 weeks.

- Clean out dust, hair or fur remaining on the pre-filter by using a vacuum cleaner.

- Clean out any dust, hair or fur remaining on the bottom cover by using the vacuum cleaner

- DO NOT wash the filter with any water or liquid.

TROUBLESHOOTING

Problem	Cause	Solution
Air purifier does not power on or does not respond to button controls.	Power button has not been pressed after plugging in the air purifier.	Press power button once to turn on the air purifier.
	Power cord is damaged	Immediately discontinue use and contact the customer service.
	Air purifier is defective or malfunctioning.	Immediately discontinue use and contact the customer service.

Air purifier makes an unusual noise while operating.	Air filters are dirty.	Replace the air filters as instructed in the filter replacement section.
	Filter does not fit properly.	Properly place filter.
Significantly reduced airflow	Foreign object inside the unit.	Immediately discontinue use and contact customer service. Do not attempt to open the air purifier.
	Filter packaging has not been removed.	Remove packaging from filter before use.
	Fan speed is low.	Pres fan speed button to adjust fan speed.
	Air filters needs to be replaced.	Replace the air filters as instructed in the filter replacement section.
Poor air purification quality	Not enough clearance on all sides of the purifier.	Ensure there is at least 38cm of clearance on all sides of the purifier.
	Air filters needs to be replaced.	Replace the air filters as instructed in the filter replacement section.
	Room is too large for the air purifier's applicable area.	Ensure the room is smaller than 26 M ² .
Filter reset button is still illuminated after replacing the air filters.	Air inlet or outlet in blocked.	Remove objects blocking air inlet or outlet.
	Filters not properly placed in housing.	Properly place the filters.
Air purifier turns on, then suddenly turns off.	The air purifier has been reset incorrectly.	See the filter replacement section on how to properly reset the unit.
Air purifier beeps repeatedly after being powered on or in.	Air purifier is defective or malfunctioning.	Immediately discontinue use and contact the customer service. Do not attempt to open the air purifier for self-servicing.

DECLARATION OF CONFORMITY

- Hereby, Smartwares Europe declares that the radio equipment type 356280 is in compliance with Directive 2014/53/EU
- The full text of the EU declaration of conformity is available at the following internet address: www.princesshome.eu/doc

ENVIRONMENT



This appliance should not be put into the domestic garbage at the end of its durability, but must be offered at a central point for the recycling of electric and electronic domestic appliances. This symbol on the appliance, instruction manual and packaging puts your attention to this important issue. The materials used in this appliance can be recycled. By recycling of used domestic appliances you contribute an important push to the protection of our environment. Ask your local authorities for information regarding the point of recollection.

Support

You can find all available information and spare parts at www.princesshome.eu

NL Gebruiksaanwijzing

VEILIGHEID

- Als u de veiligheidsinstructies negeert, kan de fabrikant niet verantwoordelijk worden gehouden voor de mogelijke schade.
- Als het netsnoer beschadigd is, moet het worden vervangen door de fabrikant, de onderhoudsmonteur van de fabrikant of door personen met een soortgelijke kwalificatie om gevaar te voorkomen.
- Verplaats het apparaat nooit door aan het snoer te trekken en zorg dat het snoer niet in de war kan raken.
- Het apparaat moet op een stabiele, vlakke ondergrond worden geplaatst.
- Plaats het apparaat nooit op een zacht oppervlak, zoals een bed of bank. Hierdoor kan het apparaat namelijk omvallen, waardoor de luchtinlaat- en luchtuitlaatroosters worden geblokkeerd.
- Dit apparaat is uitsluitend voor huishoudelijk gebruik en voor het doel waar het voor bestemd is.
- Dit apparaat mag niet worden gebruikt door kinderen jonger dan 8 jaar. Dit apparaat kan worden gebruikt door kinderen vanaf 8 jaar en door personen met verminderde lichamelijke, zintuiglijke of geestelijke vermogens of gebrek aan de benodigde ervaring en kennis indien ze onder toezicht staan of instructies krijgen over hoe het apparaat op een veilige manier kan worden gebruikt alsook de gevaren begrijpen die met het gebruik samenhangen. Kinderen mogen niet met het apparaat spelen. Houd het apparaat en het netsnoer buiten bereik van kinderen jonger dan 8 jaar. Laat reiniging en onderhoud niet door kinderen uitvoeren, tenzij ze ouder zijn dan 8 jaar en onder toezicht staan.
- Dompel het snoer, de stekker of het apparaat niet onder in water of andere vloeistoffen om elektrische schokken te voorkomen.
- Als het filter in een zak is verpakt, moet u deze plastic zak altijd verwijderen vóór gebruik.
- Haal de stekker van het apparaat altijd uit het stopcontact voordat u het apparaat reinigt, het rooster opent of het filter vervangt, of wanneer

het apparaat niet wordt gebruikt. Als u de stekker van het apparaat uit het stopcontact verwijdert, moet u altijd aan de stekker trekken en niet aan het snoer.

- Gebruik het apparaat niet buitenshuis.
- U moet geen voorwerpen in de openingen van het apparaat plaatsen of laten vallen.
- Houd het apparaat uit de buurt van verwarmde oppervlakken en open vuur.
- Probeer de elektrische en mechanische functies van het apparaat niet te repareren of aan te passen. Als u dit toch doet, vervalt de garantie. De binnenkant van het apparaat bevat geen onderdelen die door de gebruiker kunnen worden vervangen. Alle reparaties moeten worden uitgevoerd door een erkend reparatiecentrum.
- Plaats geen voorwerpen op de bovenkant van het apparaat.
- Gebruik geen reinigingsmiddelen, benzine, glasreinigingsmiddelen, meubelwas, ververfverdunder of andere huishoudelijke oplosmiddelen om onderdelen van het apparaat te reinigen.
- Schakel het apparaat altijd uit voordat u de stekker uit het stopcontact haalt.
- Gebruik het apparaat alleen bij een normale kamertemperatuur (tussen 18°C en 25°C).

BESCHRIJVING VAN DE ONDERDELEN

1. Paneel met touchbediening
2. Nachtlampje
3. Luchtinlaat
4. Luchtuitlaat
5. 3-in-1-filter
6. Basisdeksel

Bedieningspaneel

1. Indicator voor filtervervangning
2. Lampje voor luchtkwaliteit
3. Automatische stand
4. Slaapstand
5. Kindervergrendeling
6. Timer
7. Voeding (aan/uit)
8. Snelheid
9. Wifi-indicatielampje

VOOR HET EERSTE GEBRUIK

- Haal het apparaat en de accessoires uit de doos. Verwijder de stickers, de beschermfolie of het plastic van het apparaat.
- Het 3-in-1-filter is al in het apparaat geplaatst bij levering, maar u moet de verpakking van het filter verwijderen voordat u het apparaat kunt gebruiken. Verwijder het filter, haal het uit de verpakking en plaats het terug in het apparaat zoals u in de volgende afbeeldingen kunt zien.
- Opmerking: Zorg dat u de filters op de juiste wijze plaatst.
- Zet het apparaat ondersteboven neer op een zachte doek om krassen te voorkomen. Als u het basisdeksel wilt openen, zoekt u naar een pijlpunt op het basisdeksel die overeenkomt met de vergrendelde positie. Draai het basisdeksel vanuit de vergrendelde positie tegen de klok in naar de geopende positie om de vergrendeling op te heffen.

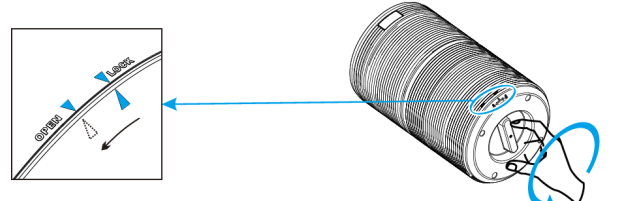

- Verwijder het basisdeksel en haal het filter eruit.
- Verwijder het verpakkingsmateriaal van het filter.

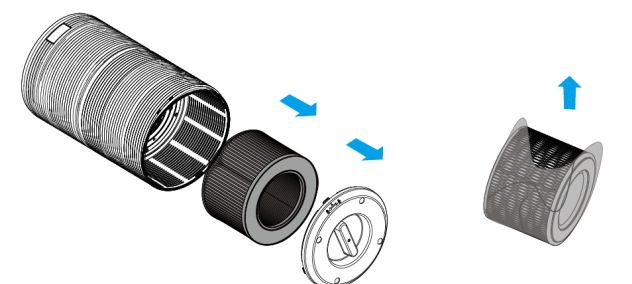

- Plaats het filter terug in het apparaat.

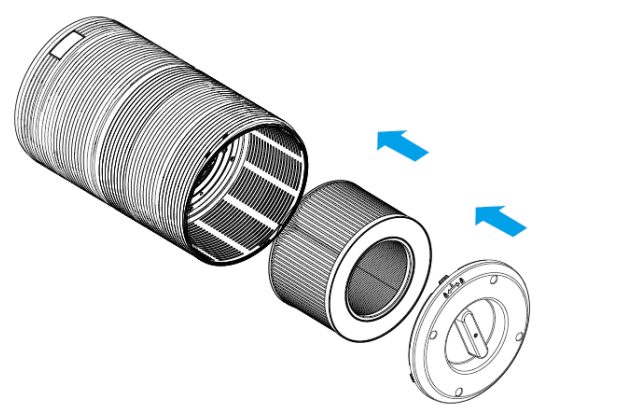

- Draai het basisdeksel met de klok mee vanuit de geopende naar de vergrendelde positie. U hoort een klik, die aangeeft dat het basisdeksel weer vast zit.

IN NEED OF ACCESSORIES? VISIT

WWW.PRINCESSHOME.EU/NL-NL/CUSTOMERSERVICE/ACCESSORIES-SPAREPARTS
FOR ACCESSORIES AND SPARE PARTS TO EXTEND YOUR ITEM!



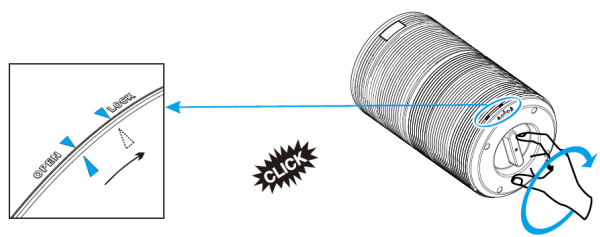

GBRUIK

- Doe de stekker in het stopcontact. Alle lampjes gaan tegelijk branden, u hoort een piepton en de lampjes gaan weer uit.
- Druk kort op de voedingstoets (aan/uit) om het apparaat in en uit te schakelen.
 - De indicatorlampjes voor de luchtkwaliteit en ventilatorsnelheid 2 (gemiddeld) op het bedieningspaneel gaan branden.
- Houd de voedingstoets (aan/uit) 6 seconden ingedrukt om de stand voor wifkoppeling te openen. Volg de instructies op uw telefoon.
- De ventilatorsnelheid aanpassen
 - Het indicatorlampje voor de ventilatorsnelheid geeft aan op welke ventilatorsnelheid u het apparaat gebruikt.
 - Druk op de snelheidstoets om de ventilatorsnelheid aan te passen. U kunt kiezen uit 4 niveaus.
- Automatische stand
 - In de automatische stand wordt de ventilatorsnelheid automatisch aangepast op basis van het niveau voor de luchtkwaliteit (AQ), en wel als volgt:

Kleur voor luchtkwaliteit (AQ)	Groen	Geel	Oranje	Rood
Snelheid	1	2	3	4
Niveau luchtkwaliteit (AQ)	Zeer goed	Goed	Matig	Slecht

- Slaapstand
 - Als u het apparaat in de slaapstand gebruikt, werkt het zeer stil. Alleen de pictogrammen voor de slaapstand, wifi en de timer (indien actief) branden op halve helderheid. De lampjes van alle andere toetsen zijn uitgeschakeld. Druk op de toets voor de ventilatorsnelheid, automatische stand of slaapstand om de slaapstand af te sluiten. Als u een timer hebt ingesteld in de slaapstand, wordt de timer niet geannuleerd als u de slaapstand afsluit.
- Lampje voor luchtkwaliteit (AQ) in actieve status en stand-bystatus:
 - Er bevindt zich een sensor voor de luchtkwaliteit in de luchtreiniger. Opmerking: In vergelijking met professionele apparatuur heeft het detectieresultaat van deze sensor voor de luchtkwaliteit enige speling wat betreft nauwkeurigheid. Het wordt aanbevolen het detectieresultaat van de sensor alleen ter referentie te gebruiken.
 - Actieve status (lampje voor luchtkwaliteitsensor)

De kleur van het lampje voor de luchtkwaliteit verandert automatisch op basis van de gedetecteerde luchtkwaliteit. ROOD = slecht, ORANJE = matig, GEEL = goed, GROEN = zeer goed

1. Druk één keer op de toets voor de luchtkwaliteit om de stand voor weergave van de luchtkwaliteit te starten. Druk opnieuw op de toets om af te sluiten.
 2. Houd de toets voor de luchtkwaliteit 3 seconden ingedrukt om de ademstand in te schakelen. Houd de toets voor de luchtkwaliteit opnieuw 3 seconden ingedrukt om de stand uit te schakelen. De ademstand simuleert ademen door het lampje voortdurend in en uit te schakelen.
 - Stand-bystatus (stand voor nachtverlichting)
- Druk op de aan/uit-toets om de stand-bystand te starten. U kunt schakelen tussen de verschillende standen door op de toets van het lampje voor de luchtkwaliteit te drukken: 50% oranje, 100% oranje, 50% wit, 100% wit en uit.
- Kindervergrendelingsstand
 - Houd de toets voor de kindervergrendeling 3 seconden ingedrukt om de kindervergrendelingsstand te activeren. In deze stand zijn alle knoppen vergrendeld.
 - Als u de kindervergrendelingsstand wilt annuleren, houdt u de toets voor de kindervergrendeling opnieuw 3 seconden ingedrukt.
 - De timer instellen
 - Druk op de timertoets om de timer in of uit te schakelen en tussen timeropties te schakelen (2 uur, 4 uur, 6 uur en 8 uur).
 - De luchtreiniger wordt automatisch uitgeschakeld als de timer is afgelopen.
 - OPMERKING: U kunt de timer annuleren door op de timertoets te drukken tot de tijd 0 is, of door de luchtreiniger volledig uit te schakelen.

- Lampje voor filtervervangning
 - Wanneer het filterlampje gaat branden, moet u controleren of het filter moet worden gereinigd of vervangen.
 - Opmerking: De levensduur van het filter is afhankelijk van de luchtkwaliteit in uw woning en de gebruikstijd. Als u het apparaat in een vochtige omgeving gebruikt, beperkt dit de levensduur van het filter.
- Geheugenfunctie
 - De instellingen voor de luchtreiniger (inclusief de ventilatorsnelheid) worden opgeslagen wanneer de stand-bystand wordt ingeschakeld. De vorige instelling wordt hersteld als het apparaat weer wordt ingeschakeld. De geheugenfunctie wordt opnieuw ingesteld wanneer u de stekker van de luchtreiniger uit het stopcontact haalt.

DE LUCHTREINIGER GEBRUIKEN MET DE CLIMATE-APP



De luchtreiniger kan met de ingebouwde bedieningselementen handmatig worden bediend, of u kunt een smartphone gebruiken voor de bediening. Voordat u begint, moet u de HomeWizard Climate-app downloaden. De HomeWizard Climate-app is beschikbaar voor Android en iOS. Uw luchtreiniger koppelen aan de HomeWizard Climate-app

- Controleer of de luchtreiniger is ingeschakeld.
- Open de HomeWizard Climate-app.
- Maak een account aan. Als u al een HomeWizard-account hebt, meldt u zich aan met uw gegevens.
- Klik op 'Add New Climate Device' (Nieuw klimaatapparaat toevoegen) om een nieuw apparaat toe te voegen.
- Selecteer het apparaat dat u wilt verbinden.
- Volg de instructies in de app om de luchtreiniger te verbinden.

SCHOONMAAKONDERHOUD

- Reinig de binnenkant en buitenkant van het hoofdgedeelte regelmatig om te voorkomen dat er zich stof verzamelt aan de binnen- en buitenkant.
- Veeg stof van het hoofdgedeelte van het apparaat met een zachte, droge doek.
- Reinig de luchtinlaat en luchtuitlaat met een zachte, droge doek.
- Haal de stekker van het apparaat altijd uit het stopcontact voordat u het apparaat reinigt.
- Dompel het apparaat nooit onder in water of andere vloeistoffen.
- Gebruik nooit agressieve of ontvlambare reinigingsmiddelen zoals bleek of alcohol om onderdelen van het apparaat te reinigen.
- Het filter kan niet worden gewassen.

HET FILTER VERVANGEN

- Het wordt aanbevolen om het luchtfilter elke 6-8 maanden te vervangen. Het kan echter zo zijn dat het filter eerder of later moet worden vervangen, afhankelijk van hoe vaak de luchtreiniger wordt gebruikt. Het is belangrijk op de volgende tekenen van een opgebruikt filter te letten:
 - Meer geluid tijdens gebruik
 - Minder luchtstroom
 - Verstopt filter
 - Meer geurvorming

OPMERKING:

- De omgeving waarin de luchtreiniger wordt gebruikt, kan de levensduur van het luchtfilter ook verlengen of verkorten. Als u de luchtreiniger gebruikt in een omgeving met relatief veel verontreiniging, moet u het luchtfilter vaker vervangen.
- Als de luchtverontreiniging zeer hoog is, kan het zo zijn dat de filters niet voldoende effectief zijn en moeten worden vervangen voordat de filterindicator gaat branden.
- Stel de luchtreiniger opnieuw in nadat u het luchtfilter hebt vervangen.
 1. Schakel het apparaat uit en haal de stekker uit het stopcontact.
 2. Zet het apparaat ondersteboven neer op een zachte doek om krassen te voorkomen. Als u het basisdekseel wilt openen, zoekt u naar een pijl op het basisdekseel die overeenkomt met de vergrendelde positie. Draai het basisdekseel vanuit de vergrendelde positie tegen de klok in naar de geopende positie om de vergrendeling op te heffen.
 3. Verwijder het oude filter.
 4. Verwijder het verpakingsmateriaal van het nieuwe filter.
 5. Plaats het nieuwe filter in het apparaat.
 6. Draai het basisdekseel met de klok mee vanuit de geopende naar de vergrendelde positie. U hoort een klik, die aangeeft dat het basisdekseel weer vast zit.
 7. Steek de stekker in het stopcontact en schakel het apparaat weer in.
 8. De levensduur van het filter opnieuw instellen: Stel de levensduur van het filter opnieuw in als het lampje voor filtervervangning gaat branden. Nadat u het filter hebt vervangen, moet u de levensduur van het filter opnieuw instellen.
 - Doe de stekker van de luchtreiniger in het stopcontact en schakel het apparaat in.
 - Houd de filtertoets 3 seconden ingedrukt.
 - Laat de filtertoets los. Het lampje gaat uit om aan te geven dat het opnieuw instellen is voltooid.

- Geforceerde stand voor filtervervangning
 - Wanneer u de luchtreiniger gebruikt in een omgeving met sterk verontreinigde lucht, kan dit de levensduur van het luchtfilter aanmerkelijk verkorten. U kunt de filters vervangen, zelfs als het lampje voor filtervervangning niet brandt. Volg de onderstaande stappen om een harde reset uit te voeren.
 - Vervang de luchtfilters zoals wordt uitgelegd onder 'Het filter vervangen'.
 - Doe de stekker van de luchtreiniger in het stopcontact en houd het apparaat in de stand-bystand.
 - Houd de filtertoets 3 seconden ingedrukt. Het lampje gaat branden.
 - Houd de filtertoets opnieuw 3 seconden ingedrukt. Het lampje gaat uit. Het opnieuw instellen is nu voltooid.

- Het filter schoonhouden
 - Als u wilt zorgen dat uw luchtreiniger efficiënter werkt en langer meegaat, reinigt u het filter (alleen aan de zijde van het voorfilter) om de 2 weken.
 - Verwijder achtergebleven stof, haren of vacht op het voorfilter met een stofzuiger.
 - Verwijder eventueel achtergebleven stof, haren of vacht op het basisdekseel met een stofzuiger.
 - Was het filter NIET met water of een andere vloeistof.

PROBLEMEN OPLOSSEN

Probleem	Oorzaak	Oplossing
De luchtreiniger wordt niet ingeschakeld of reageert niet op het indrukken van de knoppen.	De aan/uit-knop is niet ingedrukt nadat de stekker van de luchtreiniger in het stopcontact is gedaan.	Druk één keer op de aan/uit-knop om de luchtreiniger in te schakelen.
	Het netsnoer is beschadigd	Staaak onmiddellijk het gebruik van het apparaat en neem contact op met de klantenservice.
	De luchtreiniger is defect of heeft een storing.	Vervang de luchtfilters zoals wordt uitgelegd in de sectie Het filter vervangen.
De luchtreiniger maakt ongewone geluiden tijdens het gebruik.	De luchtfilters zijn vervuild.	Vervang de luchtfilters zoals wordt uitgelegd in de sectie Het filter vervangen.
	Het filter is niet goed geplaatst.	Plaats het filter op de juiste wijze.
	Er bevindt zich een onverwacht voorwerp in het apparaat.	Staaak onmiddellijk het gebruik van het apparaat en neem contact op met de klantenservice. Probeer niet de luchtreiniger te openen.

Aanmerkelijk afgenomen luchtstroom	De verpakking van het filter is niet verwijderd.	Verwijder de verpakking van het filter vóór gebruik.
	Lage ventilatorsnelheid.	Druk op de knop voor de ventilatorsnelheid om de ventilatorsnelheid aan te passen.
	De luchtfilters moeten worden vervangen.	Vervang de luchtfilters zoals wordt uitgelegd in de sectie Het filter vervangen.
	Onvoldoende vrije ruimte aan weerskanten van de luchtreiniger.	Zorg ervoor dat er ten minste 38 cm vrije ruimte is aan weerskanten van de luchtreiniger.
Slechte luchtreiniging	De luchtfilters moeten worden vervangen.	Vervang de luchtfilters zoals wordt uitgelegd in de sectie Het filter vervangen.
	De ruimte is groter dan het toepassingsgebied van de luchtreiniger.	Zorg ervoor dat de ruimte kleiner is dan 26 m ² .
	De luchtinlaat of -uitlaat is geblokkeerd.	Verwijder voorwerpen die de luchtinlaat of -uitlaat blokkeren.
	De filters zijn niet correct in de behuizing geplaatst.	Plaats de filters op de juiste wijze.
De filterknop brandt nog steeds nadat de luchtfilters zijn vervangen.	De luchtreiniger is niet op de juiste wijze opnieuw ingesteld.	Raadpleeg de sectie Het filter vervangen voor informatie over het op de juiste wijze opnieuw instellen van het apparaat.
De luchtreiniger wordt ingeschakeld, maar wordt vervolgens plotseling uitgeschakeld.	De luchtreiniger is defect of heeft een storing.	Staaak onmiddellijk het gebruik van het apparaat en neem contact op met de klantenservice. Probeer niet de luchtreiniger te openen om het probleem zelf te verhelpen.
De luchtreiniger blijft piepen nadat deze is ingeschakeld of op het stopcontact is aangesloten.		

CONFORMITEITSVERKLARING

- Hierbij verklaart Smartwares Europe dat de radioapparatuur van het type 356280 voldoet aan de richtlijn 2014/53/EU
- De volledige tekst van de EU-conformiteitsverklaring is beschikbaar op het volgende internetadres: www.princesshome.eu/doc

MILIEU



- Dit apparaat mag aan het einde van de levensduur niet bij het normale huisafval worden gedeponerd, maar moet bij een speciaal inzamelpunt voor hergebruik van elektrische en elektronische apparaten worden aangeboden. Het symbol op het apparaat, in de gebruiksaanwijzing en op de verpakking attendeert u hierop. De in het apparaat gebruikte materialen kunnen worden gerecycled. Met het recycleren van gebruikte huishoudelijke apparaten levert u een belangrijke bijdrage aan de bescherming van ons milieu. Informeer bij uw lokale overheid naar het inzamelpunt.

Support

- U kunt alle beschikbare informatie en reserveonderdelen vinden op www.princesshome.eu/

FR Manuel d'instructions

SÉCURITÉ

- Si vous ignorez les consignes de sécurité, le fabricant ne peut être tenu pour responsable des dommages.
- Si le cordon d'alimentation est endommagé, il doit être remplacé par le fabricant, son réparateur ou des personnes qualifiées afin d'éviter tout risque.
- Ne déplacez jamais l'appareil en tirant sur le cordon et veillez à ce que celui-ci ne s'enroule pas.
- L'appareil doit être posé sur une surface stable et nivelée.
- Ne placez jamais l'appareil sur une surface molle telle qu'un lit ou un canapé, car l'appareil pourrait basculer et cela pourrait bloquer les grilles d'entrée ou de sortie d'air.
- Cet appareil est uniquement destiné à des utilisations domestiques et seulement dans le but pour lequel il est fabriqué.
- Cet appareil ne doit pas être utilisé par des enfants de moins de 8 ans. Cet appareil peut être utilisé par des enfants de 8 ans ou plus et des personnes présentant un handicap physique, sensoriel ou mental voire ne disposant pas des connaissances et de l'expérience nécessaires en cas de surveillance ou d'instructions sur l'usage de cet appareil en toute sécurité et de compréhension des risques impliqués. Les enfants ne doivent pas jouer avec l'appareil. Maintenez l'appareil et son cordon d'alimentation hors de portée des enfants de moins de 8 ans. Le nettoyage et la maintenance utilisateur ne doivent pas être confiés à des enfants sauf s'ils ont 8 ans ou plus et sont sous surveillance.
- Afin de vous éviter un choc électrique, n'immergez pas le cordon, la prise ou l'appareil dans de l'eau ou autre liquide.
- Si le filtre est recouvert d'un sac en plastique, retirez-le toujours avant utilisation.

- Débranchez toujours l'appareil avant de le déplacer ou le nettoyer, d'ouvrir la grille, de changer le filtre et chaque fois qu'il n'est pas utilisé. Pour débrancher l'appareil, assurez-vous de tirer sur la fiche et non sur le cordon.
- N'utilisez pas l'appareil à l'extérieur.
- Ne laissez jamais tomber ni n'insérez jamais un objet dans les ouvertures de l'appareil.
- Tenez l'appareil éloigné des surfaces chauffées et des flammes nues.
- N'essayez pas de réparer ou d'ajuster les composants électriques ou mécaniques de cet appareil. Cela annulerait la garantie. L'intérieur de l'appareil ne contient aucune pièce réparable par l'utilisateur. Toute réparation doit être effectuée par un centre de service autorisé.
- Ne placez rien sur l'appareil.
- N'utilisez jamais de détergents, d'essence, de produits lave-vitres, de vernis à meubles, de diluants à peinture ou d'autres solvants ménagers pour nettoyer une partie quelconque de l'appareil.
- Éteignez toujours l'appareil avant de le débrancher.
- Cet appareil ne doit être utilisé qu'à une température ambiante normale (entre 18 °C et 25 °C).

DESCRIPTION DES PIÈCES

1. Panneau de commande tactile
2. Vieilleuse
3. Sortie d'air
4. Entrée d'air
5. Filtre 3-en-1
6. Couvercle de la base

Panneau de commande

1. Indicateur de remplacement du filtre
2. Voyant de qualité de l'air
3. Mode Auto
4. Mode Sleep (Nuit)
5. Sécurité enfant
6. Minuterie
7. Marche/Arrêt
8. Vitesse
9. Voyant de connexion Wi-Fi

AVANT LA PREMIÈRE UTILISATION

- Sortez l'appareil et les accessoires hors de la boîte. Retirez les autocollants, le film protecteur ou le plastique de l'appareil.
- L'appareil est livré avec un filtre 3-en-1 installé à l'intérieur, mais vous devez retirer son emballage avant de pouvoir utiliser l'appareil. Enlevez le filtre, retirez son emballage et replacez-le dans l'appareil comme montré dans les illustrations suivantes.
- Remarque : Assurez-vous d'insérer le filtre dans la bonne position.
- Mettez l'appareil à l'envers sur un chiffon doux pour éviter les rayures. Pour ouvrir le couvercle de la base, trouvez le point fiché correspondant à la position de verrouillage sur le couvercle, tournez celui-ci dans le sens antihoraire de la position de verrouillage à la position ouverte et le verrou s'ouvrira.

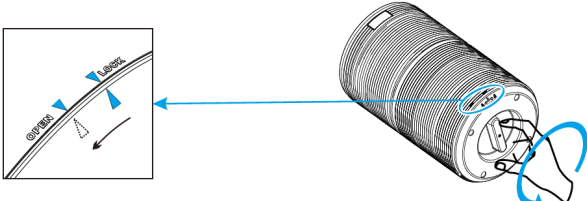

- Retirez le couvercle de la base, puis le filtre.
- Retirez l'emballage du filtre.

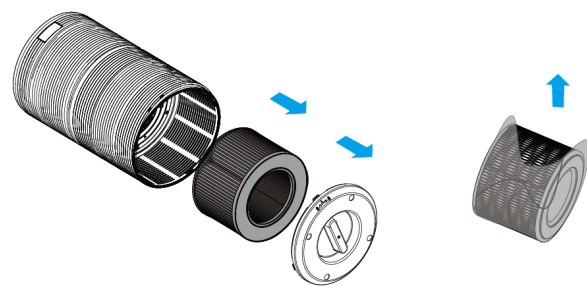

- Remplacez le filtre dans l'appareil.

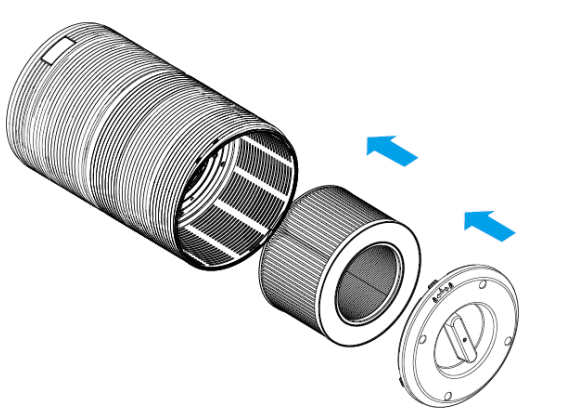

- Tournez le couvercle de la base dans le sens horaire de la position ouverte à la position de verrouillage. Lorsque vous entendez un « clic », le couvercle est correctement fermé.

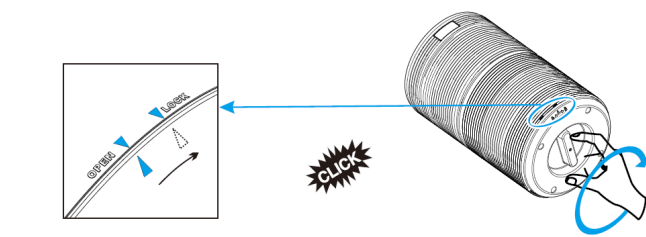

UTILISATION

- Branchez l'appareil sur une prise murale : toutes les lumières s'allument en même temps, vous entendrez un bip et les lumières s'éteignent.
- Appuyez brièvement sur le bouton Marche/Arrêt pour allumer/éteindre l'appareil.
 - Le voyant de qualité de l'air et le voyant de vitesse du ventilateur 2 (vitesse moyenne) s'allument sur le panneau de commande.
- Appuyez sur le bouton Marche/Arrêt pendant 6 secondes pour accéder au mode de jumelage Wi-Fi. Suivez les instructions sur votre téléphone.
- Réglez de la vitesse du ventilateur
 - Le voyant de vitesse du ventilateur indique la vitesse à laquelle fonctionne l'appareil.
 - Appuyez sur le bouton de vitesse du ventilateur pour régler la vitesse parmi les 4 options disponibles.
- Mode Auto
 - En mode Auto, la vitesse du ventilateur est automatiquement réglée en fonction du niveau de qualité de l'air (AQ), comme indiqué ci-dessous :

Couleur AQ	Vert	Jaune	Orange	Rouge
Mode Vitesse	1	2	3	4
Niveau AQ	Très bonne	Bonne	Moyenne	Mauvaise

• Mode Sleep (Nuit)

- Lorsque vous utilisez l'appareil en mode Sleep (Nuit), son fonctionnement est très silencieux. Seules les icônes du mode Sleep, du Wi-Fi et de la minuterie (si elle est activée) sont allumées à une luminosité réduite de moitié et tous les autres voyants des boutons sont éteints. Appuyez sur le bouton de vitesse du ventilateur, du mode Auto ou du mode Sleep pour quitter le mode Sleep. Si la minuterie est activée lorsque l'appareil fonctionne en mode Sleep, elle n'est pas désactivée lorsque vous quittez le mode Sleep.

- Voyant de qualité de l'air (AQ Light) en fonctionnement et en veille :
 - Le purificateur d'air est équipé d'un capteur de qualité de l'air. Remarque : Comparé aux instruments professionnels, le résultat de détection de ce capteur de qualité de l'air peut ne pas être très précis ; nous vous conseillons donc de n'en tenir compte que pour référence uniquement.
 - En fonctionnement (Voyant du capteur de qualité de l'air)

La couleur du voyant de qualité de l'air change automatiquement en fonction de la qualité de l'air détectée. ROUGE = Mauvaise ; ORANGE = Moyenne ; JAUNE = Bonne ; VERT = Très bonne

1. Appuyez une fois sur le bouton de qualité de l'air pour accéder au mode d'affichage de la qualité de l'air, puis appuyez de nouveau pour quitter.
 2. Appuyez 3 secondes sur le bouton de qualité de l'air pour activer le mode Respiration, puis appuyez de nouveau 3 secondes pour le désactiver. Le mode Respiration imite la respiration humaine en allumant et en éteignant le voyant de manière continue.
 - En veille (Mode Night Light)
- Appuyez sur le bouton Marche/Arrêt pour activer le mode Veille. Lorsque vous appuyez sur le bouton de qualité de l'air (AQ Light), la couleur du voyant passe au mode suivant : 50 % orange, 100 % orange, 50 % blanche, 100 % blanche et voyant éteint.
- Mode de sécurité enfant
 - Appuyez 3 secondes sur le bouton de sécurité enfant pour activer le mode de sécurité enfant, ce qui verrouille tous les boutons.
 - Pour annuler le mode de sécurité enfant, appuyez de nouveau 3 secondes sur le bouton de sécurité enfant.

• Réglage de la minuterie

- Appuyez sur le bouton de minuterie pour activer ou désactiver la minuterie et faire défiler les options (2 heures, 4 heures, 6 heures ou 8 heures).
- Le purificateur d'air s'éteint automatiquement une fois le temps écoulé.
- REMARQUE : Appuyer sur le bouton de minuterie jusqu'à revenir à 0 ou éteindre complètement l'appareil annule la minuterie.
- Indicateur de remplacement du filtre
 - Lorsque l'indicateur de remplacement du filtre s'allume, cela signifie que vous devez vérifier le filtre pour le nettoyer ou le remplacer.
 - Remarque : La durée de vie du filtre dépend de la qualité de l'air et du temps d'utilisation. L'utilisation de l'appareil dans un environnement humide réduit la durée de vie du filtre.
- Fonction Mémoire
 - La fonction Mémoire du purificateur d'air conserve les réglages en mémoire lorsqu'il est placé en mode Veille, y compris la vitesse du ventilateur. Lorsque vous le rallumez, les derniers réglages sont automatiquement activés. Si vous débranchez le purificateur d'air, la fonction Mémoire est réinitialisée.

UTILISATION DU PURIFICATEUR D'AIR AVEC L'APPLI CLIMATE



- Le purificateur d'air peut être utilisé manuellement avec ses commandes intégrées ou à distance avec votre smartphone. Avant de commencer, téléchargez et installez l'application HomeWizard Climate. L'application HomeWizard Climate existe pour Android et iOS.
- Jumalez votre purificateur d'air à l'appli HomeWizard Climate.**
- Assurez-vous que le purificateur d'air est branché.
- Ouvrez l'appli HomeWizard Climate.
- Créez un compte, ou si vous avez déjà un compte HomeWizard, veuillez vous connecter à l'aide de ces détails.
- Cliquez sur « Add new Climate Device » pour ajouter un nouvel appareil.

- Sélectionnez l'appareil que vous voulez connecter.
- Suivez les instructions sur l'application pour jumeler le purificateur d'air.

NETTOYAGE ET ENTRETIEN

- Nettoyez régulièrement l'intérieur et l'extérieur de l'appareil pour empêcher la poussière de s'accumuler.
- Essuyez la poussière sur le corps principal de l'appareil avec un chiffon doux et sec.
- Nettoyez l'entrée et la sortie d'air avec un chiffon doux et sec.
- Débranchez toujours l'appareil avant de le nettoyer.
- N'immergez jamais l'appareil dans l'eau ou dans tout autre liquide.
- N'utilisez jamais de produits nettoyants agressifs ou inflammables tels que de l'eau de javel ou de l'alcool pour nettoyer une partie quelconque de l'appareil.
- Le filtre n'est pas lavable.

REMPLACEMENT DU FILTRE

- Il est recommandé de remplacer le filtre à air tous les 6-8 mois. Vous pourriez toutefois devoir le changer plus souvent en fonction de la fréquence d'utilisation de l'appareil. Il est important de faire attention aux signes suivants d'un filtre qui doit être remplacé :
 - Augmentation du bruit de l'appareil
 - Réduction du débit d'air
 - Obstruction du filtre
 - Présence accrue d'odeurs désagréables

REMARQUE :

- L'environnement dans lequel le purificateur d'air est utilisé peut également influencer sur la durée de vie du filtre à air. Utiliser votre purificateur d'air dans un environnement relativement pollué peut signifier que vous devez changer le filtre à air plus souvent.
- Si la pollution de l'air dans votre environnement est très élevée, il est possible que le filtre ne soit pas parfaitement efficace et doit être remplacé avant que l'indicateur de remplacement du filtre ne s'allume.
- N'oubliez pas de réinitialiser l'appareil après avoir changé le filtre à air.
 1. Éteignez le purificateur d'air et débranchez-le.
 2. Mettez l'appareil à l'envers sur un chiffon doux pour éviter les rayures. Pour ouvrir le couvercle de la base, trouvez le point fiché correspondant à la position de verrouillage sur le couvercle, tournez celui-ci dans le sens antihoraire de la position de verrouillage à la position ouverte, et le verrou s'ouvre.
 3. Retirez le filtre usagé.
 4. Retirez l'emballage du nouveau filtre.
 5. Installez le nouveau filtre dans l'appareil.
 6. Tournez le couvercle de la base dans le sens horaire de la position ouverte à la position de verrouillage. Lorsque vous entendez un « clic », le couvercle est correctement fermé.
 7. Rebranchez l'appareil et rallumez-le.
 8. Réinitialisez la durée de vie du filtre : vous devez réinitialiser la durée de vie du filtre si l'indicateur de remplacement du filtre s'allume ou après avoir installé un nouveau filtre.
 - Branchez le purificateur d'air et allumez-le.
 - Appuyez pendant 3 secondes sur le bouton de filtre.
 - Relâchez le bouton et le voyant s'éteint, indiquant que la réinitialisation est terminée.

- Mode de remplacement forcé du filtre
 - Lors de l'utilisation du purificateur d'air dans un environnement fortement pollué, la durée de vie du filtre à air peut être considérablement réduite. Vous pouvez changer le filtre même si le voyant de remplacement du filtre ne s'allume pas. Suivez les étapes ci-dessous pour forcer la réinitialisation du filtre.
 - Remplacez le filtre à air, tel que décrit dans la section Remplacement du filtre.
 - Branchez le purificateur d'air et maintenez-le en mode Veille.
 - Appuyez 3 secondes sur le bouton de filtre, le voyant s'allume.
 - Appuyez de nouveau sur le bouton de filtre pendant 3 secondes, le voyant s'éteint. La réinitialisation est maintenant terminée.

- Maintenir le filtre propre
 - Pour que votre purificateur d'air fonctionne pendant plus longtemps et conserve toute son efficacité, nettoyez le filtre (côté préfiltre uniquement) toutes les 2 semaines.
 - Retirez la poussière, les cheveux ou les poils qui peuvent s'être accumulés sur le préfiltre à l'aide d'un aspirateur.
 - Avec l'aspirateur, retirez également la poussière, les cheveux ou les poils qui peuvent se trouver sur le couvercle inférieur.
 - NE LAVEZ PAS le filtre avec de l'eau ou tout autre liquide.

- Mode de sécurité enfant
 - Appuyez 3 secondes sur le bouton de sécurité enfant pour activer le mode de sécurité enfant, ce qui verrouille tous les boutons.
 - Pour annuler le mode de sécurité enfant, appuyez de nouveau 3 secondes sur le bouton de sécurité enfant.

- Réglage de la minuterie
 - Appuyez sur le bouton de minuterie pour activer ou désactiver la minuterie et faire défiler les options (2 heures, 4 heures, 6 heures ou 8 heures).
 - Le purificateur d'air s'éteint automatiquement une fois le temps écoulé.
 - REMARQUE : Appuyer sur le bouton de minuterie jusqu'à revenir à 0 ou éteindre complètement l'appareil annule la minuterie.

DÉPANNAGE

Problème	Cause	Solution
Le purificateur d'air ne s'allume pas ou ne répond pas lorsque l'on appuie sur les boutons de commande.	Vous n'avez pas appuyé sur le bouton d'alimentation après avoir branché le purificateur d'air.	Appuyez sur le bouton d'alimentation pour allumer l'appareil.
	Le cordon d'alimentation est endommagé.	Cessez immédiatement toute utilisation et contactez le service client.
	Le purificateur d'air est défectueux ou fonctionne mal.	
Le purificateur d'air fait un bruit inhabituel lorsqu'il est en fonctionnement.	Le filtre à air est sale.	Remplacez le filtre à air, tel que décrit dans la section Remplacement du filtre.
	Le filtre ne s'adapte pas correctement.	Positionnez correctement le filtre.
	Un corps étranger se trouve à l'intérieur de l'appareil.	Cessez immédiatement toute utilisation et contactez le service client. N'essayez pas d'ouvrir le purificateur d'air.
Le débit d'air est considérablement réduit.	L'emballage du filtre n'a pas été retiré.	Retirez l'emballage du filtre avant l'utilisation.



- EN Instruction manual
- NL Gebruiksaanwijzing
- FR Mode d'emploi
- ES Manual de usuario
- PT Manual de utilizador
- IT Manuale utente
- SV Bruksanvisning
- PL Instrukcja obsługi
- CS Návod na použití
- SK Návod na použitie
- DA Brugervejledning
- FI Ohjekirja
- NO Bruksanvisningen



SMART Air Purifier 280
01.356280.01.001

PARTS DESCRIPTION / ONDERDELENBESCHRIJVING / DESCRIPTION DES PIÈCES / TEILEBESCHREIBUNG / DESCRIPCIÓN DE LAS PIEZAS / DESCRIÇÃO DOS COMPONENTES / DESCRIZIONE DELLE PARTI / BESKRIVNING AV DELAR / OPIS CZĘŚCI / POPIS SOUČÁSTÍ / POPIS SÚČASTÍ / BESKRIVELSE AF BESTANDDELE / OSIEN KUVAKSET / BESKRIVELSE AV DELER

Support
Vous retrouvez toutes les informations et pièces de rechange sur www.princesshome.eu!

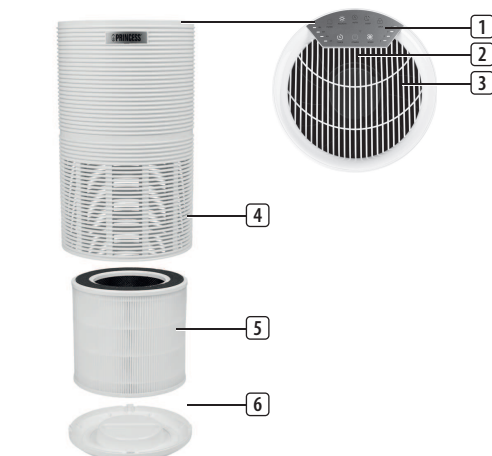

CONTROL PANEL

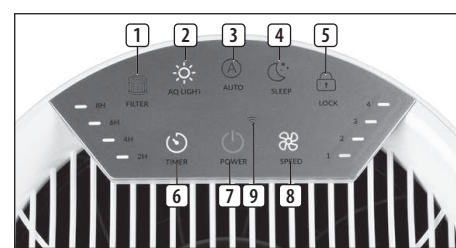

Wireless technology: Wi-Fi
Operating frequency: 2.4 GHz
Max. radio-frequency power: 19.5 dBm

IN NEED OF ACCESSORIES? VISIT

WWW.PRINCESSHOME.EU/NL-NL/CUSTOMERSERVICE/ACCESSORIES-SPAREPARTS
FOR ACCESSORIES AND SPARE PARTS TO EXTEND YOUR ITEM!



© Princess 2021 | Jules Verneweg 87
5015 BH Tilburg | The Netherlands | www.princesshome.eu

La qualité de purification de l'air est mauvaise.	Le filtre à air doit être remplacé.	Remplacez le filtre à air, tel que décrit dans la section Remplacement du filtre.
La pièce est trop grande pour la capacité du purificateur d'air.	L'entrée ou la sortie d'air est obstruée.	Assurez-vous que la surface de la pièce est inférieure à 26 m ² . Retirez les objets qui bloquent l'entrée ou la sortie d'air.
Le voyant de réinitialisation du filtre reste allumé après avoir remplacé le filtre.	Le purificateur d'air n'a pas été correctement réinitialisé.	Reportez-vous à la section Remplacement du filtre pour des instructions sur comment réinitialiser l'appareil de manière correcte.
Le purificateur d'air s'allume, puis s'éteint subitement.	Le purificateur d'air est défectueux ou fonctionne mal.	Cessez immédiatement toute utilisation et contactez le service client. N'essayez pas d'ouvrir le purificateur d'air pour le réparer vous-même.
Le purificateur d'air émet un bip continu après avoir été mis sous tension ou branché.		

DÉCLARATION DE CONFORMITÉ

Par la présente, Smartwares Europe déclare que le type d'équipement radio 356280 est conforme à la Directive 2014/53/UE
Le texte intégral de la déclaration de conformité est disponible à l'adresse internet suivante : www.princesshome.eu/doc

ENVIRONNEMENT

Cet appareil ne doit pas être jeté avec les déchets ménagers à la fin de sa durée de vie, il doit être remis à un centre de recyclage pour les appareils électriques et électroniques. Ce symbole sur l'appareil, le manuel d'utilisation et l'emballage attire votre attention sur un point important. Les matériaux utilisés dans cet appareil sont recyclables. En recyclant vos appareils, vous contribuez de manière significative à la protection de notre environnement. Renseignez-vous auprès des autorités locales pour connaître les centres de collecte des déchets.

Vous retrouvez toutes les informations et pièces de rechange sur www.princesshome.eu!

DE Bedienungsanleitung

SICHERHEIT

- Beim Ignorieren der Sicherheitshinweise kann der Hersteller nicht für Schäden haftbar gemacht werden.
- Ist das Netzkabel beschädigt, muss es vom Hersteller, dem Kundendienst oder ähnlich qualifizierten Personen ersetzt werden, um Gefahren zu vermeiden.
- Bewegen Sie das Gerät niemals durch Ziehen am Kabel, und stellen Sie sicher, dass sich das Kabel nicht verwickeln kann.
- Das Gerät muss auf einer ebenen, stabilen Fläche platziert werden.
- Stellen Sie das Gerät nie auf einer weichen Oberfläche wie einem Bett oder Sofa ab, weil es umkippen könnte und dadurch die Lufteinlass- und Luftauslassgitter blockiert werden könnten.
- Dieses Gerät darf nur für den Haushaltsgebrauch und nur für den Zweck benutzt werden, für den es hergestellt wurde.
- Dieses Gerät darf nicht von Kindern unter 8 Jahren verwendet werden. Dieses Gerät darf von Kindern ab 8 Jahren und von Personen mit eingeschränkten körperlichen, sensorischen oder geistigen Fähigkeiten oder einem Mangel an Erfahrung und Kenntnissen verwendet werden, sofern diese Personen beaufsichtigt oder über den sicheren Gebrauch des Geräts unterrichtet wurden und die damit verbundenen Gefahren verstanden haben. Kinder dürfen mit dem Gerät nicht spielen. Halten Sie das Gerät und sein Anschlusskabel außerhalb der Reichweite von Kindern unter 8 Jahren. Reinigungs- und Wartungsarbeiten dürfen nicht von Kindern vorgenommen werden, es sei denn, sie sind älter als 8 und werden beaufsichtigt.
- Tauchen Sie das Kabel, den Stecker oder das Gerät nicht in Wasser oder andere Flüssigkeiten, um einen elektrischen Schlag zu vermeiden.
- Falls sich der Filter in einem Kunststoffbeutel befindet, ist dieser vor Gebrauch zu entfernen.
- Ziehen Sie stets den Netzstecker, bevor Sie das Gerät transportieren oder reinigen, das Gitter öffnen oder den Filter wechseln, und wenn das Gerät nicht benutzt wird. Ziehen Sie immer am Stecker und nicht am Kabel, um das Gerät von der Stromversorgung abzutrennen.
- Nicht im Freien benutzen.
- Achten Sie darauf, dass keine Gegenstände in die Geräteöffnungen hineinfliegen oder hingesteckt werden.

- Halten Sie das Gerät fern von heißen Oberflächen und offenen Flammen.
- Versuchen Sie nicht, elektrische oder mechanische Funktionen dieses Geräts zu reparieren oder anzupassen. Dies führt zum Erlöschen der Garantie. Im Geräteinneren befinden sich keine benutzerseitig zu wartende Teile. Servicearbeiten sind ausschließlich von einem autorisierten Kundendienst durchzuführen.
- Stellen Sie keine Gegenstände auf dem Gerät ab.
- Verwenden Sie nie Lösungsmittel, Benzin, Glasreiniger, Möbelpolitur, Verdünnern oder andere Haushaltsreiniger, um Geräteteile zu reinigen.
- Schalten Sie das Gerät stets aus, bevor Sie den Netzstecker abtrennen.
- Dieses Gerät sollte nur bei normaler Raumtemperatur benutzt werden (zwischen 18 °C und 25 °C).

TEILEBESCHREIBUNG

- Bedienfeld
- Nachtlicht
- Luftauslass
- Lufteinlass
- 3-in-1-Filter
- Sockelabdeckung

Bedienfeld

- Filterwechselsanzeige
- Luftqualitätsanzeige
- Automatikmodus
- Sleep-Modus
- Sicherheitsverriegelung
- Timer
- Ein/Aus
- Geschwindigkeit
- WiFi-Kontrollleuchte

VOR DER ERSTEN INBETRIEBNAHME

- Nehmen Sie das Gerät und das Zubehör aus der Verpackung. Entfernen Sie sämtliche Aufkleber, Schutzfolien und Transportsicherungen vom Gerät.
- Das Gerät wird mit einem 3-in-1-Filter ausgeliefert. Sie müssen jedoch erst die Verpackung des Filters entfernen, bevor Sie das Gerät benutzen können. Nehmen Sie den Filter heraus, entfernen Sie die Verpackung, und setzen Sie ihn dann wie in den folgenden Abbildungen gezeigt wieder in das Gerät ein.
- Hinweis: Achten Sie darauf, den Filter korrekt einzusetzen.
- Legen Sie das Gerät umgekehrt auf einem weichen Tuch ab, um Kratzer zu vermeiden, und öffnen Sie die Sockelabdeckung. Achten Sie auf den Pfeil, der die Verriegelungsposition anzeigt. Drehen Sie die Sockelabdeckung gegen den Uhrzeigersinn in die Entriegelungsposition, so dass sie freikommt.

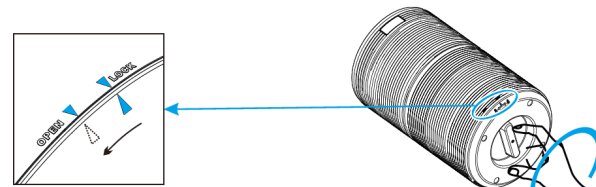

- Entfernen Sie die Sockelabdeckung und nehmen Sie den Filter heraus.
- Entfernen Sie das Verpackungsmaterial des Filters.

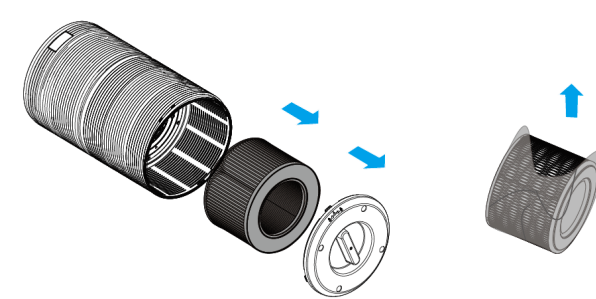

- Setzen Sie den Filter wieder in das Gerät ein.

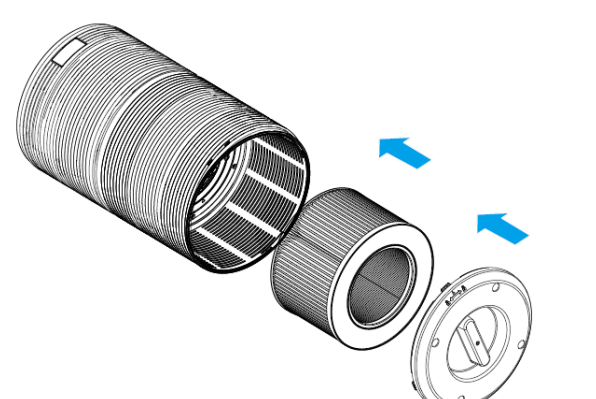

- Drehen Sie die Sockelabdeckung von der entriegelten in die verriegelte Position, wo sie hörbar einrasten sollte.

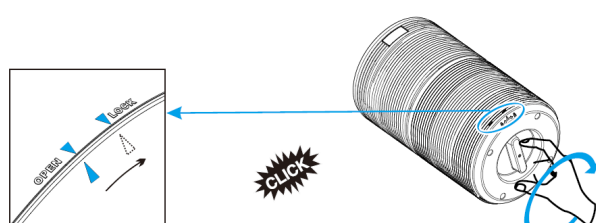

BENUTZUNG

- Schließen Sie den Netzstecker an einer Steckdose an. Alle Lichter leuchten gleichzeitig auf. Sie hören einen Piepton, und die Lichter gehen wieder aus.

- Drücken Sie kurz die Ein/Aus-Taste, um das Gerät ein- und auszuschalten.
 - Die Luftqualitätsanzeige und die Lüftergeschwindigkeitsanzeige (2 (Mittel)) leuchten auf.
- Halten Sie die Ein/Aus-Taste 6 Sekunden lang gedrückt, um den WiFi-Synchronisierungsmodus zu aktivieren. Befolgen Sie die Anweisungen auf Ihrem Smartphone.
- Anpassen der Lüftergeschwindigkeit
 - Die Lüftergeschwindigkeitsanzeige gibt die Betriebsdrehzahl des Geräts an.
 - Drücken Sie die Geschwindigkeitstaste, um die Lüftergeschwindigkeit einzustellen. Es gibt vier Stufen.
- Automatikmodus
 - Im Automatikmodus wird die Lüftergeschwindigkeit automatisch entsprechend der Luftqualität (AQ) angepasst:

AQ-Farbe	Grün	Gelb	Orange	Rot
Geschwindigkeit keitsmodus	1	2	3	4
AQ-Level	Sehr gut	Gut	Moderat	Schlecht

- Sleep-Modus
 - Im Sleep-Modus läuft das Gerät sehr leise. Nur die Symbole „Sleep“, „WiFi“ und „Timer“ (falls aktiv) leuchten mit halber Helligkeit; alle anderen Tastenbeleuchtungen sind aus. Drücken Sie die Taste „Lüftergeschwindigkeit“, „Auto“ oder „Sleep“, um den Sleep-Modus zu beenden. Wenn beim Beenden des Sleep-Modus eine Timer-Einstellung besteht, wird diese nicht storniert.
- Luftqualitätsanzeige (AQ-Licht) im Betriebs- und Standby-Status:
 - Der Luftreiniger hat einen integrierten Luftqualitätssensor. Hinweis: Weil das Detektionsergebnis dieses Luftqualitätssensors im Vergleich zu professionellen Geräten Genauigkeitstoleranzen aufweisen kann, sollte es nur als Anhaltspunkt betrachtet werden.
 - Betriebsstatus (Luftqualitäts-Sensorenanzeige)
 - Die Farbe der Luftqualitätsanzeige ändert sich automatisch je nach Detektionsergebnis des Sensors. ROT = Schlecht; ORANGE = Moderat; GELB = Gut; GRÜN = Sehr gut

- Drücken Sie die AQ-Taste einmal, um den Luftqualitäts-Anzeigemodus zu aktivieren; drücken Sie sie erneut, um ihn zu beenden.
- Halten Sie die AQ-Taste 3 Sekunden lang gedrückt, um den Atem-Modus zu aktivieren. Halten Sie die AQ-Taste erneut 3 Sekunden lang gedrückt, um die Funktion zu beenden. Der Atem-Modus ahmt das Atmen nach, indem das Licht kontinuierlich an und aus geht.
 - Standby-Status (Nachlichtmodus)

- Drücken Sie die Ein/Aus-Taste, um in den Standby-Modus zu wechseln. Wenn die AQ-Licht-Taste betätigt wird, wechselt sie in einen der folgenden Modi: 50 % orange, 100 % orange, 50 % weiß, 100 % weiß und aus.

- Kindersicherung
 - Halten Sie die Sicherheitsverriegelungstaste 3 Sekunden lang gedrückt, um die Kindersicherung zu aktivieren; in diesem Modus sind alle Tasten gesperrt.
 - Um die Kindersicherung zu deaktivieren, halten Sie die Sicherheitsverriegelungstaste erneut 3 Sekunden lang gedrückt.
- Timer-Einstellung
 - Drücken Sie die Timer-Taste, um die Funktion ein- oder auszuschalten und die Timer-Optionen durchzugehen (2 Stunden, 4 Stunden, 6 Stunden oder 8 Stunden).
 - Der Luftreiniger schaltet sich nach Ablauf des Timers automatisch aus.
 - HINWEIS: Um den Timer zu deaktivieren, drücken Sie die Timer-Taste, bis „0“ angezeigt wird, oder schalten den Luftreiniger vollständig aus.
- Filterwechselsanzeige
 - Wenn die Filteranzeige aufleuchtet, bedeutet dies, dass der Filter überprüft und ggf. gereinigt oder ausgetauscht werden muss.
 - Hinweis: Die Lebensdauer des Filters hängt von der jeweiligen Luftqualität und Benutzungsdauer ab. Der Einsatz des Geräts in einer feuchten Umgebung reduziert die Lebensdauer des Filters.
- Speicherfunktion
 - Beim Wechsel in den Standby-Modus behält der Luftreiniger Einstellungen gespeichert (inkl. Lüftergeschwindigkeit). Beim Einschalten kehrt er wieder zur letzten Einstellung zurück. Die Speicherfunktion wird zurückgesetzt, wenn der Luftreiniger von der Stromversorgung abgetrennt wird.

BENUTZUNG DES LUFTREINIGERS MIT DER CLIMATE-APP

- Sie können den Luftreiniger manuell mit den integrierten Bedienelementen oder über ein Smartphone steuern. Bevor Sie anfangen, müssen Sie die HomeWizard Climate-App heruntergeladen haben. Die HomeWizard Climate-App gibt es für Android und iOS. Synchronisieren Sie den Luftreiniger mit der HomeWizard Climate-App.
 - Achten Sie darauf, dass der Luftreiniger eingeschaltet ist.
 - Öffnen Sie die HomeWizard Climate-App.
 - Erstellen Sie ein Konto oder melden Sie sich bei einem bereits eingerichteten HomeWizard-Konto an.
 - Tippen Sie auf „Add new Climate Device“ (Neues Klimagerät hinzufügen), um ein neues Gerät hinzuzufügen.
 - Wählen Sie das zu verbindende Gerät.
 - Befolgen Sie die Anweisungen in der App, um den Luftreiniger zu verbinden.

REINIGUNG UND INSTANDHALTUNG

- Reinigen Sie regelmäßig das Gehäuse innen und außen, um zu verhindern, dass sich Staub ansammelt.
- Entfernen Sie Staub mit einem trockenen, weichen Tuch vom Gerätegehäuse.
- Reinigen Sie den Lufteinlass und Luftauslass mit einem trockenen, weichen Tuch.
- Ziehen Sie stets den Geräterstecker aus der Steckdose, bevor Sie das Gerät reinigen.
- Tauchen Sie das Gerät niemals in Wasser oder andere Flüssigkeiten ein.
- Verwenden Sie keinesfalls aggressive oder entflammbare Reinigungsmittel wie Haushaltsbleiche oder Alkohol, um Komponenten des Geräts zu reinigen.
- Der Filter ist nicht abwaschbar.

FILTERWECHSEL

- Der Luftfilter sollte alle 6–8 Monate gewechselt werden. Je nachdem, wie häufig der Luftreiniger benutzt werden, muss er eventuell früher oder erst später ausgetauscht werden. Achten Sie unbedingt auf folgende Verschleißanzeichen:
 - Erhöhtes Betriebsgeräusch
 - Geringerer Luftstrom
 - Verstopfter Filter
 - Verstärkte Geruchsentwicklung

HINWEIS:

- Auch die Umgebung, in der der Luftreiniger eingelassen wird, kann die Lebensdauer des Luftfilters verkürzen oder verlängern. Wenn Sie den Luftreiniger in einer Umgebung mit relativ hoher Luftverschmutzung benutzen, müssen Sie den Luftfilter häufiger wechseln.
- Falls die Luftverschmutzung bei Ihnen sehr hoch ist, besteht die Möglichkeit, dass die Filter nicht komplett effizient arbeiten und eventuell ausgetauscht werden müssen, bevor die Filteranzeige aufleuchtet.
- Denken Sie daran, den Luftreiniger nach einem Filterwechsel zurückzusetzen.
 - Schalten Sie das Gerät aus und ziehen Sie den Netzstecker.
 - Legen Sie das Gerät umgekehrt auf einem weichen Tuch ab, um Kratzer zu vermeiden, und öffnen Sie die Sockelabdeckung. Achten Sie auf den Pfeil, der die Verriegelungsposition anzeigt. Drehen Sie die Sockelabdeckung gegen den Uhrzeigersinn in die Entriegelungsposition, so dass sie freikommt.
 - Entfernen Sie den alten Filter.
 - Entfernen Sie das Verpackungsmaterial des neuen Filters.
 - Setzen Sie den neuen Filter in das Gerät ein.
 - Drehen Sie die Sockelabdeckung von der entriegelten in die verriegelte Position, wo sie hörbar einrasten sollte.
 - Schließen Sie den Netzstecker an der Steckdose an und schalten Sie das Gerät ein.
 - Filterlebensdauer zurückzusetzen: Wenn Sie nach dem Aufleuchten der Filteranzeige einen neuen Filter eingesetzt haben, müssen Sie die Filterlebensdauer zurücksetzen.
 - Schließen Sie den Luftreiniger an und schalten Sie ihn ein.
 - Drücken und halten Sie 3 Sekunden lang die Filter-Taste.
 - Lassen Sie die Filter-Taste wieder los. Daraufhin erlischt die Anzeige als Hinweis darauf, dass der Austausch abgeschlossen ist.

Vorgezogener Filterwechsel

- Wenn Sie den Luftreiniger in einer Umgebung mit starker Luftverschmutzung benutzen, kann sich die Lebensdauer des Luftfilters erheblich verkürzen. Sie können die Filter auch wechseln, wenn die Filteranzeige noch nicht aufleuchtet. Befolgen Sie die Schritte unten, um einen Hard-Reset durchzuführen.
 - Tauschen Sie die Luftfilter wie im Abschnitt „Filterwechsel“ beschrieben aus.
 - Schließen Sie den Luftreiniger an und bringen Sie ihn in den Standby-Modus.
 - Drücken und halten Sie 3 Sekunden lang die Filter-Taste, bis sie aufleuchtet.
 - Drücken und halten Sie die Filter-Taste für weitere 3 Sekunden, bis die Anzeige erlischt. Damit ist der Reset abgeschlossen.
- Halten Sie den Filter sauber
 - Damit der Luftreiniger effizienter und länger funktioniert, sollten Sie den Filter (nur Vorfilterseite) alle 2 Wochen reinigen.
 - Entfernen Sie Staub oder Haare im Vorfilter mit einem Staubsauger.
 - Entfernen Sie Staub oder Haare im Vorfilter und auf der unteren Abdeckung mit einem Staubsauger.
 - Reinigen Sie den Filter NICHT mit Wasser oder Flüssigkeiten.

STÖRUNGSBESSEITIGUNG

Problem	Ursache	Lösung
Der Luftreiniger lässt sich nicht einschalten oder reagiert nicht auf die Bedienelemente.	Nach dem Anschließen des Luftreinigers wurde die Ein/Aus-Taste nicht gedrückt. Das Netzkabel ist beschädigt. Der Luftreiniger ist defekt oder hat eine Fehlfunktion.	Drücken Sie die Ein/Aus-Taste, um den Luftreiniger einzuschalten. Beenden Sie umgehend die Benutzung und wenden Sie sich an den Kundendienst.
Der Luftreiniger macht ein ungewöhnliches Geräusch während des Betriebs.	Die Luftfilter sind verschmutzt. Der Filter ist nicht korrekt eingesetzt. Es befinden sich Fremdbjekte im Gerät.	Tauschen Sie die Luftfilter wie im Abschnitt „Filterwechsel“ beschrieben aus. Setzen Sie den Filter korrekt ein. Beenden Sie umgehend die Benutzung und wenden Sie sich an den Kundendienst. Versuchen Sie nicht, den Luftreiniger zu öffnen.
Deutlich geringerer Luftstrom	Die Filterverpackung wurde nicht entfernt. Niedrige Lüftergeschwindigkeit.	Entfernen Sie vor der Benutzung die Verpackung vom Filter. Drücken Sie die Taste „Lüftergeschwindigkeit“, um den Luftstrom einzustellen.
	Die Luftfilter müssen ausgetauscht zu werden. Kein ausreichender Abstand auf allen Seiten des Luftreinigers.	Tauschen Sie die Luftfilter wie im Abschnitt „Filterwechsel“ beschrieben aus. Achten Sie darauf, dass der Luftreiniger auf allen Seiten mindestens 38 cm Freiraum hat.
Schwache Luftreinigungsqualität	Die Luftfilter müssen ausgetauscht zu werden. Der Raum ist zu groß für den Einsatz des Luftreinigers. Der Lufteinlass/ Luftauslass ist blockiert. Die Filter sind nicht korrekt im Gehäuse eingesetzt.	Tauschen Sie die Luftfilter wie im Abschnitt „Filterwechsel“ beschrieben aus. Achten Sie darauf, dass der Raum kleiner als 26 m ² ist. Entfernen Sie Gegenstände, die den Lufteinlass/Luftauslass blockieren. Setzen Sie den Filter korrekt ein.

Nach dem Austauschen der Luftfilter leuchtet die Filter-Reset-Taste weiter.	Der Luftreiniger wurde nicht korrekt zurückgesetzt.	Setzen Sie das Gerät korrekt zurück, wie im Abschnitt „Filterwechsel“ beschrieben.
Der Luftreiniger schaltet sich ein, und geht dann plötzlich wieder aus. Der Luftreiniger piept wiederholt nach dem Einschalten.	Der Luftreiniger ist defekt oder hat eine Fehlfunktion.	Beenden Sie umgehend die Benutzung und wenden Sie sich an den Kundendienst. Versuchen Sie nicht, den Luftreiniger selbst zu warten.

KONFORMITÄTSERKLÄRUNG

Mihermit erklärt Smartwares Europe, dass der Funkgerätetyp 356280 der Richtlinie 2014/53/EU entspricht
Der vollständige Text der EU-Konformitätserklärung ist unter folgender Internetadresse abrufbar: www.princesshome.eu/doc

UMWELT

Dieses Gerät darf am Ende seiner Lebenszeit nicht im Hausmüll entsorgt werden, sondern muss an einer Sammelstelle für das Recyceln von elektrischen und elektronischen Haushaltsgeräten abgegeben werden. Das Symbol auf dem Gerät, in der Bedienungsanleitung und auf der Verpackung macht Sie auf dieses wichtige Thema aufmerksam. Die in diesem Gerät verwendeten Materialien können recycelt werden. Durch das Recyceln gebrauchter Haushaltsgeräte leisten Sie einen wichtigen Beitrag zum Umweltschutz. Fragen Sie Ihre örtliche Behörde nach Informationen über eine Sammelstelle.

Support

Sie finden alle erhältlichen Informationen und Ersatzteile auf www.princesshome.eu/

ES Manual de instrucciones

SEGURIDAD

- Si ignora las instrucciones de seguridad, eximirá al fabricante de toda responsabilidad por posibles daños.
- Si el cable de alimentación está dañado, corresponde al fabricante, al representante o a una persona de cualificación similar su reemplazo para evitar peligros.
- Nunca mueva el aparato tirando del cable y asegúrese de que no se pueda enredar con el cable.
- El aparato debe colocarse sobre una superficie estable y nivelada.
- No coloque el aparato sobre una superficie blanda (por ejemplo, una cama o sofá), ya que la unidad podría volcar y bloquear las rejillas de entrada o salida del aire.
- Este aparato se debe utilizar únicamente para el uso doméstico y sólo para las funciones para las que se ha diseñado.
- Este aparato no debe ser utilizado por niños menores de 8 años. Este aparato puede ser utilizado por niños a partir de los 8 años y por personas con capacidades físicas, sensoriales o mentales reducidas, o que no tengan experiencia ni conocimientos, sin son supervisados o instruidos en el uso del aparato de forma segura y entienden los riesgos implicados. Los niños no pueden jugar con el aparato. Mantenga el aparato y el cable fuera del alcance de los niños menores de 8 años. Los niños no podrán realizar la limpieza ni el mantenimiento reservado al usuario a menos que tengan más de 8 años y cuenten con supervisión.
- Para protegerse contra una descarga eléctrica, no sumerja el cable, el enchufe ni el aparato en el agua o cualquier otro líquido.
- Si el filtro está cubierto con una bolsa de plástico, retírela siempre antes del uso.
- Desenchufe el aparato antes de moverlo o limpiarlo, antes de abrir la rejilla o cambiar el filtro y siempre que no esté en uso. Para desconectar la unidad, asegúrese de estirar del enchufe y no del cable.
- No utilice el aparato en el exterior.
- No deje caer ni introduzca ningún objeto en las aberturas de la unidad.
- Mantenga la unidad alejada de las superficies calientes y de las llamas abiertas.
- No intente reparar ni ajustar ninguna de las funciones eléctricas o mecánicas de la unidad. Si lo hace, la garantía quedará invalidada. La unidad no contiene en su interior piezas que el usuario pueda reparar. Todas las reparaciones se llevarán a cabo en un centro de servicio autorizado.
- No coloque ningún objeto encima de la unidad.
- No utilice detergentes, gasolina, purificadores de cristal, cera para muebles, disolvente de pintura ni ningún otro disolvente doméstico para limpiar ninguna de las partes del aparato.
- Apague siempre el aparato antes de desconectarlo.
- Este aparato solo se debe utilizar en habitaciones con temperatura normal (entre 18 °C y 25 °C).

Obsah je uzamčen

Dokončete, prosím, proces objednávky.

Následně budete mít přístup k celému dokumentu.



Proč je dokument uzamčen? Nahněvat Vás rozhodně nechceme. Jsou k tomu dva hlavní důvody:

- 1) Vytvořit a udržovat obsáhlou databázi návodů stojí nejen spoustu úsilí a času, ale i finanční prostředky. Dělali byste to Vy zadarmo? Ne*. Zakoupením této služby obdržíte úplný návod a podpoříte provoz a rozvoj našich stránek. Třeba se Vám to bude ještě někdy hodit.

**) Možná zpočátku ano. Ale vězte, že dotovat to dlouhodobě nelze. A rozhodně na tom nezbohatneme.*

- 2) Pak jsou tady „roboti“, kteří se přiživují na naší práci a „vysávají“ výsledky našeho úsilí pro svůj prospěch. Tímto krokem se jim to snažíme překazit.

A pokud nemáte zájem, respektujeme to. Urgujte svého prodejce. A když neuspějete, rádi Vás uvidíme!