

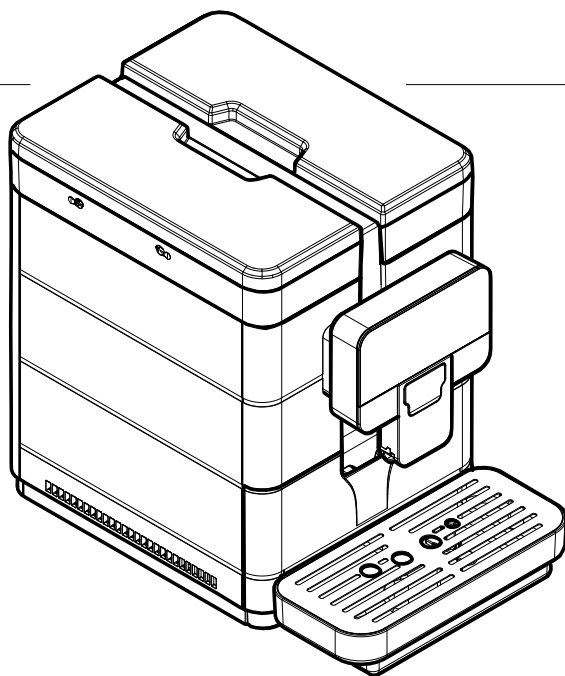

Automatický kávovar na přípravu espressa a teplých
nápojů

ROYAL **BLACK**



Type: SUP049B



UPOZORNĚNÍ: Tyto pokyny si pečlivě přečtete, než začnete kávovar používat.

POUŽITÍ A ÚDRŽBA

CS

HLAVNÍ ČÁSTI

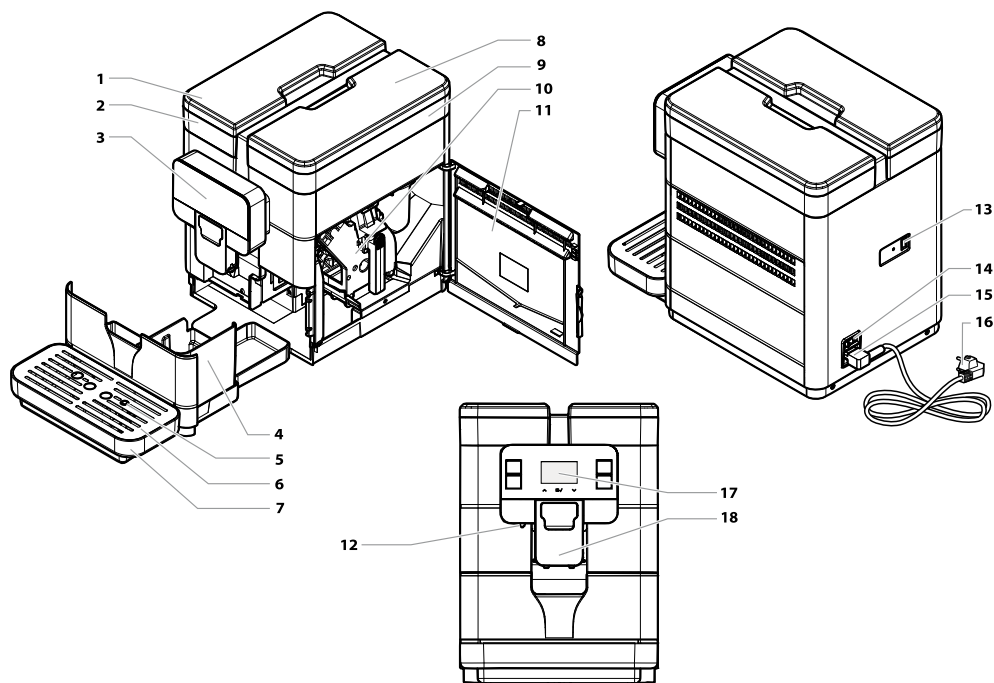

1	Víko nádržky na vodu
2	Nádržka na vodu
3	Ovládací dotykový panel
4	Odpadní nádoba na kávové sedliny
5	Plovák naplnění odkapávací misky
6	Mřížka na šálky
7	Odkapávací miska
8	Víko zásobníku zrnkové kávy
9	Zásobník zrnkové kávy

10	Spařovací jednotka
11	Víko pro přístup do servisního prostoru
12	Výpusť horké vody
13	USB port
14	Hlavní vypínač
15	Proudová zásuvka
16	Napájecí kabel
17	Displej
18	Pohyblivá výpusť kávy

BEZPEČNOSTNÍ POKYNY A INFORMACE

- ⚠ Díly pod napětím se nesmějí dostat do kontaktu s vodou: nebezpečí zkratu! Horká voda a pára mohou způsobit popáleniny!**
- ⚠ Stanovené použití**
- ⚠** Tento kávovar je určen výhradně pro použití v menších kancelářích a na malých pracovištích.
- ⊖** Je zakázáno provádět na kávovaru technické úpravy nebo jej používat nedovoleným způsobem vzhledem k nebezpečím, která tím vzniknou!
- ⚠** Tento kávovar mohou používat děti ve věku 8 let (a starší) a osoby se sníženými fyzickými, smyslovými či mentálními schopnostmi nebo nedostatkem zkušeností a znalostí, pokud jsou pod dozorem nebo byly poučeny o používání spotřebiče bezpečným způsobem a rozumí případným rizikům.
- ⚠** Děti si se spotřebičem nesmějí hrát.
- ⚠** Čištění a údržbu nesmějí provádět děti, pokud nejsou pod dozorem.

Obsah je uzamčen

Dokončete, prosím, proces objednávky.

Následně budete mít přístup k celému dokumentu.



Proč je dokument uzamčen? Nahněvat Vás rozhodně nechceme. Jsou k tomu dva hlavní důvody:

- 1) Vytvořit a udržovat obsáhlou databázi návodů stojí nejen spoustu úsilí a času, ale i finanční prostředky. Dělali byste to Vy zadarmo? Ne*. Zakoupením této služby obdržíte úplný návod a podpoříte provoz a rozvoj našich stránek. Třeba se Vám to bude ještě někdy hodit.

**) Možná zpočátku ano. Ale vězte, že dotovat to dlouhodobě nelze. A rozhodně na tom nezbohatneme.*

- 2) Pak jsou tady „roboti“, kteří se přiživují na naší práci a „vysávají“ výsledky našeho úsilí pro svůj prospěch. Tímto krokem se jim to snažíme překazit.

A pokud nemáte zájem, respektujeme to. Urgujte svého prodejce. A když neuspějete, rádi Vás uvidíme!