

**brother**<sup>®</sup>

# PODROBNÁ PŘÍRUČKA UŽIVATELE

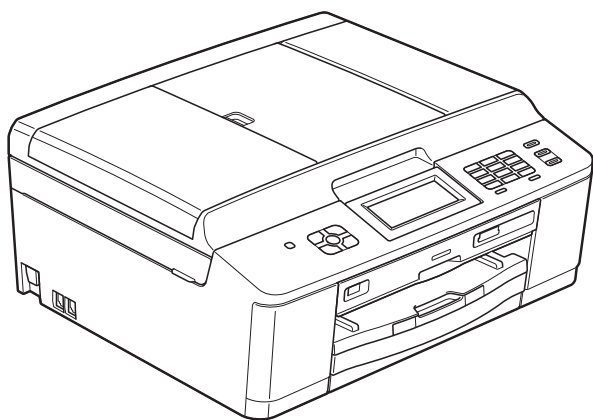

**MFC-J825DW  
DCP-J925DW**

Verze 0

CZE

# Příručky uživatele a kde je hledat?

Kterou příručku?	Co obsahuje?	Kde se nachází?
<b>Příručka bezpečnosti výrobku</b>	Nejdříve si přečtěte tuto Příručku. Před konfigurováním zařízení si přečtěte Bezpečnostní pokyny. V této Příručce najdete informace o ochranných známkách a zákonných omezeních.	Výtisk / V krabici
<b>Stručný návod k obsluze</b>	Postupujte podle pokynů pro konfigurování zařízení a instalování ovladačů a programů pro operační systém a typ připojení, které používáte.	Výtisk / V krabici
<b>Základní příručka uživatele</b>	Naučte se základní operace faxování (pouze pro model MFC-J825DW), kopírování, skenování a PhotoCapture Center™ a jak vyměňovat spotřební materiál. Viz tipy pro odstraňování problémů.	Soubor PDF / disk CD-ROM
<b>Podrobná příručka uživatele</b>	Naučte se složitější operace: faxování (pouze pro model MFC-J825DW), kopírování, prvky zabezpečení (pouze pro model MFC-J825DW), tisk zpráv a provádění běžné údržby.	Soubor PDF / disk CD-ROM
<b>Příručka uživatele programů</b>	Dodržujte tyto pokyny pro tisk, skenování, síťové skenování, PhotoCapture Center™, dálkové nastavení (pouze pro model MFC-J825DW), faxování z počítače (pouze pro model MFC-J825DW), tisk z disku, webové služby (skenování) a používání nástroje Brother ControlCenter.	Soubor PDF / disk CD-ROM
<b>Síťový glosář</b>	Tato Příručka poskytuje základní informace o pokročilých síťových funkcích zařízení Brother společně s obecnými pokyny pro sítě a běžnými termíny.	Soubor PDF / disk CD-ROM
<b>Příručka síťových aplikací</b>	Tato Příručka poskytuje užitečné informace a nastavení pevné a bezdrátové sítě a o bezpečnostních nastaveních pomocí zařízení Brother. K dispozici jsou rovněž informace o podporovaných protokolech pro vaše zařízení podrobné tipy pro odstraňování problémů.	Soubor PDF / disk CD-ROM

# Obsah

<b>1</b>	<b>Obecné nastavení</b>	<b>1</b>
	DŮLEŽITÉ UPOZORNĚNÍ .....	1
	Ukládání do paměti .....	1
	Automatický letní čas (pouze pro model MFC-J825DW) .....	1
	Režim spánku .....	2
	Automatické vypnutí zařízení (pouze pro model DCP-J925DW) .....	2
	Displej LCD .....	3
	Změna jazyka displeje LCD .....	3
	Nastavení časovače zhasnutí podsvícení .....	3
	Časovač režimů (pouze pro model MFC-J825DW) .....	3
<b>2</b>	<b>Bezpečnostní funkce (pouze pro model MFC-J825DW)</b>	<b>4</b>
	Zabezpečení paměti .....	4
	Nastavování a změna hesla pro zabezpečení paměti .....	4
	Zapínání a vypínání zabezpečení paměti .....	5
<b>3</b>	<b>Odesílání faxů (pouze pro model MFC-J825DW)</b>	<b>6</b>
	Dodatečné možnosti odeslání .....	6
	Odesílání faxů pomocí více nastavení .....	6
	Zastavení faxování .....	6
	Kontrast .....	7
	Změna rozlišení faxu .....	7
	Nastavení vašich změn jako nové výchozí nastavení .....	7
	Obnovení nastavení faxu na tovární nastavení .....	8
	Další operace odesílání .....	8
	Odeslání faxu ručně .....	8
	Odeslání faxu na konci rozhovoru .....	8
	Duální přístup (pouze černobíle) .....	9
	Oběžník (pouze černobíle) .....	9
	Přenos v reálném čase .....	10
	Zámořský režim .....	11
	Odložené faxování (pouze černobíle) .....	11
	Přenos odložené dávky (pouze černobíle) .....	12
	Kontrola a rušení čekajících úloh .....	12
	Přehled pollingu .....	13
	Polling vysílání (pouze černobíle) .....	13

<b>4</b>	<b>Přijímání faxu (pouze pro model MFC-J825DW)</b>	<b>15</b>
	Příjem do paměti (pouze černobíle) .....	15
	Příjem bez papíru .....	15
	Přesměrování faxu .....	15
	Ukládání faxu .....	16
	Tisk faxu z paměti .....	16
	PC-Fax Příjem (pouze operační systém Windows®) .....	16
	Vypnutí operací Příjem do paměti .....	17
	Změna operací Příjem do paměti .....	18
	Dálkové vyzvednutí .....	18
	Nastavení kódu pro dálkový přístup .....	18
	Použití kódu pro dálkový přístup .....	19
	Příkazy dálkového faxu .....	20
	Vyzvednutí faxových zpráv .....	21
	Změna čísla pro přesměrování faxu .....	21
	Další operace příjmu .....	22
	Tisk zmenšeného příchozího faxu .....	22
	Přehled pollingu .....	22
	Polling příjem .....	22
<b>5</b>	<b>Vytáčení a ukládání čísel (pouze pro model MFC-J825DW)</b>	<b>25</b>
	Hlasové operace .....	25
	Další operace vytáčení .....	25
	Kombinování čísel paměti stanic .....	25
	Další způsoby ukládání čísel .....	26
	Ukládání čísel Krátké volby z odchozích volání .....	26
	Nastavení skupin pro oběžník .....	27
<b>6</b>	<b>Tisk zpráv</b>	<b>29</b>
	Faxové zprávy (pouze pro model MFC-J825DW) .....	29
	Zpráva o ověření přenosu .....	29
	Faxový deník (zpráva o aktivitě) .....	29
	Zprávy .....	30
	Jak vytisknout zprávu .....	30

---

## **7 Kopírování 31**

---

Nastavení kopírování .....	31
Zastavení kopírování .....	31
Změna rychlosti a kvality kopírování .....	31
Zvětšování nebo zmenšování kopírovaného obrazu .....	32
Pořizování kopií N na 1 nebo plakátu (Soutisk) .....	33
Kopírování 2 stran občanského průkazu na 1 list papíru .....	34
Třídění kopií pomocí ADF .....	35
Nastavení Sytosti .....	35
Režim úspory inkoustu .....	35
Kopírování na tenký papír .....	36
Kopírování knihy .....	37
Kopírování vodoznaku .....	37
Oboustranné kopírování .....	38
Uložení oblíbených nastavení .....	40

## **8 Tisk fotografií z paměťové karty nebo paměťové jednotky USB Flash 42**

---

Práce s aplikací PhotoCapture Center™ .....	42
Struktury paměťových karet, paměťové jednotky USB Flash a složek .....	42
Tisk videa .....	43
Tisk obrázků .....	43
Tisk rejstříku (miniatury) .....	43
Tisk fotografií .....	44
Vylepšování fotografií .....	44
Tisk DPOF .....	46
Nastavení tisku ve PhotoCapture Center™ .....	47
Kvalita tisku .....	47
Volby papíru .....	48
Nastavení jasu, kontrastu a barev .....	48
Výřez .....	49
Tisk bez ohraničení .....	50
Tisk data .....	50
Nastavení vašich změn jako nové výchozí nastavení .....	50
Obnovení všech možností na tovární nastavení .....	51
Skenování na paměťovou kartu nebo paměťovou jednotku USB Flash .....	51
Automatické oříznutí .....	51
Jak nastavit nové výchozí hodnoty .....	52
Jak obnovit tovární nastavení .....	53

## **9 Tisk fotografií z fotoaparátu 54**

---

Tisk fotografií přímo z fotoaparátu s rozhraním PictBridge .....	54
Požadavky na technologii PictBridge .....	54
Nastavení digitálního fotoaparátu .....	55
Tisk obrázků .....	56
Tisk DPOF .....	56
Tisk fotografií přímo z fotoaparátu (bez rozhraní PictBridge) .....	57
Tisk obrázků .....	57

<b>A</b>	<b>Běžná údržba</b>	<b>58</b>
	Čištění a kontrola zařízení .....	58
	Čištění zařízení zvenku .....	58
	Čištění tiskové desky .....	59
	Čištění válečků podavače papíru .....	59
	Čištění válečků pro zavádění papíru .....	60
	Kontrola množství inkoustu .....	61
	Balení a přeprava zařízení .....	62
<b>B</b>	<b>Glosář</b>	<b>64</b>
<b>C</b>	<b>Rejstřík</b>	<b>68</b>

## DŮLEŽITÉ UPOZORNĚNÍ

- V této příručce se používají LCD zprávy z modelu MFC-J825DW, pokud není uveden jiný konkrétní model.
- Většina ilustrací použitých v této Příručce uživatele zachycuje model MFC-J825DW.

## Ukládání do paměti

(pouze pro uživatele modelu MFC-J825DW)

Vaše nastavení z nabídek jsou uložena trvale a v případě výpadku napájení nebudou ztracena. Dočasná nastavení (například Zámořský režim) budou ztracena. Pokud jste zvolili `Uložit novou předvolbu` pro vaše preferovaná nastavení **FAX**, **SCAN (Sken)** nebo **PHOTO (Foto)**, tato nastavení také nebudou ztracena. Během výpadku napájení zařízení rovněž po dobu 24 hodin zachová datum a čas a úlohy naprogramované v časovači faxu (například Odložený fax).

(pouze pro uživatele modelu DCP-J925DW)

Vaše nastavení z nabídek jsou uložena trvale a v případě výpadku napájení nebudou ztracena. Pokud jste si zvolili `Ulož.nov.predv.` (`Uložit novou předvolbu`), nastavení v režimech `Foto` a `Skenovat` také nebudou ztracena. Dočasná nastavení budou ztracena.

## Automatický letní čas (pouze pro model MFC-J825DW)

Zařízení lze nastavit tak, aby automaticky provádělo změnu na letní čas. Samo se na jaře přenastaví o jednu hodinu dopředu a na podzim o jednu hodinu dozadu. Ujistěte se, že jste nastavili správné datum a čas v nastavení `Datum a čas`.

- 1 Stiskněte tlačítko `Menu`.
- 2 Stisknutím tlačítka `▲` nebo `▼` zobrazte `Zaklad.nastav.`
- 3 Stiskněte tlačítko `Zaklad.nastav.`
- 4 Stisknutím tlačítka `▲` nebo `▼` zobrazte `Aut.zmena casu.`
- 5 Stiskněte tlačítko `Aut.zmena casu.`
- 6 Stiskněte tlačítko `Vyp.` (nebo `Zap.`).
- 7 Stiskněte tlačítko **Stop/Exit (Stop/Konec)**.

## Režim spánku

Můžete zvolit dobu, po kterou zařízení zůstane v nečinnosti (od 1 do 60 minut), než přejde do režimu spánku. Časovač bude spuštěn znovu, pokud bude na zařízení provedena nějaká operace.

- 1 Stiskněte tlačítko **Menu**.
- 2 Stisknutím tlačítka **▲** nebo **▼** zobrazte **Zaklad.nastav.**
- 3 Stiskněte tlačítko **Zaklad.nastav.**
- 4 Stisknutím tlačítka **▲** nebo **▼** zobrazte **Rezim spanku**.
- 5 Stiskněte tlačítko **Rezim spanku**.
- 6 Stisknutím tlačítka **1 Min., 2 Min., 3 Min., 5 Min., 10 Min., 30 Min.** nebo **60 Min.** nastavte dobu, po kterou bude zařízení nečinné, než přejde do režimu spánku.
- 7 Stiskněte tlačítko **Stop/Exit (Stop/Konec)**.

## Automatické vypnutí zařízení (pouze pro model DCP-J925DW)

Funkce automatické vypnutí vypne zařízení jednu hodinu po přechodu do režimu spánku. Když je tato funkce nastavena na **Vyp.**, zařízení se automaticky vypínat nebude.

Mějte na paměti, že se zařízení automaticky nevypne, pokud:

- je zařízení připojeno k pevné síti
- je zařízení připojeno k bezdrátové síti
- je v nastavení **Sitovy I/F** zvolena možnost **WLAN**

- 1 Stiskněte tlačítko **Menu**.
- 2 Stisknutím tlačítka **▲** nebo **▼** zobrazte **Zaklad.nastav.**
- 3 Stiskněte tlačítko **Zaklad.nastav.**
- 4 Stisknutím tlačítka **▲** nebo **▼** zobrazte **Autovypn.napajeni.**
- 5 Stiskněte tlačítko **Autovypn.napajeni.**
- 6 Stiskněte tlačítko **Zap.** (nebo **Vyp.**).
- 7 Stiskněte tlačítko **Stop/Exit (Stop/Konec)**.



## Displej LCD

### Změna jazyka displeje LCD

Jazyk displeje LCD můžete změnit.

- 1 Stiskněte tlačítko **Menu**.
- 2 Stisknutím tlačítka **▲** nebo **▼** zobrazte **Pocat.nastav.**
- 3 Stiskněte tlačítko **Pocat.nastav.**
- 4 Stisknutím tlačítka **▲** nebo **▼** zobrazte **Místní jazyk.**
- 5 Stiskněte tlačítko **Místní jazyk.**
- 6 Stiskněte svůj jazyk.
- 7 Stiskněte tlačítko **Stop/Exit (Stop/Konec).**

### Nastavení časovače zhasnutí podsvícení

Můžete nastavit dobu, po kterou bude podsvícení LCD displeje zapnuté po posledním stisknutí tlačítka.

- 1 Stiskněte tlačítko **Menu**.
- 2 Stisknutím tlačítka **▲** nebo **▼** zobrazte **Zaklad.nastav.**
- 3 Stiskněte tlačítko **Zaklad.nastav.**
- 4 Stisknutím tlačítka **▲** nebo **▼** zobrazte **Nastavení LCD.**
- 5 Stiskněte tlačítko **Nastavení LCD.**
- 6 Stiskněte tlačítko **Casovac jasu.**
- 7 Stiskněte tlačítko **10 Sec., 20 Sec., 30 Sec. nebo Vyp.**
- 8 Stiskněte tlačítko **Stop/Exit (Stop/Konec).**

## Časovač režimů (pouze pro model MFC-J825DW)

Zařízení má na ovládacím panelu čtyři tlačítka dočasného režimu: **FAX**, **SCAN (Sken)**, **COPY (Kopie)** a **PHOTO (Foto)**. Můžete změnit čas pro přechod do režimu faxu po poslední operaci skenování, kopírování nebo PhotoCapture. Zvolíte-li **Vyp.**, zařízení zůstane v režimu, který jste použili naposledy.



- 1 Stiskněte tlačítko **Menu**.
- 2 Stisknutím tlačítka **▲** nebo **▼** zobrazte **Zaklad.nastav.**
- 3 Stiskněte tlačítko **Zaklad.nastav.**
- 4 Stisknutím tlačítka **▲** nebo **▼** zobrazte **Casovac faxu.**
- 5 Stiskněte tlačítko **Casovac faxu.**
- 6 Stiskněte tlačítko **0 Sec., 30 Sec., 1 Min, 2 Min., 5 Min. nebo Vyp.**
- 7 Stiskněte tlačítko **Stop/Exit (Stop/Konec).**

## Zabezpečení paměti

Zabezpečení paměti vám umožňuje zabránit neoprávněnému přístupu k zařízení. Po zabezpečení paměti nebudete moci nadále nastavovat doby odeslání Odložených faxů nebo Sekvenční pooling. Avšak Odložené faxy nastavené dříve se odešlou i po zapnutí zabezpečení paměti, takže nebudou ztraceny.

Během zapnutého zabezpečení paměti je možno provádět následující operace:

- Přijímání faxů do paměti (až do vyčerpání kapacity paměti)
- Přesměrování faxů (pokud bylo předtím zapnuto)
- Dálkové vyzvednutí (pokud bylo předtím zapnuto Ukládání faxů)

Během zapnutého zabezpečení paměti **NENÍ** možno provádět následující operace:

- Tisk přijatých faxů
- Odesílání faxů
- Kopírování
- Tisk z počítače
- Skenování
- PhotoCapture
- Příjem faxů do počítače
- Obsluha z ovládacího panelu



### Poznámka

- Chcete-li vytisknout faxy z paměti zařízení, musíte zabezpečení paměti vypnout.
- Před zapnutím zabezpečení paměti musíte vypnout přijímání faxů do počítače.
- Pokud zapomenete heslo pro zabezpečení paměti, zavolejte na oddělení zákaznické podpory společnosti Brother.

## Nastavování a změna hesla pro zabezpečení paměti



### Poznámka

Pokud jste již heslo zadali, nebudete ho muset zadávat znovu.

### První nastavování hesla

Heslo si pečlivě poznamenejte.

- 1 Stiskněte tlačítko **Menu**.
- 2 Stisknutím tlačítka **▲** nebo **▼** zobrazte **Fax**.
- 3 Stiskněte tlačítko **Fax**.
- 4 Stisknutím tlačítka **▲** nebo **▼** zobrazte **Dalsi nastav.**
- 5 Stiskněte tlačítko **Dalsi nastav.**
- 6 Stiskněte tlačítko **Zabezpeceni.**
- 7 Pomocí tlačítek na dotykovém displeji zadejte jako heslo čtyřmístné číslo. Stiskněte tlačítko **OK**.
- 8 Jakmile se na displeji LCD objeví **Overit:**, zadejte heslo znovu, pomocí tlačítek na dotykovém displeji. Stiskněte tlačítko **OK**.
- 9 Stiskněte tlačítko **Stop/Exit (Stop/Konec)**.

### Změna hesla pro zabezpečení paměti

- 1 Stiskněte tlačítko **Menu**.
- 2 Stisknutím tlačítka **▲** nebo **▼** zobrazte **Fax**.
- 3 Stiskněte tlačítko **Fax**.

- 4 Stisknutím tlačítka ▲ nebo ▼ zobrazte `Dalsi nastav.`
- 5 Stiskněte tlačítko `Dalsi nastav.`
- 6 Stiskněte tlačítko `Zabezpeceni.`
- 7 Stiskněte tlačítko `Zadej heslo.`
- 8 Pomocí tlačítek na dotykovém displeji zadejte zaregistrované čtyřmístné číslo aktuálně platného hesla. Stiskněte tlačítko `OK.`
- 9 Pomocí tlačítek na dotykovém displeji zadejte nové čtyřmístné číslo jako nové heslo. Stiskněte tlačítko `OK.`
- 10 Jakmile se na displeji LCD objeví `Overit:`, zadejte nové heslo znovu, pomocí tlačítek na dotykovém displeji. Stiskněte tlačítko `OK.`
- 11 Stiskněte tlačítko `Stop/Exit (Stop/Konec).`

## Zapínání a vypínání zabezpečení paměti

### Zapínání zabezpečení paměti

- 1 Stiskněte tlačítko `Menu.`
- 2 Stisknutím tlačítka ▲ nebo ▼ zvolte možnost `Fax.`
- 3 Stiskněte tlačítko `Fax.`
- 4 Stisknutím tlačítka ▲ nebo ▼ zobrazte `Dalsi nastav.`
- 5 Stiskněte tlačítko `Dalsi nastav.`
- 6 Stiskněte tlačítko `Zabezpeceni.`
- 7 Stiskněte tlačítko `Zvol zabezpec.`

- 8 Pomocí tlačítek na dotykovém displeji zadejte čtyřmístné číslo aktuálně platného hesla. Stiskněte tlačítko `OK.` Zařízení se odpojí od sítě a na displeji LCD se zobrazí `Zabezpeceni pameti.`



### Poznámka

V případě výpadku proudu zůstanou data v paměti po dobu asi 24 hodin.

### Vypínání zabezpečení paměti

- 1 Stiskněte tlačítko `Odemkn.`
- 2 Pomocí tlačítek na dotykovém displeji zadejte čtyřmístné číslo aktuálně platného hesla. Stiskněte tlačítko `OK.` Zabezpečení paměti se automaticky vypne.



### Poznámka

Pokud zadáte nesprávné heslo, na displeji LCD se zobrazí `Chybne heslo` a displej zůstane offline. Zařízení zůstane v režimu zabezpečení až do zadání správného hesla.

# Odesílání faxů (pouze pro model MFC-J825DW)

## Dodatečné možnosti odeslání

### Odesílání faxů pomocí více nastavení

Při odesílání faxu si můžete zvolit různé kombinace nastavení, jako například Rozlisení faxu, Kontrast, Rozmer skla, Cekajici vysilani a Nahled.

Rovněž můžete využít možnosti Historie vol., Kratka volba, Obeznic, Casovac, Sdruzene vysilani, Polling vysilani, Polling prijem, Zamorsky mod, Ulozit novou predvolbu a Tovarni nastaveni.

Některá nastavení jsou k dispozici pouze při odesílání černobílých faxů.

- 1 Stiskněte tlačítko  (FAX).

Na displeji LCD se zobrazí:



- 2 Stisknutím tlačítka ◀ nebo ▶ zobrazte nastavení, které chcete změnit. Po jeho zobrazení jej stiskněte.
- 3 Stiskněte některou volbu.
- 4 Chcete-li změnit další nastavení, vraťte se na 2.



### Poznámka

- Většina nastavení je dočasná a po odeslání faxu se zařízení vrátí na svá výchozí nastavení.
- Některá nastavení, která nejčastěji používáte, můžete uložit tak, že je nastavíte jako výchozí. Tato nastavení zůstanou aktivní, dokud je znovu nezměníte. (Viz *Nastavení vašich změn jako nové výchozí nastavení* >> strana 7.)

## Zastavení faxování

Chcete-li faxování zastavit, stiskněte tlačítko **Stop/Exit (Stop/Konec)**.

## Kontrast

Pokud je váš dokument velmi světlý nebo velmi tmavý, možná budete chtít změnit kontrast. Pro většinu dokumentů lze použít tovární nastavení **Auto**. Automaticky zvolí vhodný kontrast dokumentu.

Při odesílání světlého dokumentu použijte **Svetly**. Při odesílání tmavého dokumentu použijte **Tmavy**.

- 1 Stiskněte tlačítko  (**FAX**).
- 2 Stisknutím tlačítka ◀ nebo ▶ zobrazte **Kontrast**.
- 3 Stiskněte tlačítko **Kontrast**.
- 4 Stiskněte tlačítko **Auto**, **Svetly** nebo **Tmavy**.



### Poznámka

I když zvolíte **Svetly** nebo **Tmavy**, zařízení odešle fax pomocí nastavení **Auto** za jakékoliv z následujících podmínek:

- Když odesíláte barevný fax.
- Když jako rozlišení faxu zvolíte **Foto**.

## Změna rozlišení faxu

Kvalitu faxu lze zlepšit změnou rozlišení faxu.

- 1 Stiskněte tlačítko  (**FAX**).
- 2 Stisknutím tlačítka ◀ nebo ▶ zobrazte **Rozliseni faxu**.
- 3 Stiskněte tlačítko **Rozliseni faxu**.
- 4 Stiskněte požadované rozlišení.



### Poznámka

Můžete si vybrat ze čtyř nastavení rozlišení pro černobílé faxy a dvou pro barevné.

Černobílé	
Standard	Vhodné pro většinu psaných dokumentů.
Jemne	Dobré pro malý tisk, přenáší se o něco pomaleji než u standardního rozlišení.
Ex. Jemne	Dobré pro malý tisk nebo kresby, přenáší se pomaleji než jemné rozlišení.
Foto	Používejte v dokumentech s různými odstíny šedé nebo pro fotografie. Foto má nejpomalejší přenos.

Barevně	
Standard	Vhodné pro většinu psaných dokumentů.
Jemne	Používejte, pokud je dokument fotografie. Čas přenosu je pomalejší než u standardního rozlišení.

Pokud zvolíte **Ex. Jemne** nebo **Foto** a poté použijete tlačítko **Colour Start (Start Barva)** k odeslání faxu, zařízení odešle fax pomocí nastavení **Jemne**.

## Nastavení vašich změn jako nové výchozí nastavení

Nastavení možnosti faxu, která používáte nejčastěji, jako například **Fax rozliseni**, **Kontrast**, **Velik. ze skla sken.**, **Nahled a Cekajici vys**, můžete uložit jako výchozí. Tato nastavení zůstanou aktivní, dokud je znovu nezměníte.

- 1 Stiskněte tlačítko  (**FAX**).

- 2 Stisknutím ◀ nebo ▶ zvolte volbu nabídky, kterou chcete změnit. Stiskněte vaši novou volbu.

Opakujte tento krok pro každé nastavení, které chcete změnit.

- 3 Po dokončení posledního nastavení stisknutím tlačítka ◀ nebo ▶ zobrazte možnost **Uložit novou předvolbu**.
- 4 Stiskněte tlačítko **Uložit novou předvolbu**.
- 5 Stiskněte tlačítko **Ano**.
- 6 Stiskněte tlačítko **Stop/Exit (Stop/Konec)**.

## Obnovení nastavení faxu na tovární nastavení

Můžete obnovit všechna změněná nastavení faxu zpět na tovární nastavení. Tato nastavení zůstanou aktivní, dokud je znovu nezměníte.

- 1 Stiskněte tlačítko  (**FAX**).
- 2 Stisknutím tlačítka ◀ nebo ▶ zobrazte **Tovární nastavení**.
- 3 Stiskněte tlačítko **Tovární nastavení**.
- 4 Stiskněte tlačítko **Ano**.
- 5 Stiskněte tlačítko **Stop/Exit (Stop/Konec)**.

## Další operace odesílání

### Odeslání faxu ručně

Během ručního přenosu při odesílání faxu uslyšíte tóny vytáčení, vyzvánění a tóny příjmu faxu.



#### Poznámka

Chcete-li odeslat vícestránkový fax, použijte ADF.

- 1 Stiskněte tlačítko  (**FAX**).
- 2 Vložte dokument.
- 3 Chcete-li poslouchat oznamovací tón, zvedněte sluchátko externího telefonu.
- 4 Vytočte faxové číslo pomocí externího telefonu.
- 5 Když uslyšíte tón faxu, stiskněte tlačítko **Mono Start (Start Mono)** nebo **Colour Start (Start Barva)**. Používáte-li sklo skeneru, stisknutím tlačítka **Vysílání** na dotykovém displeji připravte odeslání faxu.
- 6 Zavěste sluchátko externího telefonu.

### Odeslání faxu na konci rozhovoru

Před zavěšením na konci hovoru můžete odeslat druhé straně fax.

- 1 Požádejte druhou stranu, aby vyčkala na tóny faxu (pípání), a potom před zavěšením stiskněte tlačítko **Start** nebo **Odeslat**.
- 2 Stiskněte tlačítko  (**FAX**).
- 3 Vložte dokument.



- 4 Stiskněte tlačítko **Mono Start (Start Mono)** nebo **Colour Start (Start Barva)**.
  - Používáte-li sklo skeneru, stisknutím *Vysílání* připravte odeslání faxu.
- 5 Zavěste sluchátko externího telefonu.

## Duální přístup (pouze černobíle)

Můžete vytočit číslo a spustit skenování faxu do paměti — i když zařízení odesílá z paměti, přijímá faxy nebo tiskne data z PC. Na displeji LCD se objeví nové číslo úlohy.

Počet stránek, které můžete naskenovat do paměti, se bude lišit v závislosti na datech, která jsou na nich vytištěna.



### Poznámka

Pokud se zobrazí zpráva *Preplněna pamet*, stisknutím **Stop/Exit (Stop/Konec)** zrušte nebo stisknutím **Mono Start (Start Mono)** odešlete dosud naskenované stránky.

## Oběžník (pouze černobíle)

Oběžník znamená, že je stejná faxová zpráva automaticky odesílána na více faxových čísel. Do jednoho oběžníku můžete zahrnout skupinová čísla, čísla bleskové volby, krátké volby a až 50 manuálně vytáčených čísel.



Po dokončení oběžníku bude vytištěna zpráva o oběžníku.

### Než začnete odesílat oběžník

Aby bylo možné použít při odesílání oběžníku čísla krátké volby, musí být nejdříve uložena v paměti zařízení. (»» Základní příručka uživatele: *Ukládání čísel krátké volby*)

Aby bylo možné při odesílání oběžníku použít skupinová čísla, musí být rovněž tato čísla nejdříve uložena v paměti zařízení. Skupinová čísla zahrnují řadu uložených čísel krátkých voleb pro usnadnění vytáčení. (Viz *Nastavení skupin pro oběžník* »» strana 27.)

## Pokyny pro odeslání oběžníkového faxu

- 1 Stiskněte tlačítko  (**FAX**).
- 2 Vložte dokument.
- 3 Stisknutím tlačítka ◀ nebo ▶ zobrazte *Pokročila nastavení*.
- 4 Stiskněte tlačítko *Pokročila nastavení*.
- 5 Stisknutím tlačítka ▲ nebo ▼ zobrazte *Obezník*.
- 6 Stiskněte tlačítko *Obezník*.
- 7 Čísla můžete do oběžníku přidat následujícími způsoby:
  - Stiskněte *Přidat číslo* a pomocí tlačítek na dotykovém displeji zadejte číslo.  
Stiskněte tlačítko **OK**.
  - Stiskněte tlačítko *Kratka volba*. Stisknutím tlačítka  vyhledávejte v abecedním nebo číselném pořadí. Stiskněte položky, které chcete přidat do oběžníku.  
Stiskněte tlačítko **OK**.
- 8 Po zadání všech faxových čísel opakováním kroku 7 stiskněte tlačítko **OK**.
- 9 Stiskněte tlačítko **Mono Start (Start Mono)**.

### Faxování z ADF

- Zařízení začne skenovat dokument.

### Faxování ze skla skeneru

Jakmile se na LCD displeji objeví *Dalsi stranka?*, proveďte jeden z následujících úkonů:

- Chcete-li odeslat jednu stránku, stiskněte tlačítko *Ne* (nebo stiskněte znovu tlačítko **Mono Start (Start Mono)**).

Zařízení začne odesílat dokument.

- Chcete-li odeslat více stránek, stiskněte tlačítko *Ano* a umístěte další stránku na sklo skeneru.

Stiskněte tlačítko **Mono Start (Start Mono)**.

Zařízení začne skenovat stránku. (Zopakujte tento krok pro každou další stránku.)



#### Poznámka

- Pokud jste nevyužili žádná čísla pro skupiny, můžete rozeslat faxy na až 250 různých čísel.
- Dostupná paměť zařízení se bude lišit v závislosti na typech úloh v paměti a počtu míst použitých pro oběžník. Pokud vysíláte na maximální možný počet čísel, nebudete moci využít funkce *Duální přístup* a *Odložený fax*.
- Pokud se zobrazí zpráva *Preplnena pamet*, stisknutím **Stop/Exit (Stop/Konec)** zrušte nebo stisknutím **Mono Start (Start Mono)** odešlete dosud naskenované stránky.

### Zrušení probíhajícího odesílání oběžníku

- 1 Stiskněte tlačítko **Stop/Exit (Stop/Konec)**.
- 2 Proveďte jeden z následujících postupů:

- Chcete-li zrušit celý oběžník, stiskněte tlačítko *Cely faxovy obeznik*. Přejděte ke kroku 3.

- Chcete-li zrušit aktuální úlohu, stiskněte tlačítko, které zobrazuje vytáčené číslo. Přejděte ke kroku 4.

- Chcete-li úlohu ukončit bez zrušení, stiskněte tlačítko **Stop/Exit (Stop/Konec)**.

- 3 Když se na displeji LCD zobrazí dotaz, zda chcete zrušit celý oběžník, proveďte jeden z následujících postupů:

- Potvrďte stisknutím tlačítka *Ano*.

- Chcete-li úlohu ukončit bez zrušení, stiskněte tlačítko *Ne* nebo **Stop/Exit (Stop/Konec)**.

- 4 Proveďte jeden z následujících postupů:

- Chcete-li zrušit aktuální úlohu, stiskněte tlačítko *Ano*.

- Chcete-li úlohu ukončit bez zrušení, stiskněte tlačítko *Ne* nebo **Stop/Exit (Stop/Konec)**.

### Přenos v reálném čase

Když budete odesílat fax, zařízení bude před odesláním skenovat dokumenty do paměti. Jakmile pak bude telefonní linka volná, zařízení zahájí vytáčení a odesílání.

Někdy můžete potřebovat odeslat důležitý dokument okamžitě, bez čekání na přenos z paměti. Můžete tak učinit zapnutím *Cekajici vysilani*.

- 1 Stiskněte tlačítko  (**FAX**).

- 2 Vložte dokument.

- 3 Stisknutím tlačítka ◀ nebo ▶ zobrazte *Pokrocila nastaveni*.

- 4 Stiskněte tlačítko *Pokrocila nastaveni*.



- 5 Stisknutím tlačítka ▲ nebo ▼ zobrazte *Cekajici vysilani*.
- 6 Stiskněte tlačítko *Cekajici vysilani*.
- 7 Stiskněte tlačítko *Zap.*
- 8 Stiskněte tlačítko .

**Poznámka**

- Pokud budete odesílat barevný fax nebo pokud bude paměť plná a budete odesílat černobílý fax z ADF, odešle zařízení dokument v reálném čase (i v případě nastavení volby *Cekajici vysilani* na *Vyp.*). Faxy ze skla skeneru nebude možno odeslat, dokud neuvolníte část paměti.
- Při přenosu v reálném čase nefunguje funkce automatického opakování vytáčení při používání skla skeneru.

## Zámořský režim

Pokud máte potíže při odesílání faxu do zámoří kvůli možnému rušení na telefonní lince, doporučujeme, abyste zapnuli zámořský režim. Po odeslání faxu pomocí této funkce se tato funkce sama automaticky vypne.

- 1 Stiskněte tlačítko  (**FAX**).
- 2 Vložte dokument.
- 3 Stisknutím tlačítka ◀ nebo ▶ zobrazte *Pokrocila nastaveni*.
- 4 Stiskněte tlačítko *Pokrocila nastaveni*.
- 5 Stisknutím tlačítka ▲ nebo ▼ zobrazte *Zamorsky mod.*
- 6 Stiskněte tlačítko *Zamorsky mod.*
- 7 Stiskněte tlačítko *Zap.* (nebo *Vyp.*).

- 8 Stiskněte tlačítko .

## Odložené faxování (pouze černobíle)

Do paměti můžete uložit až 50 faxů, které mají být odeslány do 24 hodin. Tyto faxy budou odeslány v čase zadaném v kroku 8.

- 1 Stiskněte tlačítko  (**FAX**).
- 2 Vložte dokument.
- 3 Stisknutím tlačítka ◀ nebo ▶ zobrazte *Pokrocila nastaveni*.
- 4 Stiskněte tlačítko *Pokrocila nastaveni*.
- 5 Stisknutím tlačítka ▲ nebo ▼ zobrazte *Casovac.*
- 6 Stiskněte tlačítko *Casovac.*
- 7 Stiskněte tlačítko *Zap.*
- 8 Zadejte čas, kdy chcete fax odeslat (ve 24hodinovém formátu), pomocí tlačítek na dotykovém displeji. (Například pro tři čtvrtě na osm večer zadejte 19:45.)  
Stiskněte tlačítko **OK**.

**Poznámka**

Počet stránek, které můžete naskenovat do paměti, závisí na objemu dat, která jsou vytištěna na každé stránce.

## Přenos odložené dávky (pouze černobíle)

Před odesláním odložených faxů vám zařízení pomůže snížit náklady seřazením všech faxů v paměti podle místa určení a naplánovaného času. Všechny odložené faxy, které jsou naplánovány k odeslání ve stejný čas na stejné faxové číslo, budou odeslány jako jeden fax, aby se ušetřil čas přenosu.

- 1 Stiskněte tlačítko  (FAX).
- 2 Stisknutím tlačítka ◀ nebo ▶ zobrazte Pokročila nastaveni.
- 3 Stiskněte tlačítko Pokročila nastaveni.
- 4 Stisknutím tlačítka ▲ nebo ▼ zobrazte Sdružene vysilani.
- 5 Stiskněte tlačítko Sdružene vysilani.
- 6 Stiskněte tlačítko Zap.
- 7 Stiskněte tlačítko **Stop/Exit (Stop/Konec)**.

## Kontrola a rušení čekajících úloh

Můžete kontrolovat nebo rušit úlohy, které stále čekají v paměti na odeslání. (Pokud neexistují žádné úlohy, na displeji LCD je zobrazeno *Neni zadna uloha.*)

- 1 Stiskněte tlačítko Menu.
- 2 Stisknutím tlačítka ▲ nebo ▼ zobrazte Fax.
- 3 Stiskněte tlačítko Fax.
- 4 Stisknutím tlačítka ▲ nebo ▼ zobrazte Zbyva uloh.
- 5 Stiskněte tlačítko Zbyva uloh. Na displeji LCD se objeví všechny čekající úlohy.
- 6 Stisknutím ▲ nebo ▼ procházejte úlohy a stiskněte úlohu, kterou chcete zrušit. Stiskněte tlačítko OK.
  - 7 Provedte jeden z následujících postupů:
    - Chcete-li zrušit, stiskněte tlačítko Ano.
      - Chcete-li zrušit další úlohu, přejděte ke kroku 6.
    - Chcete-li úlohu ukončit bez zrušení, stiskněte tlačítko Ne.
- 8 Po dokončení stiskněte tlačítko **Stop/Exit (Stop/Konec)**.

## Přehled pollingu

Polling umožňuje nastavit zařízení tak, aby ostatní mohli přijímat vaše faxy, ale za spojení budou platit. Také umožňuje, abyste vy volali na jiné faxové zařízení a dostávali z něj faxy, přičemž za spojení platíte vy. Funkce polling musí být nastavena na obou zařízeních. Ne všechna faxová zařízení polling podporují.

### Polling vysílání (pouze černobíle)

Polling vysílání vám umožňuje nastavit zařízení tak, aby čekalo s dokumentem a umožnilo tak jinému faxovému zařízení zavolat a načíst ho.

Dokument se uloží a může ho převzít jiný fax, dokud ho nevymažete z paměti. (Viz *Kontrola a rušení čekajících úloh* >> strana 12.)

#### Nastavení pro polling vysílání

- 1 Stiskněte tlačítko  (FAX).
- 2 Vložte dokument.
- 3 Stisknutím tlačítka ◀ nebo ▶ zobrazte Pokročila nastavení.
- 4 Stiskněte tlačítko Pokročila nastavení.
- 5 Stisknutím tlačítka ▲ nebo ▼ zobrazte Polling vysílání.
- 6 Stiskněte tlačítko Polling vysílání.
- 7 Stiskněte tlačítko Standard.
- 8 Stiskněte tlačítko ◀ nebo ▶ pro zobrazení nastavení a klepněte na nastavení, které chcete změnit. Potom vyberte vaši volbu. Po přijetí každého nastavení můžete pokračovat ve změnách dalších nastavení.
- 9 Stiskněte tlačítko **Mono Start (Start Mono)**.

- 10 Pokud používáte sklo skeneru, zobrazí se na displeji LCD výzva k výběru jedné z následujících voleb:
  - Stisknutím tlačítka **Ano** naskenujte další stránku. Přejděte ke kroku 11.
  - Stisknutím tlačítka **Ne** nebo **Mono Start (Start Mono)** připravíte odeslání dokumentu.
- 11 Umístěte další stránku na sklo skeneru a stiskněte tlačítko **Mono Start (Start Mono)**.
- 12 Opakujte kroky 10 a 11 pro každou další stránku. Při pollingu zařízení automaticky odešle fax.

#### Nastavení polling vysílání s bezpečnostním kódem

Zabezpečený Polling vám umožňuje omezit, kdo může získat dokumenty, které jste nastavili pro polling vysílání.

Zabezpečený Polling funguje pouze na faxových zařízeních Brother. Pokud chce fax z vašeho zařízení přijmout někdo jiný, musí zadat bezpečnostní kód.

- 1 Stiskněte tlačítko  (FAX).
- 2 Vložte dokument.
- 3 Stisknutím tlačítka ◀ nebo ▶ zobrazte Pokročila nastavení.
- 4 Stiskněte tlačítko Pokročila nastavení.
- 5 Stisknutím tlačítka ▲ nebo ▼ zobrazte Polling vysílání.
- 6 Stiskněte tlačítko Polling vysílání.
- 7 Stiskněte tlačítko Zabezp.
- 8 Zadejte čtyřmístné číslo. Stiskněte tlačítko OK.

- 9 Stiskem tlačítka ◀ nebo ▶ zobrazte nastavení a klepněte na nastavení, které chcete změnit. Potom vyberte vaši volbu. Po přijetí každého nastavení můžete pokračovat ve změnách dalších nastavení.
- 10 Stiskněte tlačítko **Mono Start (Start Mono)**.
- 11 Pokud používáte sklo skeneru, zobrazí se na displeji LCD výzva k výběru jedné z následujících voleb:
  - Stisknutím tlačítka **Ano** naskenujete další stránku.  
Přejděte ke kroku 12.
  - Stisknutím tlačítka **Ne** nebo **Mono Start (Start Mono)** připravíte odeslání dokumentu.
- 12 Umístěte další stránku na sklo skeneru a stiskněte tlačítko **Mono Start (Start Mono)**.
- 13 Opakujte kroky 11 a 12 pro každou další stránku. Zařízení automaticky odešle fax.

## Příjem do paměti (pouze černobíle)

Současně můžete provádět pouze jednu operaci Příjem do paměti:

- Přesměrování faxu
- Ukládání faxu
- Příjem faxů do počítače
- Vypnuto

Výběr lze kdykoli změnit. Pokud se po změně operace Příjem do paměti v paměti zařízení stále budou nacházet přijaté faxy, na displeji LCD se zobrazí příslušné upozornění. (Viz *Změna operací Příjem do paměti* >> strana 18.)

## Příjem bez papíru

Pokud se během příjmu faxů vyprázdní zásobník papíru, na displeji LCD se zobrazí zpráva `zkontr.papir`. Vložte papír do zásobníku papíru. (>>Základní příručka uživatele: *Vkládání papíru a dalších tiskových médií*)

Pokud nevložíte papír do zásobníku papíru, zařízení bude pokračovat v příjmu faxu, přičemž zbývající stránky se uloží do paměti, pokud je dostatek volné paměti.

Další příchozí faxy se budou také ukládat do paměti, dokud se paměť nenaplní. Chcete-li faxy vytisknout, vložte do zásobníku nový papír. Až bude paměť plná, zařízení zastaví automatické odpovídání na volání.

## Přesměrování faxu

Když zvolíte Přesměrování faxu, zařízení uloží přijatý fax do paměti. Zařízení pak vytočí faxové číslo, které jste naprogramovali, a přesměruje tam faxovou zprávu.

- 1 Stiskněte tlačítko `Menu`.
- 2 Stisknutím tlačítka `▲` nebo `▼` zobrazte `Fax`.
- 3 Stiskněte tlačítko `Fax`.
- 4 Stisknutím tlačítka `▲` nebo `▼` zobrazte `Prijem nastav.`
- 5 Stiskněte tlačítko `Prijem nastav.`
- 6 Stisknutím tlačítka `▲` nebo `▼` zobrazte `Prij.do pameti.`
- 7 Stiskněte tlačítko `Prij.do pameti.`
- 8 Stiskněte tlačítko `Fax presmerovani.`
- 9 Zadejte číslo pro přesměrování (max. 20 číslic) pomocí tlačítek na dotykovém displeji.  
Stiskněte tlačítko `OK`.
- 10 Stiskněte tlačítko `Zalozni tisk:Zap` nebo `Zalozni tisk:Vyp`.

### ! DŮLEŽITÉ

- Pokud zvolíte `Zalozni tisk:Zap`, zařízení rovněž vytiskne fax na vašem zařízení, takže budete mít kopii. Jde o bezpečnostní funkci pro případ, že by došlo k výpadku energie před přesměrováním faxu nebo by byl problém na přijímacím zařízení.
- Když obdržíte barevný fax, zařízení vytiskne barevný fax ve vašem zařízení, ale neodešle fax na naprogramované číslo přesměrování faxu.

- 11 Stiskněte tlačítko **Stop/Exit (Stop/Konec)**.

## Ukládání faxu

Když zvolíte Ukládání faxu, zařízení uloží přijaté faxy do paměti. Budete moci vyzvednout faxové zprávy z jiného umístění pomocí příkazů pro dálkové vyzvednutí.

Pokud jste nastavili Ukládání faxu, zařízení automaticky vytiskne záložní kopii.

- 1 Stiskněte tlačítko **Menu**.
- 2 Stisknutím tlačítka ▲ nebo ▼ zobrazte **Fax**.
- 3 Stiskněte tlačítko **Fax**.
- 4 Stisknutím tlačítka ▲ nebo ▼ zobrazte **Prijem nastav.**
- 5 Stiskněte tlačítko **Prijem nastav.**
- 6 Stisknutím tlačítka ▲ nebo ▼ zobrazte **Prij.do pameti.**
- 7 Stiskněte tlačítko **Prij.do pameti.**
- 8 Stiskněte tlačítko **Ulozeni dok.**
- 9 Stiskněte tlačítko **Stop/Exit (Stop/Konec)**.



### Poznámka

Barevné faxy nelze ukládat do paměti. Když obdržíte barevný fax, zařízení vytiskne barevný fax ve vašem zařízení.

## Tisk faxu z paměti

Pokud jste zvolili Ukládání faxů, můžete vytisknout fax z paměti, nacházíte-li se u zařízení.

- 1 Stiskněte tlačítko **Menu**.
- 2 Stisknutím tlačítka ▲ nebo ▼ zobrazte **Fax**.
- 3 Stiskněte tlačítko **Fax**.

- 4 Stisknutím tlačítka ▲ nebo ▼ zobrazte **Tisk dokumentu**.
- 5 Stiskněte tlačítko **Tisk dokumentu**.
- 6 Stiskněte tlačítko **Mono Start (Start Mono)**.
- 7 Stiskněte tlačítko **Stop/Exit (Stop/Konec)**.



### Poznámka

Jakmile fax z paměti vytisknete, příslušné údaje budou z vašeho zařízení odstraněny.

## PC-Fax Příjem (pouze operační systém Windows®)

Vyberete-li funkci PC-Fax Příjem, zařízení uloží přijaté faxy do paměti a odešle je automaticky do počítače. Potom můžete počítač použít k zobrazení a uložení těchto faxů.

Dokonce i když počítač vypnete (například v noci nebo přes víkend), zařízení bude přijímat a ukládat faxy do paměti. Počet přijatých faxů, které jsou uloženy v paměti, se zobrazí na displeji LCD.

Když zapnete počítač a spustíte program PC-FAX Příjem, zařízení přenesení faxy do počítače automaticky.

Chcete-li přenášet přijaté faxy do počítače, musíte v počítači spustit program PC-FAX Příjem. (►►Příručka uživatele programů: *PC-FAX příjem*)

Zvolíte-li `Zalozni tisk:Zap`, zařízení rovněž vytiskne fax.

- 1 Stiskněte tlačítko **Menu**.
- 2 Stisknutím tlačítka ▲ nebo ▼ zobrazte **Fax**.
- 3 Stiskněte tlačítko **Fax**.

- 4 Stisknutím tlačítka ▲ nebo ▼ zobrazte `Prijem nastav.`
- 5 Stiskněte tlačítko `Prijem nastav.`
- 6 Stisknutím tlačítka ▲ nebo ▼ zobrazte `Prij.do pameti.`
- 7 Stiskněte tlačítko `Prij.do pameti.`
- 8 Stiskněte tlačítko `PC Fax prijem.`
- 9 Na displeji LCD se zobrazí zpráva `Spusten program PC-Fax v pocitaci.` Stiskněte tlačítko `OK.`
- 10 Stiskněte `<USB>` nebo v případě síťových uživatelů název počítače, do kterého chcete faxové zprávy přijímat.
- 11 Stiskněte tlačítko `OK.`
- 12 Stiskněte tlačítko `Zalozni tisk:Zap` nebo `Zalozni tisk:Vyp.`
- 13 Stiskněte tlačítko **Stop/Exit (Stop/Konec).**



### Poznámka

- Funkce PC-Fax příjem není podporována operačním systémem počítačů Mac.
- Před nastavením funkce PC-Fax Příjem musíte do počítače nainstalovat program MFL-Pro Suite. Zkontrolujte, zda je počítač zapnutý a připojený. (►►Příručka uživatele programů: *PC-FAX příjem*)
- Pokud se objeví chybové hlášení a zařízení nemůže vytisknout faxy v paměti, můžete použít toto nastavení pro přenos faxů do počítače. (►►Základní příručka uživatele: *Přenos faxů nebo hlášení faxového deníku*)
- Když obdržíte barevný fax, zařízení vytiskne barevný fax ve vašem zařízení, ale neodešle fax do počítače.
- Pro změnu cílového počítače pro příjem faxů opakujte kroky 1 až 13.

## Vypnutí operací Příjem do paměti

- 1 Stiskněte tlačítko `Menu.`
- 2 Stisknutím tlačítka ▲ nebo ▼ zobrazte `Fax.`
- 3 Stiskněte tlačítko `Fax.`
- 4 Stisknutím tlačítka ▲ nebo ▼ zobrazte `Prijem nastav.`
- 5 Stiskněte tlačítko `Prijem nastav.`
- 6 Stisknutím tlačítka ▲ nebo ▼ zobrazte `Prij.do pameti.`
- 7 Stiskněte tlačítko `Prij.do pameti.`
- 8 Stiskněte tlačítko `Vyp.`
- 9 Stiskněte tlačítko **Stop/Exit (Stop/Konec).**





### Poznámka

Pokud jsou v paměti zařízení stále přijaté faxy, displej LCD vám nabídne další možnosti. (Viz *Změna operací Příjem do paměti* >> strana 18.)

## Změna operací Příjem do paměti

Pokud při změně operace Příjem do paměti zůstanou v paměti zařízení ještě nějaké faxy, na displeji LCD se zobrazí jedna z následujících otázek:

- Vymaz všech dok?
- Tisk cely fax?
  - Pokud stisknete tlačítko **Ano**, faxy v paměti budou před změnou nastavení vymazány nebo vytištěny. Pokud již byla záložní kopie vytištěna, nebude se tisknout znovu.
  - Pokud stisknete tlačítko **Ne**, faxy v paměti nebudou vymazány ani vytištěny a nastavení zůstane nezměněno.

Pokud zůstávají přijaté faxy v paměti zařízení, když přepnete na **PC Fax příjem** z jiné volby [**Fax presmerovani** nebo **Ulozeni dok.**], stisknutím **▲** nebo **▼** zvolte počítač.

Na displeji LCD se zobrazí následující dotaz:

- Odesl.fax do PC?
  - Pokud stisknete tlačítko **Ano**, faxy v paměti budou před změnou nastavení odeslány do počítače. Budete dotázáni, zda chcete zapnout záložní výtisk. (Podrobnosti viz *PC-Fax Příjem (pouze operační systém Windows®)* >> strana 16.)
  - Pokud stisknete tlačítko **Ne**, faxy v paměti nebudou vymazány ani přeneseny do počítače a nastavení zůstane nezměněno.

## Dálkové vyzvednutí

Na vaše zařízení můžete zavolat z kteréhokoli tónového telefonu nebo faxového zařízení, pak použít kód pro dálkový přístup a dálkové příkazy pro vyzvednutí faxových zpráv.

## Nastavení kódu pro dálkový přístup

Kód pro dálkový přístup vám umožňuje přístup k funkcím dálkového vyzvednutí, když nejste u vašeho zařízení. Před použitím funkcí dálkového přístupu a vyzvednutí musíte nastavit vlastní kód. Standardní kód je neaktivní kód (---\*).

- 1 Stiskněte tlačítko **Menu**.
- 2 Stisknutím tlačítka **▲** nebo **▼** zobrazte **Fax**.
- 3 Stiskněte tlačítko **Fax**.
- 4 Stisknutím tlačítka **▲** nebo **▼** zobrazte **Dalk.pristup**.
- 5 Stiskněte tlačítko **Dalk.pristup**.
- 6 Zadejte trojmístný kód pomocí čísel 0-9, \* nebo # pomocí tlačítek na dotykovém displeji. Stiskněte tlačítko **OK**. (Přednastavené „\*“ nelze měnit.)



### Poznámka

Nepoužívejte stejný kód jako kód vzdálené aktivace (\* 5 1) nebo kód vzdálené deaktivace (# 5 1). (>> Základní příručka uživatele: *Ovládání z externích a linkových telefonů*)

- 7 Stiskněte tlačítko **Stop/Exit (Stop/Konec)**.





### Poznámka

Váš kód můžete kdykoli změnit tak, že zadáte nový. Pokud chcete kód deaktivovat, stisknutím **Vymaz** v kroku **6** obnovte neaktivní nastavení (---\*) a stiskněte **OK**.

## Použití kódu pro dálkový přístup

- 1** Vytočte vaše faxové číslo z tónového telefonu nebo jiného faxového zařízení.
- 2** Když zařízení odpoví, okamžitě zadejte váš kód pro dálkový přístup (3 číslice a po nich \*).
- 3** Zařízení signalizuje, jestli přijalo zprávy:
  - **1 dlouhé pípnutí — Faxové zprávy**
  - **Žádné pípnutí — Žádné zprávy**
- 4** Když zařízení dvakrát krátce zapípá, zadejte příkaz.  
Pokud budete vyčkávat se zadáním příkazu déle než 30 vteřin, zařízení zavěsí.  
Pokud jste zadali neplatný příkaz, zařízení třikrát zapípá.
- 5** Po dokončení stisknutím **9 0** ukončete dálkový přístup.
- 6** Zavěste.



### Poznámka

Pokud je vaše zařízení nastaveno na režim **Ručně** a chcete používat funkce dálkového vyzvednutí, po zahájení vyzvánění počkejte přibližně 100 sekund a potom během 30 sekund zadejte kód pro dálkové vyzvednutí.

## Příkazy dálkového faxu

Pokud chcete používat funkce vašeho zařízení, i když právě u něho nejste, postupujte podle následujících pokynů. Pokud zavoláte zařízení a zadáte kód pro dálkový přístup (3 číslice následované znakem \*), systém dvakrát krátce pípne a vy musíte zadat dálkový příkaz.

Dálkové příkazy		Podrobnosti o operacích
95	<b>Změnit nastavení Přesměrování faxu nebo Ukládání faxu</b>	
	1 VYPNUTO	Můžete zvolit <i>вып.</i> poté, co jste vyzvedli nebo vymazali všechny vaše zprávy.
	2 Přesměrování faxu	Jedno dlouhé pípnutí znamená, že je změna přijata.
	4 Číslo pro přesměrování faxu	Pokud uslyšíte tři krátká pípnutí, změna nebyla přijata, protože něco nebylo nakonfigurováno (například nebylo zaregistrováno číslo pro přesměrování faxu). Číslo pro přesměrování faxu můžete zaregistrovat zadáním 4. (Viz <i>Změna čísla pro přesměrování faxu</i> >> strana 21.) Po registraci čísla bude funkce přeposílání faxů fungovat.
	6 Ukládání faxu	
96	<b>Vyzvednout fax</b>	
	2 Vyzvednout všechny faxy	Zadejte číslo vzdáleného faxu, abyste mohli převzít uložené faxové zprávy. (Viz <i>Vyzvednutí faxových zpráv</i> >> strana 21.)
	3 Vymazat faxy z paměti	Jedno dlouhé pípnutí oznamuje, že faxové zprávy byly vymazány z paměti.
97	<b>Zkontrolovat stav příjmu</b>	
	1 Fax	Můžete zkontrolovat, jestli zařízení přijalo nějaké faxy. Pokud ano, uslyšíte jedno dlouhé pípnutí. Pokud ne, uslyšíte tři krátká pípnutí.
98	<b>Změnit režim příjmu</b>	
	1 Externí TAD	Uslyšíte-li jedno dlouhé pípnutí, změna byla přijata.
	2 Fax/Tel	
	3 Jen fax	
90	<b>Konec</b>	Stisknutím <b>9 0</b> lze ukončit dálkové vyzvednutí. Počkejte na dlouhé pípnutí, potom zavěste sluchátko.

## Vyzvednutí faxových zpráv

Můžete zavolat vaše zařízení z libovolného tónového telefonu a nechat odeslat faxové zprávy do jiného zařízení. Aby bylo možné tuto funkci používat, musíte zapnout Ukládání faxu.

- 1 Vytočte vaše faxové číslo.
- 2 Když zařízení odpoví, okamžitě zadejte váš kód pro dálkový přístup (3 číslice a po nich \*). Jedno dlouhé pípnutí oznamuje přítomnost zpráv.
- 3 Po dvou krátkých pípnutích stiskněte **9 6 2**.
- 4 Počkejte na dlouhé pípnutí a pak pomocí číselné klávesnice zadejte číslo vzdáleného faxového zařízení, na které chcete odeslat vaše faxové zprávy, pak zadejte **# #** (max. 20 číslic).



### Poznámka

Jako vytáčená čísla nelze použít \* a #. Nicméně stiskněte #, chcete-li vytvořit pauzu.

- 5 Po pípnutí zařízení zavěste. Zařízení zavolá zadaný fax, který poté vytiskne vaše faxové zprávy.

## Změna čísla pro přesměrování faxu

Můžete změnit výchozí nastavení čísla pro přesměrování faxu z jiného tónového telefonu nebo faxového zařízení.

- 1 Vytočte vaše faxové číslo.
- 2 Když zařízení odpoví, okamžitě zadejte váš kód pro dálkový přístup (3 číslice a po nich \*). Jedno dlouhé pípnutí oznamuje přítomnost zpráv.
- 3 Po dvou krátkých pípnutích stiskněte **9 5 4**.
- 4 Počkejte na dlouhé pípnutí, na číselnicové klávesnici zadejte nové číslo (max. 20 číslic) vzdáleného faxového zařízení, kam chcete přesměrovat vaše faxové zprávy, pak zadejte **# #**.



### Poznámka

Jako vytáčená čísla nelze použít \* a #. Nicméně stiskněte #, chcete-li vytvořit pauzu.

- 5 Po dokončení stisknutím **9 0** ukončete dálkový přístup.
- 6 Po pípnutí zařízení zavěste.

## Další operace příjmu

### Tisk zmenšeného příchozího faxu

Zvolíte-li **Zap.**, zařízení automaticky zmenší každou stránku příchozího faxu tak, aby se přizpůsobila formátu papíru A4 nebo Letter. Zařízení vypočte poměr zmenšení pomocí formátu stránky faxu a vašeho nastavení formátu papíru. (►► Základní příručka uživatele: *Velikost papíru*)

- 1 Stiskněte tlačítko **Menu**.
- 2 Stisknutím tlačítka **▲** nebo **▼** zobrazte **Fax**.
- 3 Stiskněte tlačítko **Fax**.
- 4 Stisknutím tlačítka **▲** nebo **▼** zobrazte **Prijem nastav.**
- 5 Stiskněte tlačítko **Prijem nastav.**
- 6 Stisknutím tlačítka **▲** nebo **▼** zobrazte **Autom. zmenšení**.
- 7 Stiskněte tlačítko **Autom. zmenšení**.
- 8 Stiskněte tlačítko **Zap.** (nebo **Vyp.**).
- 9 Stiskněte tlačítko **Stop/Exit (Stop/Konec)**.

## Přehled pollingu

Polling umožňuje nastavit zařízení tak, aby ostatní mohli přijímat vaše faxy, ale za spojení budou platit. Také umožňuje, abyste vy volali na jiné faxové zařízení a dostávali z něj faxy, přičemž za spojení platíte vy. Funkce polling musí být nastavena na obou zařízeních. Ne všechna faxová zařízení polling podporují.

### Polling příjem

Funkce polling příjem vám umožňuje zavolat na jiné faxové zařízení a přijmout fax.

#### Nastavení příjmu pollingu

- 1 Stiskněte tlačítko  (**FAX**).
- 2 Stisknutím tlačítka **◀** nebo **▶** zobrazte **Pokročila nastavení**.
- 3 Stiskněte tlačítko **Pokročila nastavení**.
- 4 Stisknutím tlačítka **▲** nebo **▼** zobrazte **Polling příjem**.
- 5 Stiskněte tlačítko **Polling příjem**.
- 6 Stiskněte tlačítko **Standard**.
- 7 Zadejte faxové číslo, které voláte v rámci pollingu pomocí krátké volby nebo číselné klávesnice na ovládacím panelu.
- 8 Stiskněte tlačítko **Mono Start (Start Mono)** nebo **Colour Start (Start Barva)**.

#### Nastavení příjmu pollingu s bezpečnostním kódem

Zabezpečený Polling vám umožňuje omezit, kdo může získat dokumenty, které jste nastavili pro polling vysílání.

Zabezpečený Polling funguje pouze na faxových zařízeních Brother. Pokud chcete získat fax ze zabezpečeného zařízení Brother, musíte zadat bezpečnostní kód.

- 1 Stiskněte tlačítko  (FAX).
- 2 Stisknutím tlačítka ◀ nebo ▶ zobrazte Pokročila nastavení.
- 3 Stiskněte tlačítko Pokročila nastavení.
- 4 Stisknutím tlačítka ▲ nebo ▼ zobrazte Polling příjem.
- 5 Stiskněte tlačítko Polling příjem.
- 6 Stiskněte tlačítko Zabezp.
- 7 Pomocí tlačítek na dotykovém displeji zadejte čtyřmístný bezpečnostní kód. Musí být stejný jako bezpečnostní kód faxového zařízení, které bude vysílat v režimu polling. Stiskněte tlačítko OK.
- 8 Zadejte faxové číslo, které voláte v rámci pollingu, pomocí krátké volby, nebo numerické klávesnice na ovládacím panelu.
- 9 Stiskněte tlačítko **Mono Start (Start Mono)** nebo **Colour Start (Start Barva)**.

### Nastavení příjmu odloženého pollingu

Odložený polling vám umožňuje nastavit zařízení tak, aby začalo s pollingem později. Můžete nastavit pouze *jednu* operaci odloženého pollingu.

- 1 Stiskněte tlačítko  (FAX).
- 2 Stisknutím tlačítka ◀ nebo ▶ zobrazte Pokročila nastavení.
- 3 Stiskněte tlačítko Pokročila nastavení.

- 4 Stisknutím tlačítka ▲ nebo ▼ zobrazte Polling příjem.
- 5 Stiskněte tlačítko Polling příjem.
- 6 Stiskněte tlačítko Casovac.
- 7 Zadejte požadovaný čas zahájení pollingu (ve 24hodinovém formátu). Například zadejte 21:45 pro třičtvrtě na deset večer. Stiskněte tlačítko OK.
- 8 Zadejte faxové číslo, které voláte v rámci pollingu, pomocí krátké volby, nebo numerické klávesnice na ovládacím panelu.
- 9 Stiskněte tlačítko **Mono Start (Start Mono)** nebo **Colour Start (Start Barva)**. Zařízení provede přenos v rámci pollingu v čase, který jste zadali.

### Sekvenční polling (pouze černobíle)

Sekvenční polling vám umožňuje vyžadovat dokumenty od několika faxových zařízení v rámci jedné operace.

- 1 Stiskněte tlačítko  (FAX).
- 2 Stisknutím tlačítka ◀ nebo ▶ zobrazte Pokročila nastavení.
- 3 Stiskněte tlačítko Pokročila nastavení.
- 4 Stisknutím tlačítka ▲ nebo ▼ zobrazte Polling příjem.
- 5 Stiskněte tlačítko Polling příjem.
- 6 Stiskněte tlačítko Standard, Zabezp. nebo Casovac.
- 7 Proveďte jeden z následujících postupů:
  - Vyberete-li možnost Standard, přejděte ke kroku 8.

- Vyberete-li možnost `Zabezp.`, zadejte čtyřmístné číslo, stiskněte tlačítko `OK`, přejděte ke kroku 8.
- Vyberete-li možnost `Casovac`, zadejte požadovaný čas zahájení pollingu (24hodinový formát) a stiskněte tlačítko `OK`, přejděte ke kroku 8.

- 8 Stisknutím tlačítka `◀` nebo `▶` zobrazte `Pokrocila nastaveni`.
- 9 Stiskněte tlačítko `Pokrocila nastaveni`.
- 10 Stisknutím tlačítka `▲` nebo `▼` zobrazte `Obeznik`.
- 11 Stiskněte tlačítko `Obeznik`.
- 12 Provedte jeden z následujících postupů:
  - Stiskněte `Pridat cislo` a pomocí tlačítek na dotykovém displeji zadejte číslo. Stiskněte tlačítko `OK`.
  - Stiskněte tlačítko `Kratka volba`. Stisknutím tlačítka `#01 A` vyberte abecední nebo číselné pořadí. Stisknutím tlačítka `▲` nebo `▼` vyberte číslo. Stiskněte tlačítko `OK`.
- 13 Po zadání všech faxových čísel opakováním kroku 12 stiskněte tlačítko `OK`.
- 14 Stiskněte tlačítko **Mono Start (Start Mono)**. Zařízení vyžaduje dokument v režimu Polling postupně pro každé číslo nebo skupinu.

Stisknutím **Stop/Exit (Stop/Konec)** během vytáčení zařízení proces pollingu zrušíte.

Pokud chcete zrušit všechny úlohy sekvenčního pollingu, viz *Kontrola a rušení čekajících úloh* >> strana 12.

## Zrušení úlohy sekvenčního pollingu

- 1 Stiskněte tlačítko **Stop/Exit (Stop/Konec)**.
- 2 Provedte jeden z následujících postupů:
  - Chcete-li zrušit celou úlohu sekvenčního pollingu, stiskněte tlačítko `Cely sekven. Polling`. Přejděte ke kroku 3.
  - Chcete-li zrušit aktuální úlohu, stiskněte tlačítko, které zobrazuje vytáčené číslo. Přejděte ke kroku 4.
  - Chcete-li úlohu ukončit bez zrušení, stiskněte tlačítko **Stop/Exit (Stop/Konec)**.
- 3 Když se na displeji LCD zobrazí dotaz, zda chcete zrušit celou úlohu sekvenčního pollingu, provedte jeden z následujících postupů:
  - Potvrďte stisknutím tlačítka `Ano`.
  - Chcete-li úlohu ukončit bez zrušení, stiskněte tlačítko `Ne` nebo **Stop/Exit (Stop/Konec)**.
- 4 Provedte jeden z následujících postupů:
  - Chcete-li zrušit aktuální úlohu, stiskněte tlačítko `Ano`.
  - Chcete-li úlohu ukončit bez zrušení, stiskněte tlačítko `Ne` nebo **Stop/Exit (Stop/Konec)**.

## Hlasové operace

Hlasové hovory lze realizovat pomocí společné linky nebo externího telefonu ručním vytáčením.

## Další operace vytáčení

### Kombinování čísel paměti stanic

Někdy může být vhodné si při odesílání faxu vybrat z několika poskytovatelů dálkových volání. Sazby se mohou lišit v závislosti na času a místě určení. Abyste využili nízkých sazeb, můžete si uložit přístupové kódy poskytovatelů dálkových volání a čísla kreditních karet jako čísla krátké volby. Tyto dlouhé sekvence vytáčení můžete uložit jejich rozdělením a nastavením jako oddělená čísla krátké volby v libovolné kombinaci. Můžete dokonce zahrnout ruční vytáčení pomocí číselníku. (►► Základní příručka uživatele: *Ukládání čísel krátké volby*)

Například jste si uložili číslo „01632“ jako krátkou volbu 03 a číslo „960555“ jako krátkou volbu 02. Obě čísla pak můžete použít společně pro vytočení sekvence „01632-960555“, pokud stisknete na dotykovém displeji následující tlačítka:

- 1 Stiskněte tlačítka .
- 2 Stiskněte tlačítka #03.
- 3 Stiskněte tlačítka Odeslání faxu.
- 4 Stiskněte tlačítka Krátka volba.
- 5 Stiskněte tlačítka #02.
- 6 Stiskněte tlačítka Odeslání faxu.
- 7 Stiskněte tlačítka **Mono Start (Start Mono)** nebo **Colour Start (Start Barva)**.  
Tím vytočíte číslo „01632-960555“.

Chcete-li nějaké číslo dočasně změnit, můžete nahradit část čísla ručním vytáčením pomocí číselníku. Například budete-li chtít změnit uvedené číslo na 01632-960556, můžete stisknout , pak #03, pak Odeslatí faxu a nakonec **960556** z číselníku.



### Poznámka

Pokud musíte v některém bodu sekvence vytáčení čekat na další oznamovací tón nebo signál, vytvořte v čísle pauzu stisknutím **Redial/Pause (Opakování/Pauza)**. Každým stisknutím tlačítka bude přidána 3,5sekundová pauza mezi čísly.

## Další způsoby ukládání čísel

### Ukládání čísel Krátké volby z odchozích volání

Čísla krátkých voleb lze rovněž ukládat z historie odchozích volání.

- 1 Stiskněte tlačítko **Redial/Pause (Opakování/Pauza)**. Můžete rovněž zvolit číslo stisknutím tlačítka .
- 2 Stiskněte kartu **Odchozi volani**.
- 3 Stisknutím **▲** nebo **▼** zobrazte jméno a číslo, které chcete uložit.
- 4 Stiskněte jméno nebo číslo, které chcete uložit.
- 5 Stiskněte tlačítko **Vice**.
- 6 Stiskněte tlačítko **Pridat do Kratke volby**.
- 7 Proveďte jeden z následujících postupů:
  - Pomocí tlačítek na dotykovém displeji vložte jméno (max. 16 znaků).  
(►► Základní příručka uživatele: *Zadávání textu*)  
Stiskněte tlačítko **OK**.
  - Chcete-li uložit číslo beze jména, stiskněte tlačítko **OK**.
- 8 Stisknutím tlačítka **OK** potvrďte faxové nebo telefonní číslo, které chcete uložit.



**9** Proveďte jeden z následujících postupů:

- Pomocí tlačítek na dotykovém displeji zadejte druhé faxové nebo telefonní číslo (max. 20 číslic).

Stiskněte tlačítko **OK**.

- Pokud nechcete uložit druhé číslo, stiskněte **OK**.

**10** Chcete-li vybrat číslo, které bude uloženo, proveďte jeden z následujících postupů:

- Chcete-li přijmout zobrazené další dostupné umístění Krátké volby, stiskněte tlačítko **OK**.

- Pro zadání jiného místa pro krátkou volbu stiskněte  a pomocí tlačítek na dotykovém displeji zadejte dvoumístné číslo.

Stiskněte tlačítko **OK**.



**Poznámka**

Pokud je vybrané dvoumístné číslo označení Krátké volby již obsazeno, tlačítko **OK** na displeji LCD nebude fungovat. Zvolte jiné umístění.

**11** Jakmile se na displeji LCD zobrazí vaše nastavení, potvrďte stisknutím tlačítka **OK**.

**12** Stiskněte tlačítko **Stop/Exit (Stop/Konec)**.

## Nastavení skupin pro oběžník

Skupiny, které lze uložit jako Krátké volby, umožňují odeslat stejnou faxovou zprávu na mnoho různých faxových čísel stiskem tlačítka , zadáním dvoumístného čísla umístění, volby **Odeslání faxu a Mono Start (Start Mono)**.

Nejprve musíte každé faxové číslo uložit mezi krátké volby. (►► Základní příručka uživatele: *Ukládání čísel krátké volby*) Pak jej můžete zahrnout do skupiny. Každá skupina využije jedno umístění krátké volby. Můžete mít až šest skupin nebo můžete přiřadit až 198 čísel do velké skupiny.

(Viz *Oběžník (pouze černobíle)* ►► strana 9.)

**1** Stiskněte tlačítko .

**2** Stiskněte tlačítko **Více**.

**3** Stiskněte tlačítko **Nastavení skupiny**.

**4** Pomocí tlačítek na dotykovém displeji zadejte název skupiny (max. 16 znaků). Stiskněte tlačítko **OK**.

**5** Když se na displeji LCD zobrazí další dostupné číslo skupiny, stiskněte tlačítko **OK**.

Toto číslo a název skupiny bude automaticky přiřazeno dalšímu dostupnému umístění Krátké volby.

**6** Čísla krátké volby můžete do skupiny přidávat klepnutím na ně, aby se zobrazila červená značka. Stiskněte tlačítko **OK**.

Chcete-li zobrazit čísla v abecedním pořadí, stiskněte tlačítko .

**7** Jakmile se na displeji LCD zobrazí název skupiny a čísla, potvrďte stisknutím tlačítka **OK**.

**8** Proveďte jeden z následujících postupů:

- Chcete-li uložit další skupinu pro oběžník, zopakujte kroky **2** až **7**.
- Chcete-li ukončit ukládání skupin pro oběžník, stiskněte tlačítko **Stop/Exit (Stop/Konec)**.



### Poznámka

Můžete si vytisknout seznam všech čísel krátké volby. Skupinová čísla budou vyznačena ve sloupci SKUPINA. (Viz Zprávy >> strana 30.)

### Změna názvu skupiny

- 1 Stiskněte tlačítko .
- 2 Stiskněte tlačítko *Více*.
- 3 Stiskněte tlačítko *Zmena*.
- 4 Stisknutím ▲ nebo ▼ zobrazte skupinu, kterou chcete změnit.
- 5 Stiskněte skupinu.
- 6 Stiskněte tlačítko *Jmeno* :
- 7 Pomocí tlačítek na dotykovém displeji zadejte nový název skupiny (max. 16 znaků).  
(>>Základní příručka uživatele:  
*Zadávání textu*)  
Stiskněte tlačítko *OK*.  
(Napište například NOVÍ KLIENTI.)



### Poznámka

*Pokyny pro změnu uloženého názvu nebo čísla:*

Chcete-li změnit některý znak, stisknutím ◀ nebo ▶ umístíte kurzor pod znak, který chcete změnit, a potom stiskněte . Znovu zadejte znak.

- 8 Stiskněte tlačítko *OK*.
- 9 Stiskněte tlačítko **Stop/Exit (Stop/Konec)**.

### Odstranění skupiny

- 1 Stiskněte tlačítko .
- 2 Stiskněte tlačítko *Více*.
- 3 Stiskněte tlačítko *Vymaz*.
- 4 Stisknutím ▲ nebo ▼ zobrazte skupinu, kterou chcete odstranit.
- 5 Stiskněte název skupiny.
- 6 Stiskněte tlačítko *OK*.  
Potvrďte stisknutím tlačítka *Ano*.
- 7 Stiskněte tlačítko **Stop/Exit (Stop/Konec)**.

### Odstranění čísla ze skupiny

- 1 Stiskněte tlačítko .
- 2 Stiskněte tlačítko *Více*.
- 3 Stiskněte tlačítko *Zmena*.
- 4 Stisknutím ▲ nebo ▼ zobrazte skupinu, kterou chcete změnit.
- 5 Stiskněte skupinu.
- 6 Stiskněte tlačítko *Prid./vym*.
- 7 Stisknutím tlačítka ▲ nebo ▼ zobrazte číslo, které chcete odstranit ze skupiny.
- 8 Stisknutím zrušte zaškrtnutí políčka čísla, které chcete odstranit.  
Potvrďte stisknutím tlačítka *OK*.
- 9 Stiskněte tlačítko *OK*.
- 10 Stiskněte tlačítko **Stop/Exit (Stop/Konec)**.

## Faxové zprávy (pouze pro model MFC-J825DW)

Pomocí tlačítek na dotykovém displeji nakonfigurujete zprávu o ověření přenosu a periodu deníku.

### Zpráva o ověření přenosu

Zprávu o ověření přenosu můžete použít jako doklad, že jste odeslali fax.

(>>Základní příručka uživatele: *Zpráva o ověření přenosu*)

### Faxový deník (zpráva o aktivitě)

Zařízení můžete nastavit tak, aby v určitých intervalech vytisklo deník (každých 50 faxů, 6, 12 nebo 24 hodin, 2 nebo 7 dnů). Pokud nastavíte interval na `Vyp.`, můžete stále vytisknout zprávu postupem podle kroků v části *Jak vytisknout zprávu* >> strana 30. Tovární nastavení je `Po 50 faxech`.

- 1 Stiskněte tlačítko `Menu`.
- 2 Stisknutím tlačítka `▲` nebo `▼` zobrazte `Fax`.
- 3 Stiskněte tlačítko `Fax`.
- 4 Stisknutím tlačítka `▲` nebo `▼` zobrazte `Nastav.hlaseni`.
- 5 Stiskněte tlačítko `Nastav.hlaseni`.
- 6 Stiskněte tlačítko `Perioda deniku`.

- 7 Stisknutím tlačítka `◀` nebo `▶` zvolte interval.  
Pokud zvolíte `Po 50 faxech`, přejděte ke kroku 10.

- 6, 12, 24 hodin, 2 nebo 7 dnů

Zařízení vytiskne zprávu ve zvoleném čase a potom vymaže všechny úlohy z paměti. Pokud je v paměti zařízení maximální počet 200 úloh a paměť se tedy zcela zaplní ještě předtím, než uplyne vámi nastavený čas, zařízení vytiskne deník předčasně a potom vymaže všechny úlohy z paměti. Pokud chcete mimořádnou zprávu před její lhůtou pro tisk, můžete si ji vytisknout, aniž byste vymazali úlohy z paměti.

- Každých 50 faxů

Zařízení vytiskne deník po uložení 50 úloh.

- 8 Zadejte čas pro zahájení tisku ve 24-hodinovém formátu.  
Stiskněte tlačítko `OK`.  
(Například: zadejte 19:45 pro třičtvrtě na osm večer.)
- 9 Zvolíte-li `Perioda 7 dni`, displej LCD vás vyzve ke zvolení prvního dne, od kterého má začít 7denní odpočítávání.
- 10 Stiskněte tlačítko **Stop/Exit (Stop/Konec)**.

## Zprávy

K dispozici jsou následující zprávy:

- `Vysilani over.` (pouze pro model MFC-J825DW)

Vytiskne zprávu o ověření přenosu pro váš poslední přenos.

- `Pamet stanic` (pouze pro model MFC-J825DW)

Vytvoří seznam jmen a čísel uložených v paměti krátkých voleb v abecedním nebo číselném pořadí.

- `Denik` (pouze pro model MFC-J825DW)

Vypíše informace o posledních příchozích a odchozích faxech.  
(TX: odeslané.) (RX: přijaté.)

- `Konfigurace`

Vypíše seznam nastavení.

- `Sit.konfig.`

Vypíše seznam síťových nastavení.

- `Zprava WLAN`

Vytiskne zprávu o připojení k síti WLAN.

## Jak vytisknout zprávu

- 1 Stiskněte tlačítko `Menu`.
- 2 Stisknutím tlačítka `▲` nebo `▼` zobrazte `Tisk hlaseni`.
- 3 Stiskněte tlačítko `Tisk hlaseni`.
- 4 Stiskněte požadovanou zprávu.
- 5 (Pouze paměť stanic<sup>1</sup>) stiskněte tlačítko `Abecedni serazeni` nebo `Ciselne serazeni`.  
<sup>1</sup> Pouze pro model MFC-J825DW
- 6 Stiskněte tlačítko **Mono Start (Start Mono)**.
- 7 Stiskněte tlačítko **Stop/Exit (Stop/Konec)**.

## Nastavení kopírování

Nastavení kopírování můžete pro více kopií dočasně změnit.

(Pouze MFC-J825DW) Zařízení se vrátí do svých výchozích nastavení po 1 minutě nebo když časovač faxu vrátí zařízení do režimu faxu. (Viz *Časovač režimů (pouze pro model MFC-J825DW)* ►► strana 3.)

Chcete-li nastavení změnit, stiskněte **COPY (Kopie)** nebo **Kopírov.** a pak ◀ nebo ▶ pro procházení nastavením kopírování. Jakmile se zobrazí požadované nastavení, stiskněte jej a vyberte vaši volbu.

Po dokončení výběru nastavení stiskněte tlačítko **Mono Start (Start Mono)** nebo **Colour Start (Start Barva)**.



### Poznámka

- Některá nastavení, která nejčastěji používáte, můžete uložit tak, že je nastavíte jako výchozí. Tato nastavení zůstanou aktivní, dokud je znovu nezměníte. (Viz *Uložení oblíbených nastavení* ►► strana 40.)
- Funkce Režim úspory inkoustu, Kopie na tenký papír, Kopírování knihy a Kopírování vodoznaků jsou podporovány technologií od společnosti Reallusion, Inc.



REALLUSION

## Zastavení kopírování

Chcete-li kopírování zastavit, stiskněte tlačítko **Stop/Exit (Stop/Konec)**.

## Změna rychlosti a kvality kopírování

Můžete si vybrat různé možnosti z rozsahu rychlosti a kvality. Tovární nastavení je **Normalni**.

### ■ Rychly



Vysoká rychlost kopírování a nejnižší spotřeba inkoustu. Použijte, chcete-li ušetřit čas s tiskem dokumentů ke korektuře, velkých dokumentů nebo mnoha kopií.

### ■ Normalni

Normální režim se doporučuje pro běžné výtisky. Nabízí dobrou kvalitu a uspokojivou rychlost kopírování.

### ■ Nejlepší

Nejlepší režim použijte na kopírování přesných obrázků, například fotografií. Poskytuje nejvyšší rozlišení, ale znamená nejnižší rychlost.

- 1 Stiskněte tlačítko  (**COPY (Kopie)**) nebo **Kopírov.**
- 2 Vložte dokument.
- 3 (MFC-J825DW)  
Z numerické klávesnice zadejte požadovaný počet kopií.  
(DCP-J925DW)  
Zadejte požadovaný počet kopií buď přímo stisknutím číselného políčka a zadáním požadovaného počtu nebo stisknutím tlačítka  nebo .
- 4 Stisknutím tlačítka ◀ nebo ▶ zobrazte **Kvalita**.
- 5 Stiskněte tlačítko **Kvalita**.
- 6 Stiskněte tlačítko **Rychly**, **Normalni** nebo **Nejlepší**.

- 7 Pokud nechcete měnit další nastavení, stiskněte tlačítko **Mono Start (Start Mono)** nebo **Colour Start (Start Barva)**.

## Zvětšování nebo zmenšování kopírovaného obrazu

Můžete vybrat poměr zmenšení nebo zvětšení. Vyberete-li **Uprav.na str**, zařízení upraví velikost automaticky podle nastavené velikosti papíru.

- 1 Stiskněte tlačítko  (**COPY (Kopie)**) nebo **Kopirov.**
- 2 Vložte dokument.
- 3 Zadejte požadovaný počet kopií.
- 4 Stisknutím tlačítka ◀ nebo ▶ zobrazte **Zvetseni/ Zmens.**
- 5 Stiskněte tlačítko **Zvetseni/ Zmens.**
- 6 Stiskněte tlačítko **100%, Zvetsit, Zmensit, Uprav.na str** nebo **Rucne (25-400%)**.
- 7 Proveďte jeden z následujících postupů:
  - Vyberete-li možnost **Zvetsit** nebo **Zmensit**, stiskněte požadovaný poměr zvětšení nebo zmenšení.
  - Vyberete-li **Rucne (25-400%)**, zadejte poměr zvětšení nebo zmenšení od 25% do 400%.  
Stiskněte tlačítko **OK**.
  - Zvolíte-li **100%** nebo **Uprav.na str**, přejděte ke kroku 8.

198% 10x15cm→A4
186% 10x15cm→LTR
141% A5→A4
100%
97% LTR→A4
93% A4→LTR
83% LGL→A4
69% A4→A5
47% A4→10x15cm
Uprav.na str
Rucne (25-400%)

- 8 Pokud nechcete měnit další nastavení, stiskněte tlačítko **Mono Start (Start Mono)** nebo **Colour Start (Start Barva)**.



### Poznámka

- Možnost **Soutisk** není pro funkci **Zvetseni/ Zmens.** k dispozici.
- Možnosti **Soutisk, Kopir. knihy, Tridit, Kopie na tenky papir, Duplexni kopirovani a Kop. vodoznaku** nejsou k dispozici pro **Uprav.na str**.
- Možnost **Uprav.na str** nefunguje správně, když je dokument na skle skeneru pootočen o více než 3 stupně. Pomocí vodítka dokumentu na levé straně a vpředu umístěte dokument lícem dolů do levého horního rohu skla skeneru.
- **Uprav.na str** není k dispozici ve spojení s **ADF**.
- **Uprav.na str** není k dispozici pro dokumenty ve formátu **Legal**.

## Požizování kopií N na 1 nebo plakátu (Soutisk)

Funkce kopírování N na 1 napomáhá šetření papíru tím, že umožňuje kopírování dvou či čtyř stránek na jednu stranu výtisku.

Můžete také vytvořit plakát. Když používáte funkci plakátu, zařízení rozdělí dokument na části a pak části zvětší tak, abyste je mohli sestavit do plakátu. Pokud chcete tisknout plakát, použijte sklo skeneru.

### ! DŮLEŽITÉ

- Zkontrolujte, zda je velikost papíru nastavena na A4 nebo Letter.
- Pokud vytváříte několik barevných kopií, možnost kopírování N na 1 není k dispozici.
- (V) znamená Na výšku a (S) znamená Na šířku.
- Kopírování plakátu není k dispozici při používání průhledných materiálů.



### Poznámka

- Možnosti Kop. vodoznaku, Kopir. knihy, Tridit, Kopie na tenky papír, Rezim uspořádky inkoustu a Zvětšení/ Zmens. nejsou k dispozici pro Soutisk.
- Duplexní kopírování není k dispozici ve spojení s funkcí kopírování plakátu.

- 1 Stiskněte tlačítko  (COPY (Kopie)) nebo Kopírov.
- 2 Vložte dokument.
- 3 Zadejte požadovaný počet kopií.
- 4 Stisknutím tlačítka ◀ nebo ▶ zobrazte Soutisk.

- 5 Stiskněte tlačítko Soutisk.
- 6 Stisknutím tlačítka ◀ nebo ▶ zobrazíte Vyp. (1na1), 2na1(V), 2na1(S), 4na1(V), 4na1(S), Poster (2x1), Poster (2x2), Poster (3x3) nebo 2na1(ID)<sup>1</sup>.

<sup>1</sup> Podrobnosti o funkci 2 na 1 (ID) viz *Kopírování 2 stran občanského průkazu na 1 list papíru* >> strana 34.

- 7 Pokud nechcete měnit další nastavení, stisknutím tlačítka **Mono Start (Start Mono)** nebo **Colour Start (Start Barva)** provedte skenování stránky. Pokud jste umístili dokument do ADF nebo vytváříte plakát, zařízení naskenuje dokumentu a zahájí tisk.

**Pokud používáte sklo skeneru, přejděte ke kroku 8.**

- 8 Až zařízení stránku naskenuje, stisknutím tlačítka Ano naskenujete další stránku.
- 9 Umístěte další stránku na sklo skeneru. Stisknutím tlačítka **Mono Start (Start Mono)** nebo **Colour Start (Start Barva)** naskenujete dokument. Opakujte kroky 8 a 9 pro všechny stránky rozvržení.
- 10 Po naskenování všech stránek dokončete úlohu stisknutím tlačítka Ne.

**Položte dokument lícem dolů v následujícím směru:**

- 2na1(V)



- 2na1(S)

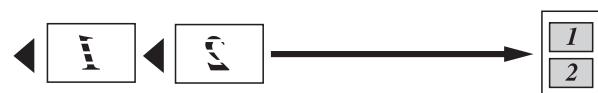



## ■ 4na1 (V)



## ■ 4na1 (S)



## ■ Poster (2x1)

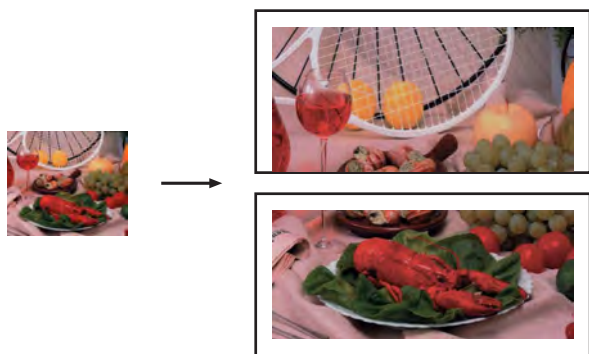

## ■ Poster (2x2)

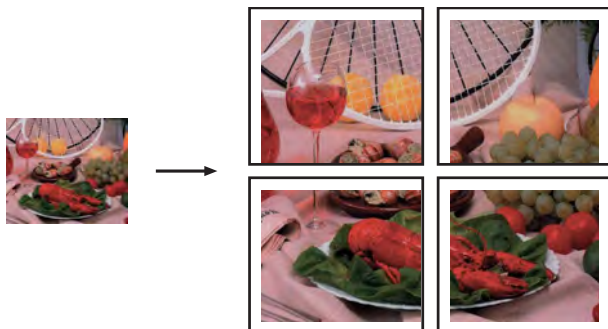

## ■ Poster (3x3)

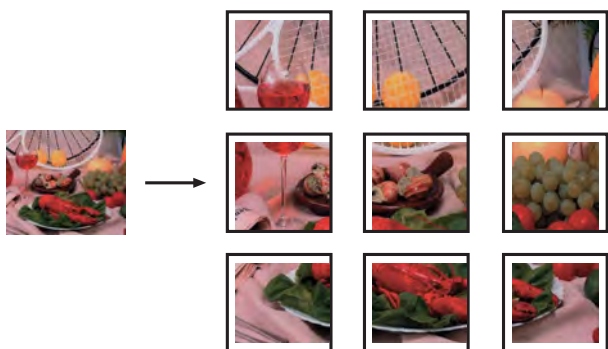

## Kopírování 2 stran občanského průkazu na 1 list papíru

Můžete kopírovat obě strany občanského průkazu na jednu stránku při zachování původní velikosti průkazu. Zkontrolujte, zda je velikost papíru nastavena na A4 nebo Letter.



### Poznámka

Občanský průkaz lze kopírovat v rozsahu povoleném platnými zákony.

(►► Příručka bezpečnosti výrobku: *Nezákonné používání kopírovacího zařízení*)

- 1 Stiskněte tlačítko  (**COPY (Kopie)**) nebo Kopírov.
- 2 Umístěte občanský průkaz lícem dolů do levého rohu skla skeneru.

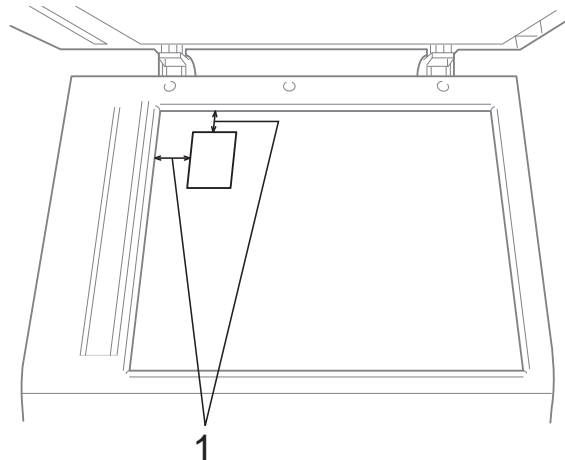

1 3 mm nebo větší (nahore, vlevo)

- 3 Zadejte požadovaný počet kopií.
- 4 Stisknutím tlačítka ◀ nebo ▶ zobrazte Soutisk.
- 5 Stiskněte tlačítko Soutisk.
- 6 Stisknutím tlačítka ◀ nebo ▶ zobrazte 2na1 (ID).
- 7 Stiskněte tlačítko 2na1 (ID).



- 8 Stiskněte tlačítko **Mono Start (Start Mono)** nebo **Colour Start (Start Barva)**.  
Zařízení zahájí skenování první stránky.
- 9 Po naskenování první stránky stiskněte Ano. Občanský průkaz otočte a stisknutím tlačítka **Mono Start (Start Mono)** nebo **Colour Start (Start Barva)** naskenujte druhou stranu.



### Poznámka

- Možnosti Kop. vodoznaku, Kopir. knihy, Tridit, Duplexní kopírování, Kopie na tenký papír, Režim úspory inkoustu a Zvětšení/ Změna nejsou k dispozici pro 2na1 (ID).
- Pokud vytváříte několik barevných kopií, možnost kopírování 2 stran občanského průkazu na jeden list papíru není k dispozici.

## Třídění kopií pomocí ADF

Vícenásobné kopie můžete třídit. Stránky budou kompletovány v pořadí 321, 321, 321 atd.

- 1 Stiskněte tlačítko  (**COPY (Kopie)**) nebo **Kopírov.**
- 2 Vložte dokument.
- 3 Zadejte požadovaný počet kopií.
- 4 Stisknutím tlačítka ◀ nebo ▶ zobrazte **Netridit/ Tridit**.
- 5 Stiskněte tlačítko **Netridit/ Tridit**.
- 6 Stiskněte tlačítko **Tridit**.
- 7 Pokud nechcete měnit další nastavení, stiskněte tlačítko **Mono Start (Start Mono)** nebo **Colour Start (Start Barva)**.



### Poznámka

Možnosti Uprav. na str., Soutiska a Kopir. knihy nejsou k dispozici pro funkci Tridit.

## Nastavení Sytosti

Nastavením Sytosti lze kopie ztmavit nebo zesvětlit.

- 1 Stiskněte tlačítko  (**COPY (Kopie)**) nebo **Kopírov.**
- 2 Vložte dokument.
- 3 Zadejte požadovaný počet kopií.
- 4 Stisknutím tlačítka ◀ nebo ▶ zobrazte **Sytost**.
- 5 Stiskněte tlačítko **Sytost**.
- 6 Stisknutím ◀ nebo ▶ kopii zesvětlíte nebo ztmavíte.  
Stiskněte tlačítko **OK**.
- 7 Pokud nechcete měnit další nastavení, stiskněte tlačítko **Mono Start (Start Mono)** nebo **Colour Start (Start Barva)**.

## Režim úspory inkoustu

Režim úspory inkoustu vám může pomoci ušetřit inkoust. Zařízení vytiskne barvy světlejší a zvýrazní obrysy obrazu tak, jak je znázorněno níže:

Množství ušetřeného inkoustu se bude lišit podle vzhledu dokumentu.

### Rezim uspoly inkoustu: Vypnuto



### Rezim uspoly inkoustu: Zapnuto



- 1 Stiskněte tlačítko  (**COPY (Kopie)**) nebo **Kopirov**.
- 2 Vložte dokument.
- 3 Zadejte požadovaný počet kopií.
- 4 Stisknutím tlačítka ◀ nebo ▶ zobrazte Pokročila nastavení.
- 5 Stiskněte tlačítko Pokročila nastavení.
- 6 Stiskněte tlačítko Rezim uspoly inkoustu.
- 7 Pokud nechcete měnit žádná další nastavení, stiskněte tlačítko **Mono Start (Start Mono)** nebo **Colour Start (Start Barva)**.

### Poznámka

- Možnosti Kop. vodoznaku, Kopir. knihy, Kopie na tenky papir a Soutisk nejsou k dispozici pro funkci Rezim uspoly inkoustu.
- Funkce Rezim uspoly inkoustu může způsobit, že se výtisky budou lišit od původního dokumentu.

## Kopírování na tenký papír

Pokud je dokument duplexní kopie na tenkém papíru, zvolte Kopie na tenky papir, aby tisk na druhé straně neprosákl.

- 1 Stiskněte tlačítko  (**COPY (Kopie)**) nebo **Kopirov**.
- 2 Vložte dokument.
- 3 Zadejte požadovaný počet kopií.
- 4 Stisknutím tlačítka ◀ nebo ▶ zobrazte Pokročila nastavení.
- 5 Stiskněte tlačítko Pokročila nastavení.
- 6 Stiskněte tlačítko Kopie na tenky papir.
- 7 Stiskněte tlačítko **Mono Start (Start Mono)** nebo **Colour Start (Start Barva)**.

### Poznámka

Možnosti Uprav.na str, Soutisk, Rezim uspoly inkoustu, Kopir. knihy a Kop. vodoznaku nejsou k dispozici pro funkci Kopie na tenky papir.

## Kopírování knihy

Kopírování knihy upravuje tmavé okraje a pootočení při kopírování ze skla skeneru. Vaše zařízení umí data opravovat automaticky.

- 1 Stiskněte tlačítko  (**COPY (Kopie)**) nebo **Kopirov.**
- 2 Vložte dokument.
- 3 Zadejte požadovaný počet kopií.
- 4 Stisknutím tlačítka ◀ nebo ▶ zobrazte Pokročila nastavení.
- 5 Stiskněte tlačítko Pokročila nastavení.
- 6 Stiskněte tlačítko **Kopir. knihy**.
- 7 Pokud nechcete měnit další nastavení, stiskněte tlačítko **Mono Start (Start Mono)** nebo **Colour Start (Start Barva)**.



### Poznámka

Možnosti **Soutisk**, **Tridit**, **Duplexní kopírování**, **Režim úspory inkoustu**, **Uprav.na str**, **Kopie na tenký papír** a **Kop. vodoznaku** nejsou k dispozici pro **Kopir. knihy**.

## Kopírování vodoznaku

Logo nebo text můžete umístit do dokumentu formou vodoznaku. Můžete vybrat jednu ze šablon vodoznaku, data z paměťových karet nebo paměťové jednotky USB Flash nebo skenovaná data.



### Poznámka

Možnosti **Uprav.na str**, **Soutisk**, **Kopie na tenký papír**, **Režim úspory inkoustu** a **Kopir. knihy** nejsou k dispozici pro funkci **Kop. vodoznaku**.

## Použití šablony

- 1 Stiskněte tlačítko  (**COPY (Kopie)**) nebo **Kopirov.**
- 2 Vložte dokument.
- 3 Zadejte požadovaný počet kopií.
- 4 Stisknutím tlačítka ◀ nebo ▶ zobrazte Pokročila nastavení.
- 5 Stiskněte tlačítko Pokročila nastavení.
- 6 Stiskněte tlačítko **Kop. vodoznaku**.
- 7 Stiskněte tlačítko **Upravit šablonu**.
- 8 Nastavení podle potřeb změňte změnou voleb na dotykovém displeji. Stiskněte tlačítko **OK**.
- 9 Stisknutím tlačítka **OK** potvrďte použití vodoznaku.
- 10 Pokud nechcete měnit další nastavení, stiskněte tlačítko **Mono Start (Start Mono)** nebo **Colour Start (Start Barva)**.

## Použití paměťových karet nebo paměťové jednotky USB Flash

- 1 Stiskněte tlačítko  (**COPY (Kopie)**) nebo **Kopirov.**
- 2 Vložte dokument.
- 3 Zadejte požadovaný počet kopií.

- 4 Stisknutím tlačítka ◀ nebo ▶ zobrazte Pokročila nastavení.
- 5 Stiskněte tlačítko Pokročila nastavení.
- 6 Stiskněte tlačítko Kop. vodoznaku.
- 7 Stiskněte tlačítko Použit obrazek.
- 8 Vložte do zařízení paměťovou kartu nebo paměťovou jednotku USB Flash. Stiskněte tlačítko Media.
- 9 Stiskněte data, která chcete použít pro vodoznak.
- 10 Změňte další nastavení možností zobrazených na displeji LCD. Stiskněte tlačítko OK.
- 11 Stisknutím tlačítka OK potvrďte použití vodoznaku.
- 12 Pokud nechcete měnit další nastavení, stiskněte tlačítko **Mono Start (Start Mono)** nebo **Colour Start (Start Barva)**.

## ! DŮLEŽITÉ

NEVYJÍMEJTE paměťovou kartu ani paměťovou jednotku USB Flash, dokud bliká dioda stavu LED, aby nedošlo k poškození karty nebo paměťové jednotky USB Flash či dat na nich uložených.

### Použití skenovaného tištěného dokumentu jako vodoznaku

- 1 Stiskněte tlačítko  (**COPY (Kopie)**) nebo Kopirov.
- 2 Zadejte požadovaný počet kopií.
- 3 Stisknutím tlačítka ◀ nebo ▶ zobrazte Pokročila nastavení.

- 4 Stiskněte tlačítko Pokročila nastavení.
- 5 Stiskněte tlačítko Kop. vodoznaku.
- 6 Stiskněte tlačítko Použit obrazek.
- 7 Stiskněte tlačítko Skenovani. Položte na sklo skeneru stránku, kterou chcete použít jako vodoznak.
- 8 Stiskněte tlačítko **Mono Start (Start Mono)** nebo **Colour Start (Start Barva)**.
- 9 Vyjměte dokument s vodoznakem, který jste skenovali, a vložte dokument, který chcete kopírovat.
- 10 Stiskněte tlačítko Pruhlednost a potom stisknutím tlačítka ◀ nebo ▶ změňte Pruhlednost vodoznaku. Stiskněte tlačítko OK.
- 11 Stiskněte tlačítko OK.
- 12 Stisknutím tlačítka OK potvrďte použití vodoznaku.
- 13 Pokud nechcete měnit žádná další nastavení, stiskněte tlačítko **Mono Start (Start Mono)** nebo **Colour Start (Start Barva)**.



### Poznámka

Skenovaný vodoznak nelze zvětšit ani zmenšit.

### Oboustranné kopírování

Kopírováním na obě strany papíru můžete snížit množství papíru použitého pro kopie.

Pro oboustranné kopírování doporučujeme vložit dokument do ADF. Pro oboustranné dokumenty a knihy použijte sklo skeneru.

**(otočení na dlouhé straně)**

Na výšku

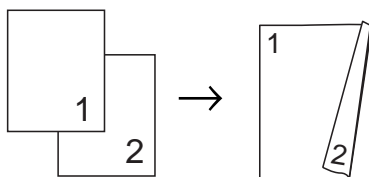

Na šířku

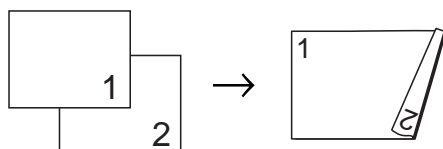
**(otočení na krátké straně)**

Na výšku

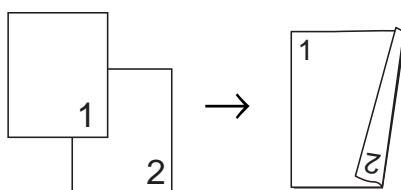

Na šířku

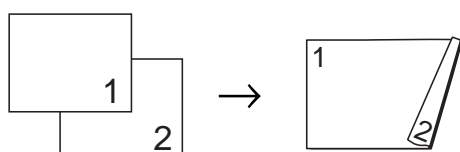
**Poznámka**

- Možnosti 2na1 (ID), Poster, Uprav.na str a Kopir. knihy nejsou k dispozici pro funkci Duplexní kopírování.
- Můžete použít jen obvyklé formáty papíru A4, A5 nebo Letter.

- 1 Stiskněte tlačítko  (**COPY (Kopie)**) nebo Kopírov.
- 2 Stisknutím tlačítka ◀ nebo ▶ zobrazte Duplexní kopírování.
- 3 Stiskněte tlačítko Duplexní kopírování.
- 4 Pro zapnutí nastavení oboustranného kopírování stiskněte Zap.

- 5 Stiskněte tlačítko Na vysku Otac.po delce, Na sirku Otac.po delce, Na vysku Otac.po sirce nebo Na sirku Otac.po sirce.

- 6 Po přečtení této zprávy na displeji LCD stiskněte .

- 7 Vložte dokument.

- 8 Zadejte požadovaný počet kopií. Pokud je kopií více a chcete je třídit, stiskněte tlačítko ◀ nebo ▶ pro zobrazení Netridit/ Tridit, potom stiskněte Netridit/ Tridit a pak stiskněte Tridit.

- 9 Stiskněte tlačítko **Mono Start (Start Mono)** nebo **Colour Start (Start Barva)**. Jestliže jste umístili dokument do ADF, zařízení naskenuje stránky a začne tisknout.

**Pokud používáte sklo skeneru, přejděte ke kroku 10.**

- 10 Na displeji LCD se zobrazí:

Otočte dokument (nebo překlopte knihu) a stisknete Skenovat. Po dokončení stisknete Dokončit.

Umístěte další stránku na sklo skeneru a stiskněte tlačítko Skenovat.

Stiskněte tlačítko **Mono Start (Start Mono)** nebo **Colour Start (Start Barva)**.

Zařízení začne tisknout.

- 11 Pokud jste zvolili Tridit pro vícenásobné kopie, opakujte krok 10 pro každou další stránku. Po naskenování všech stránek stiskněte Dokončit. Zařízení začne tisknout.

NEDOTÝKEJTE SE vytištěných stránek, dokud nebudou podruhé vysunuty. Zařízení vytiskne a vysune první stranu a potom zasune papír zpět pro potištění druhé strany.



### Poznámka

Pokud dokument způsobuje uvíznutí papíru, zkuste použít některé ze speciálních nastavení oboustranného kopírování. Stiskněte tlačítko **Покрoс** . po kroku 4. Volba **DX1** nebo **DX2**. **DX1** pomáhá zabránit uvíznutí papíru, protože ponechává více času na zaschnutí inkoustu. Volba **DX2** jednak ponechává víc času na zaschnutí inkoustu a také používá méně inkoustu.

## Uložení oblíbených nastavení

Nastavení tisku, která nejčastěji používáte, můžete uložit jako oblíbená. Můžete nakonfigurovat až tři oblíbená nastavení.

- 1 Stiskněte tlačítko  (**COPY (Kopie)**) nebo **Кopиров**.
- 2 Zvolte volbu kopírování a nastavení, která chcete uložit.
- 3 Stisknutím tlačítka ◀ nebo ▶ zobrazte **Oblibena nastavení**.
- 4 Stiskněte tlačítko **Oblibena nastavení**.
- 5 Stiskněte tlačítko **Uložit**.



### Poznámka

Nastavte **Кop. vodoznaku na Vyp.** nebo **Sablona při ukládání Oblibena nastavení**.

- 6 Stiskněte umístění, do kterého chcete uložit vaše nastavení pro **Oblibene: 1**, **Oblibene: 2** nebo **Oblibene: 3**.

- 7 Proveďte jeden z následujících postupů:
  - Chcete-li vaše nastavení přejmenovat, stisknutím tlačítka  odstraňte nechtěné znaky. Potom zadejte nový název (až 12 znaků). (►► **Základní příručka uživatele: Zadávání textu**)  
Stiskněte tlačítko **OK**.
  - Pokud nechcete vaše nastavení přejmenovat, stiskněte tlačítko **OK**.

## Načtení vašeho oblíbeného nastavení

Až budete chtít použít jedno z vašich oblíbených nastavení, můžete jej načíst.

- 1 Stiskněte tlačítko  (**COPY (Kopie)**) nebo **Кopиров**.
- 2 Stisknutím tlačítka ◀ nebo ▶ zobrazte **Oblibene**.
- 3 Stiskněte tlačítko **Oblibene**.
- 4 Stiskněte oblíbené nastavení, které chcete načíst.

## Přejmenování vašeho oblíbeného nastavení

Po uložení vašeho oblíbeného nastavení jej můžete přejmenovat.

- 1 Stiskněte tlačítko  (**COPY (Kopie)**) nebo **Kopírov.**
- 2 Stisknutím tlačítka ◀ nebo ▶ zobrazte Oblíbená nastavení.
- 3 Stiskněte tlačítko Oblíbená nastavení.
- 4 Stiskněte tlačítko Přejmenovat.
- 5 Stiskněte oblíbené nastavení, které chcete přejmenovat.
- 6 Zadejte nový název (až 12 znaků).  
(▶▶ Základní příručka uživatele:  
*Zadávání textu*)
- 7 Stiskněte tlačítko OK.



# Tisk fotografií z paměťové karty nebo paměťové jednotky USB Flash

## Práce s aplikací PhotoCapture Center™

### Struktury paměťových karet, paměťové jednotky USB Flash a složek

Zařízení je navrženo tak, aby bylo kompatibilní se soubory obrázků v moderních digitálních fotoaparátech, paměťových kartách a paměťových jednotkách USB Flash. Seznamte se však s následujícími body, abyste se vyhnuli chybám:

- Soubor s obrázkem musí mít příponu .JPG (jiné přípony, jako například .JPEG, .TIF, .GIF atd., nebudou rozpoznány).
- Přímý tisk z aplikace PhotoCapture Center™ musí být prováděn nezávisle na operacích aplikace PhotoCapture Center™ pomocí počítače. (Současný provoz není možný.)
- Zařízení může číst až 999 souborů <sup>1</sup> na paměťové kartě nebo paměťové jednotce USB Flash.
 

<sup>1</sup> Počítá se i složka uvnitř paměťové karty nebo jednotky USB Flash.
- Soubor DPOF na paměťové kartě musí mít platný formát DPOF. (Viz *Tisk DPOF* ➤➤ strana 46.)

Uvědomte si následující skutečnosti:

- Při tisku rejstříku nebo obrázků vytiskne aplikace PhotoCapture Center™ všechny platné obrázky, i když je jeden nebo více obrázků poškozeno. Poškozené snímky vytištěny nebudou.

- (uživatelé paměťových karet)

Zařízení je navrženo pro čtení paměťových karet, které byly naformátovány digitálním fotoaparátem.

Když digitální fotoaparát formátuje paměťovou kartu, vytvoří speciální složku, do které kopíruje data obrázků. Pokud potřebujete upravit data obrázků uložená na paměťové kartě pomocí počítače, doporučujeme, abyste neupravovali strukturu složek vytvořenou digitálním fotoaparátem. Při ukládání nových nebo upravených souborů obrázků na paměťovou kartu doporučujeme také použít stejnou složku, kterou používá digitální fotoaparát. Pokud data nejsou uložena do stejné složky, nemusí být zařízení schopné přečíst soubor nebo vytisknout obrázek.

- (uživatelé paměťové jednotky USB Flash)

Toto zařízení podporuje paměťové jednotky USB Flash naformátované v operačním systému Windows®.

## Tisk videa

Můžete tisknout obrázky ze souborů s videem, které jsou uloženy na paměťové kartě nebo na paměťové jednotce USB Flash.

Soubory s videem jsou automaticky rozděleny podle délky na 9 částí a jsou umístěny do 3 řádků, takže můžete vidět a tisknout záběry.



### Poznámka

- Nelze zvolit konkrétní záběr videa.
- Můžete používat formáty souborů videa AVI nebo MOV (pouze Motion JPEG). Pokud má ovšem soubor AVI velikost 1 GB nebo více (délka záznamu přibližně 30 minut) nebo pokud má soubor MOV velikost 2 GB nebo více (délka záznamu přibližně 60 minut), tyto soubory nelze tisknout.

## Tisk obrázků

### Tisk rejstříku (miniatury)

Aplikace PhotoCapture Center™ přiřadí obrázkům čísla (jako např. č. 1, č. 2, č. 3 a tak dále).



→ NO.1  
DEI.JPG 01.01.2009  
100KB

Aplikace PhotoCapture Center™ tato čísla využívá k identifikaci jednotlivých obrázků. Můžete vytisknout stránku miniatur s přehledem všech obrázků na paměťové kartě nebo na paměťové jednotce USB Flash.



### Poznámka

- Na stránce rejstříku budou správně vytištěny pouze názvy souborů s délkou 20 znaků nebo méně.
- Pokud jsou názvy souborů v azbuce, nebude je možné správně vytisknout. To však nemá vliv na žádné funkce.

- 1 Zkontrolujte, zda jste paměťovou kartu nebo paměťovou jednotku USB Flash vložili do správného slotu.

Stiskněte tlačítko  (**PHOTO (Foto)**) nebo Foto.

- 2 Stiskněte tlačítko Tisk miniatur.

- 3 Stiskněte tlačítko **Indexový list** a zvolte možnost **6 Obr. /Radek** nebo **5 Obr. /Radek**.

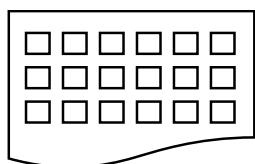

6 Obr. /Radek

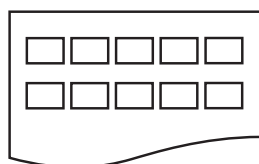

5 Obr. /Radek

Tisk pro volbu **5 Obr. /Radek** je pomalejší než u volby **6 Obr. /Radek**, avšak kvalita je vyšší.

- 4 Proveďte jeden z následujících postupů:
- Stisknutím tlačítka **Nastavení tisku** změňte používaný typ nebo velikost papíru.
  - Nechcete-li měnit nastavení papíru, přejděte na 7.
- 5 Stiskněte tlačítko **Typ papíru**. Zvolte typ používaného papíru, **Stand. papír**, **Inkjet papír**, **Brother BP71**, **Brother BP61** nebo **Dalsi leskle**.
- 6 Stiskněte tlačítko **Format papír**. Zvolte velikost používaného papíru, **A4** nebo **Letter**.
- 7 Zahajte tisk stisknutím tlačítka **Colour Start (Start Barva)**.

## Tisk fotografií

Dříve než budete moci tisknout jednotlivé obrázky, musíte znát číslo obrázku.

- 1 Zkontrolujte, zda jste paměťovou kartu nebo paměťovou jednotku USB Flash vložili do správného slotu. Stiskněte tlačítko  (**PHOTO (Foto)**) nebo **Foto**.
- 2 Vytiskněte rejstřík. (Viz *Tisk rejstříku (miniatury)* ►► strana 43.)

- 3 Stiskněte tlačítko **Tisk miniatur**.
- 4 Stiskněte tlačítko **Tisk fotogr.**
- 5 Zadejte číslo obrázku, který chcete vytisknout, z miniatur vytištěných na stránce rejstříku. Po vybrání čísel obrázků stiskněte tlačítko **OK**.



### Poznámka

- Můžete zadat více čísel najednou pomocí čárky nebo pomlčky. Například zadáním **1,3,6** vytisknete obrázky č. 1, č. 3 a č. 6. Zadáním **1-5** vytisknete obrázky č. 1 až č. 5.
  - Pro čísla obrázků, které chcete tisknout, můžete zadat až 12 znaků (včetně čárek).
- 6 Zadejte požadovaný počet kopií buď přímo stisknutím číselného políčka a zadáním požadovaného počtu nebo stisknutím tlačítka **+** nebo **-**.
- 7 Proveďte jeden z následujících postupů:
- Stisknutím tlačítka **Nastavení tisku** změňte nastavení tisku. (Viz str. 47.)
  - Pokud nechcete měnit žádná nastavení, stisknutím tlačítka **Colour Start (Start Barva)** spusťte tisk.

## Vylepšování fotografií

Před tiskem můžete fotografie upravit přidáním efektů a zobrazit je na displeji LCD.



### Poznámka

Funkce **Vylepsit foto** je podporována díky technologii od společnosti Reallusion, Inc.  **REALLUSION**

- 1 Zkontrolujte, zda jste paměťovou kartu nebo paměťovou jednotku USB Flash vložili do správného slotu.

Stiskněte tlačítko  (**PHOTO (Foto)**) nebo Foto.

- 2 Stiskněte tlačítko Vylepsit foto.



### Poznámka









- Zobrazí se čtyři miniatury najednou s číslem aktuální stránky a celkovým počtem stránek uvedeným pod miniaturami.
- Opakovaným stisknutím tlačítka ◀ nebo ▶ vyběrejte jednotlivé stránky fotografií nebo stisknutím a podržením procházejte všechny stránky fotografií.
- Stisknutím tlačítka  spustíte prezentaci.



- 3 Stiskněte některou fotografii z miniatur.
- 4 Stiskněte tlačítko Vylepsit nebo Orez. Můžete vybrat oboje společně. Stiskněte tlačítko OK.
- 5 Proved'te jeden z následujících postupů:
  - Vyberete-li možnost Vylepsit, přejděte ke kroku 6.
  - Vyberete-li možnost Orez, přejděte ke kroku 7.
- 6 Stiskněte efekt, který chcete přidat. Stiskněte tlačítko OK. Přejděte ke kroku 8.









### Poznámka

- K dispozici je 10 způsobů, jak přidávat efekty na fotografii.

	(Automat. korekce) Zařízení rozhodne o vhodném efektu pro vaši fotografii.
	(Vyleps. pleti) Nejlépe se využívá k úpravě portrétů. Upravuje barvu lidské pokožky. Stisknutím tlačítka ◀ nebo ▶ upravte úroveň kontrastu.
	(Vyleps. scenerie) Nejlépe se používá k úpravě fotografií krajin. Zvýrazní na vaší fotografii zelené a modré plochy. Stisknutím tlačítka ◀ nebo ▶ upravte úroveň kontrastu.
	(Vyjm. cerv. oci) Zařízení se pokusí odstranit efekt červených očí z vaší fotografie. Pokud se rozpoznání červených očí nezdaří, můžete rozpoznání zopakovat stisknutím tlačítka Zkuste znovu.
	(Nocni scena) Noční scéna je nejvhodnější pro zvýšení živosti nočních fotografií. Stisknutím tlačítka ◀ nebo ▶ upravte úroveň kontrastu.
	(Vyplnit svetlem) Světelná výplň je nejvhodnější pro fotografie pořízené proti slunci. Stisknutím tlačítka ◀ nebo ▶ upravte úroveň kontrastu.
	(Bila tabule) Bílá tabule je nejvhodnější pro úpravy fotografií. Rozpoznává písmena na bílé tabuli na fotografii a usnadňuje jejich čtení.
	(Monochromaticky) Fotografie můžete převést do režimu černobílé.

	(Sepia) Barvy fotografie můžete převést na sépiové odstíny.
	(Autom. oprava a odstr. cerv.oci) Zařízení rozhodne o vhodných efektech pro vaši fotografii. Zařízení se rovněž pokusí odstranit efekt červených očí z vaší fotografie.

- Mohou nastat případy, kdy není možné červené oči odstranit.
  - Když je obličej na fotografii příliš malý.
  - Když se obličej natáčí příliš nahoru, dolů, doleva nebo doprava.
- Po přidání každého efektu můžete zvětšit náhled obrázku stisknutím tlačítka . Chcete-li se vrátit k původní velikosti, stiskněte tlačítka .
- Když je obrázek zvětšen, můžete se po obrázku pohybovat **nahoru** () , **dolů** () , **vlevo** () a **vpravo** () .
- Stisknutím tlačítka **Zrusit** se vrátíte na seznam efektů.
- Je-li fotografie velmi malá nebo má nepravidelné proporce, nemusí být možné fotografii oříznout nebo vylepšit. Na displeji LCD se zobrazí hlášení *Obrazek je příliš malý nebo Obrazek je příliš dlouhý.*

- 7** Nastavte červený rámeček okolo fotografie.  
Vytiskne se část uvnitř červeného rámečku.
- Stisknutím tlačítka **+** nebo **-** zvětšete nebo zmenšíte velikost rámečku.
  - Stisknutím tlačítka **▲**, **▼**, **◀** nebo **▶** přesuňte pozici rámečku.
  - Stisknutím tlačítka  rámeček otočte.

Po dokončení úprav nastavení rámečku stiskněte tlačítka **OK**.

Potvrďte stisknutím tlačítka **OK**.



## Poznámka

Je-li fotografie velmi malá nebo má nepravidelné proporce, nemusí být možné fotografii oříznout nebo vylepšit. Na displeji LCD se zobrazí hlášení *Obrazek je příliš malý nebo Obrazek je příliš dlouhý.*

- 8** Zadejte požadovaný počet kopií buď přímo stisknutím číselného políčka a zadáním požadovaného počtu nebo stisknutím tlačítka **+** nebo **-**. Stiskněte tlačítka **OK**.
- 9** Proveďte jeden z následujících postupů.
- Stisknutím tlačítka **Nastavení tisku** změňte nastavení tisku. (Viz str. 47.)
  - Pokud nechcete měnit žádná nastavení, stisknutím tlačítka **Colour Start (Start Barva)** spusťte tisk.

## Tisk DPOF

DPOF je zkratka pro Digital Print Order Format.

Tento standard vytvořili významní výrobci digitálních fotoaparátů (Canon Inc., Eastman Kodak Company, FUJIFILM Corporation, Panasonic Corporation a Sony Corporation) pro usnadnění tisku obrázků z digitálního fotoaparátu.

Pokud digitální fotoaparát podporuje tisk DPOF, budete moci vybrat na displeji digitálního fotoaparátu obrázky a počet kopií, které chcete tisknout.

Pokud do zařízení vložíte paměťovou kartu obsahující informace DPOF, můžete zvolené obrázky snadno vytisknout.

- 1** Zkontrolujte, zda jste paměťovou kartu vložili do správného slotu.

Stiskněte tlačítka  (**PHOTO (Foto)**) nebo **Foto**.

Zařízení zobrazí dotaz, zda chcete použít nastavení DPOF.

- 2 Stiskněte tlačítko **ANO**.
- 3 Proveďte jeden z následujících postupů:
  - Stisknutím tlačítka **Nastavení tisku** změňte nastavení tisku. (Viz str. 47.)
  - Pokud nechcete měnit žádná nastavení, stisknutím tlačítka **Colour Start (Start Barva)** spusťte tisk.



### Poznámka

Pokud je tiskový příkaz vytvořený ve fotoaparátu poškozen, může dojít k chybě souboru DPOF. Chcete-li problém odstranit, odstraňte a vytvořte nový příkaz tisku pomocí fotoaparátu. Pokyny k odstranění a novému vytvoření tiskového příkazu naleznete na webových stránkách výrobce fotoaparátu nebo v příložené dokumentaci.

## Nastavení tisku ve PhotoCapture Center™

Pro následující tisk můžete dočasně změnit nastavení tisku.

(Pouze pro model MFC-J825DW) Zařízení se vrátí do svých výchozích nastavení po 3 minutách nebo když časovač faxu vrátí zařízení do režimu faxu. (Viz *Časovač režimů (pouze pro model MFC-J825DW)* >> strana 3.)



### Poznámka

Některá nastavení tisku, která nejčastěji používáte, můžete uložit tak, že je nastavíte jako výchozí. (Viz *Nastavení vašich změn jako nové výchozí nastavení* >> strana 50.)



## Kvalita tisku

- 1 Stiskněte tlačítko **Nastavení tisku**.
- 2 Stisknutím tlačítka **▲** nebo **▼** zobrazte **Kvalita tisku**.
- 3 Stiskněte tlačítko **Kvalita tisku**.
- 4 Stiskněte tlačítko **Normalní** nebo **Foto**.
- 5 Pokud nechcete měnit další nastavení, stiskněte tlačítko **↩**. Zahajte tisk stisknutím tlačítka **Colour Start (Start Barva)**.



## Volby papíru

### Typ papíru

- 1 Stiskněte tlačítko **Nastavení tisku**.
- 2 Stisknutím tlačítka ▲ nebo ▼ zobrazte **Typ papíru**.
- 3 Stiskněte tlačítko **Typ papíru**.
- 4 Stiskněte typ používaného papíru, **Stand. papír**, **Inkjet papír**, **Brother BP71**, **Brother BP61** nebo **Dalsi leskle**.
- 5 Pokud nechcete měnit další nastavení, stiskněte tlačítko . Zahajte tisk stisknutím tlačítka **Colour Start (Start Barva)**.

### Papír a velikost tisku

- 1 Stiskněte tlačítko **Nastavení tisku**.
- 2 Stisknutím tlačítka ▲ nebo ▼ zobrazte **Format papír**.
- 3 Stiskněte tlačítko **Format papír**.
- 4 Stiskněte velikost používaného papíru, **10x15cm**, **13x18cm**, **A4** nebo **Letter**. Proveďte jeden z následujících postupů:
  - Vyberete-li formát **Letter** nebo **A4**, přejděte ke kroku 5.
  - Vyberete-li jinou velikost papíru, přejděte ke kroku 6.

- 5 Stiskněte velikost tisku.

**Příklad:** Vytisknutá pozice pro papír A4

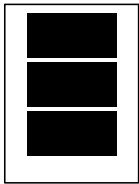
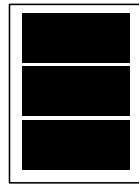
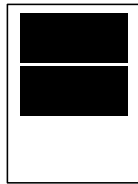
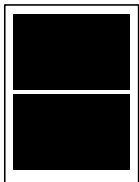
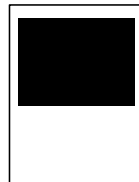
1	2	3
8x10cm	9x13cm	10x15cm
		
4	5	6
13x18cm	15x20cm	Max. rozmer
		

- 6 Pokud nechcete měnit další nastavení, stiskněte tlačítko . Zahajte tisk stisknutím tlačítka **Colour Start (Start Barva)**.

## Nastavení jasu, kontrastu a barev

### Jas

- 1 Stiskněte tlačítko **Nastavení tisku**.
- 2 Stisknutím tlačítka ▲ nebo ▼ zobrazte **Jas**.
- 3 Stiskněte tlačítko **Jas**.
- 4 Stisknutím tlačítka ◀ nebo ▶ tisk ztmavíte nebo zesvětlíte. Stiskněte tlačítko **OK**.
- 5 Pokud nechcete měnit další nastavení, stiskněte tlačítko . Zahajte tisk stisknutím tlačítka **Colour Start (Start Barva)**.



## Kontrast

Můžete zvolit nastavení kontrastu. Zvýšením kontrastu dosáhnete ostřejšího a živějšího vzhledu obrázku.

- 1 Stiskněte tlačítko `Nastaveni tisku`.
- 2 Stisknutím tlačítka ▲ nebo ▼ zobrazte `Kontrast`.
- 3 Stiskněte tlačítko `Kontrast`.
- 4 Stisknutím tlačítka ◀ nebo ▶ změňte kontrast.  
Stiskněte tlačítko `OK`.
- 5 Pokud nechcete měnit další nastavení, stiskněte tlačítko .  
Zahajte tisk stisknutím tlačítka **Colour Start (Start Barva)**.

## Zvýraznění barvy

Pomocí funkce zvýraznění barvy můžete tisknout živější obrázky. Po použití této funkce bude tisk pomalejší a podle typu obrázku může spotřebovat víc inkoustu.

- 1 Stiskněte tlačítko `Nastaveni tisku`.
- 2 Stisknutím tlačítka ▲ nebo ▼ zobrazte `Zvyrazn.barvy`.
- 3 Stiskněte tlačítko `Zvyrazn.barvy`.
- 4 Proveďte jeden z následujících postupů:
  - Chcete-li přizpůsobit `Vyvazeni bile`, `Ostrost` nebo `Sytost barvy`, stiskněte tlačítko `Zap.` a potom přejděte ke kroku 5.
  - Pokud nechcete nic přizpůsobovat, stiskněte tlačítko `Vyp.`  
Přejděte ke kroku 8.
- 5 Stiskněte tlačítko `Vyvazeni bile`, `Ostrost` nebo `Sytost barvy`.
- 6 Stisknutím tlačítka ◀ nebo ▶ přizpůsobte úroveň nastavení.  
Stiskněte tlačítko `OK`.

- 7 Proveďte jeden z následujících postupů:
  - Chcete-li přizpůsobit jiné zvýraznění barvy, zopakujte kroky 5 až 6.
  - Chcete-li změnit jiná nastavení, stisknutím tlačítka  zobrazte nabídku nastavení tisku a stiskněte nastavení, které chcete změnit. (Viz str. 47.)

- 8 Pokud nechcete měnit další nastavení, stiskněte tlačítko .  
Zahajte tisk stisknutím tlačítka **Colour Start (Start Barva)**.



### Poznámka

#### • Vyvážení bílé

Toto nastavení přizpůsobí odstín bílých oblastí v obraze. Osvětlení, nastavení fotoaparátu a další faktory ovlivní vzhled bílé. Bílé oblasti obrazu mohou být mírně růžové, žluté nebo jinak barevné. Použitím tohoto nastavení můžete tento efekt opravit a nastavit tyto oblasti, aby byly opět čistě bílé.

#### • Ostrost

Toto nastavení zlepší detaily obrazu, podobně jako při jemném ostření fotoaparátu. Pokud není obraz zcela zaostřen a nevidíte jemné detaily obrazu, přizpůsobte ostrost.

#### • Sytost barvy

Toto nastavení přizpůsobuje celkové množství barvy v obraze. Množství barvy v obraze můžete zvýšit nebo snížit a zlepšit tak vybledlý nebo nejasný obrázek.

## Výřez

Pokud je fotografie příliš dlouhá či široká a přesahuje dostupný prostor zvoleného rozvržení, bude část obrázku automaticky oříznuta.

Tovární nastavení je Zap. Pokud chcete tisknout celý obrázek, přepněte toto nastavení na možnost Vyp. Když nastavíte Vyrez na Vyp., rovněž nastavte Bez okraju na Vyp. (Viz *Tisk bez ohraničení* ►► strana 50.)

- 1 Stiskněte tlačítko *Nastavení tisku*.
- 2 Stisknutím tlačítka ▲ nebo ▼ zobrazte *Vyrez*.
- 3 Stiskněte tlačítko *Vyrez*.
- 4 Stiskněte tlačítko *Vyp.* (nebo *Zap.*).
- 5 Pokud nechcete měnit další nastavení, stiskněte tlačítko . Zahajte tisk stisknutím tlačítka **Colour Start (Start Barva)**.

Vyrez: Zap.

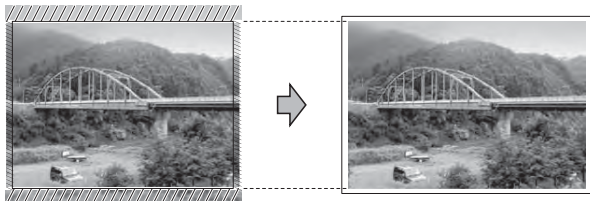

Vyrez: Vyp.

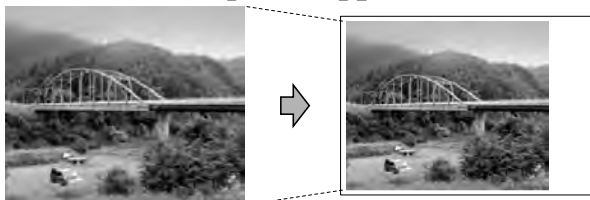

## Tisk bez ohraničení

Tato funkce rozšiřuje potisknutelnou oblast k okrajům papíru. Čas tisku bude poněkud delší.

- 1 Stiskněte tlačítko *Nastavení tisku*.
- 2 Stisknutím tlačítka ▲ nebo ▼ zobrazte *Bez okraju*.
- 3 Stiskněte tlačítko *Bez okraju*.
- 4 Stiskněte tlačítko *Vyp.* (nebo *Zap.*).

- 5 Pokud nechcete měnit další nastavení, stiskněte tlačítko . Zahajte tisk stisknutím tlačítka **Colour Start (Start Barva)**.

## Tisk data

Pokud je datum obsaženo v datech fotografie, lze je vytisknout. Datum bude vytištěno v pravém dolním rohu. Pokud data neobsahují informaci o kalendářním datu, nelze tuto funkci použít.

- 1 Stiskněte tlačítko *Nastavení tisku*.
- 2 Stisknutím tlačítka ▲ nebo ▼ zobrazte *Tisk data*.
- 3 Stiskněte tlačítko *Tisk data*.
- 4 Stiskněte tlačítko *Zap.* (nebo *Vyp.*).
- 5 Pokud nechcete měnit další nastavení, stiskněte tlačítko . Zahajte tisk stisknutím tlačítka **Colour Start (Start Barva)**.



### Poznámka

Nastavení DPOF ve fotoaparátu musí být vypnuto, používáte-li funkci *Tisk data*.

## Nastavení vašich změn jako nové výchozí nastavení

Některá nastavení tisku, která nejčastěji používáte, můžete uložit tak, že je nastavíte jako výchozí. Tato nastavení zůstanou aktivní, dokud je znovu nezměníte.

- 1 Stiskněte vaše nové nastavení. Opakujte tento krok pro každé nastavení, které chcete změnit.
- 2 Po dokončení posledního nastavení stisknutím tlačítka ▲ nebo ▼ zvolte možnost *Ulož.nov.predv.*
- 3 Stiskněte tlačítko *Ulož.nov.predv.*

- 4 Potvrďte stisknutím tlačítka **Ano**.
- 5 Stiskněte tlačítko **Stop/Exit (Stop/Konec)**.

## Obnovení všech možností na tovární nastavení

Všechna nastavení PhotoCapture, která jste změnil, můžete zrušit a obnovit původní tovární nastavení pro tyto vlastnosti: Kvalita tisku, Typ papíru, Format papír, Jas, Kontrast, Zvýrazn. barvy, Vyrez, Bez okraju a Tisk data.

- 1 Stiskněte tlačítko **Nastavení tisku**.
- 2 Stisknutím tlačítka **▲** nebo **▼** zobrazte **Tovární nastav.**
- 3 Stiskněte tlačítko **Tovární nastav.**
- 4 Potvrďte stisknutím tlačítka **Ano**.
- 5 Stiskněte tlačítko **Stop/Exit (Stop/Konec)**.

## Skenování na paměťovou kartu nebo paměťovou jednotku USB Flash

### Automatické oříznutí

Můžete skenovat více dokumentu umístěných na sklo skeneru. Před uložením každého dokumentu si jej můžete prohlédnout na displeji LCD. Pokud zvolíte **Automaticke oriznuti**, zařízení naskenuje jednotlivé dokumenty a uloží je do samostatných souborů nebo jednostránkových souborů. Umístíte-li například na sklo skeneru tři dokumenty, zařízení je naskenuje a vytvoří tři samostatné soubory. Chcete-li vytvořit třístránkový soubor, vyberte **PDF** nebo **TIFF** pro **Typ souboru**.

(Zvolíte-li **JPEG**, bude každý dokument vytvořen jako tři samostatné soubory.)

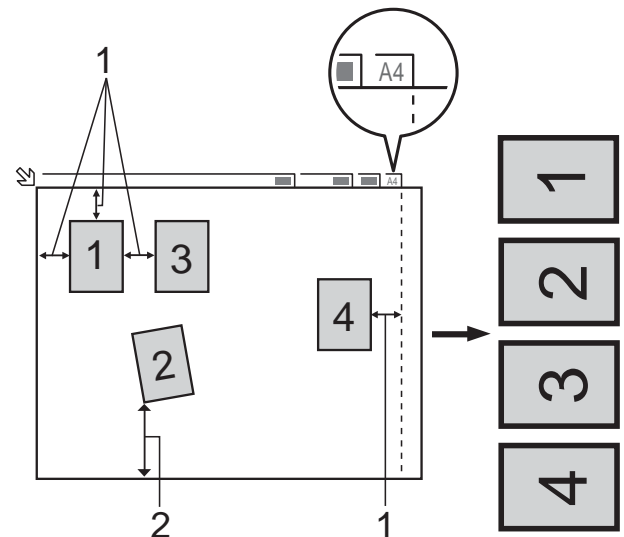

- 1 10 mm nebo větší (nahore, vlevo, vpravo)
- 2 20 mm nebo větší (dole)



## Poznámka

Automaticke oriznuti je podporována technologií od společnosti Reallusion, Inc.



- 1 Zkontrolujte, zda jste paměťovou kartu nebo paměťovou jednotku USB Flash vložili do správného slotu.
- 2 Vložte dokument.
- 3 Stiskněte tlačítko  (**SCAN (Sken)**) nebo Skenovat.
- 4 Stisknutím tlačítka ◀ nebo ▶ zobrazte do media.
- 5 Stiskněte tlačítko do media.
- 6 Stisknutím tlačítka ◀ nebo ▶ zobrazte Automaticke oriznuti.
- 7 Stiskněte tlačítko Automaticke oriznuti.
- 8 Stiskněte tlačítko Zap.
- 9 Pokud nechcete měnit další nastavení, stisknutím tlačítka **Mono Start (Start Mono)** nebo **Colour Start (Start Barva)** spusťte skenování.
- 10 Počet skenovaných dokumentů se zobrazí na displeji LCD. Stiskněte tlačítko OK.
- 11 Stisknutím tlačítka ◀ nebo ▶ zobrazte náhled dat každého dokumentu.
- 12 Stisknutím tlačítka Uložit vse data uložte.



## Poznámka

- Funkce Automaticke oriznuti je k dispozici pro papír, který má všechny čtyři rohy pravouhlé. Není-li některý z úhlů pravý, funkce Automaticke oriznuti dokument nerozpozná.
- Je-li dokument příliš dlouhý nebo široký, funkce nepracuje správně.
- Dokumenty musíte umístit dál od okrajů skla skeneru, tak jak je znázorněno na obrázku.
- Dokumenty musíte umístit minimálně 10 mm od sebe.
- Funkce Automaticke oriznuti upraví pootočení dokumentu na skle skeneru, ale pokud je dokument natočen o více než 10 stupňů, funkce nebude fungovat.
- Aby bylo možné použít Automaticke oriznuti, musí být ADF prázdný.
- Funkce Automaticke oriznuti je v závislosti na velikosti dokumentů k dispozici pro maximálně 16 dokumentů.

## ! DŮLEŽITÉ

NEVYJÍMEJTE paměťovou kartu ani paměťovou jednotku USB Flash, dokud bliká dioda stavu LED, aby nedošlo k poškození karty nebo paměťové jednotky USB Flash či dat na nich uložených.

## Jak nastavit nové výchozí hodnoty

Nastavení skenování na média (Kvalita, Typ souboru a Automaticke oriznuti), která používáte nejčastěji, můžete uložit jako výchozí nastavení. Tato nastavení zůstanou aktivní, dokud je znovu nezměníte.

- 1 Stiskněte tlačítko  (**SCAN (Sken)**) nebo Skenovat.
- 2 Stisknutím tlačítka ◀ nebo ▶ zobrazte do media.
- 3 Stiskněte tlačítko do media.
- 4 Stisknutím tlačítka ◀ nebo ▶ zobrazte Uložit novou predvolbu.
- 5 Stiskněte tlačítko Uložit novou predvolbu.
- 6 Potvrďte stisknutím tlačítka Ano.
- 7 Stiskněte tlačítko **Stop/Exit (Stop/Konec)**.

## Jak obnovit tovární nastavení

Nastavení skenování na média, která jste naposledy změnili, můžete zrušit a obnovit tovární nastavení (týká se možností Kvalita, Typ souboru a Automaticke oriznuti).

- 1 Stiskněte tlačítko  (**SCAN (Sken)**) nebo Skenovat.
- 2 Stisknutím tlačítka ◀ nebo ▶ zobrazte do media.
- 3 Stiskněte tlačítko do media.
- 4 Stisknutím tlačítka ◀ nebo ▶ zvolte možnost Tovarni nastaveni.
- 5 Stiskněte tlačítko Tovarni nastaveni.
- 6 Potvrďte stisknutím tlačítka Ano.
- 7 Stiskněte tlačítko **Stop/Exit (Stop/Konec)**.

## Tisk fotografií přímo z fotoaparátu s rozhraním PictBridge



Zařízení Brother podporuje standard PictBridge, který umožňuje připojit se a tisknout fotografie přímo z jakéhokoli digitálního fotoaparátu kompatibilního s technologií PictBridge.

Používá-li váš fotoaparát normu velkokapacitního zařízení USB, můžete fotografie tisknout z digitálního fotoaparátu bez rozhraní PictBridge. (Viz *Tisk fotografií přímo z fotoaparátu (bez rozhraní PictBridge)* >> strana 57.)

## Požadavky na technologii PictBridge

---

Aby nedocházelo k chybám, pamatujte na dodržování následujících zásad:

- Zařízení musí být propojeno s digitálním fotoaparátem pomocí vhodného kabelu USB.
- Soubor s obrázkem musí mít příponu .JPG (jiné přípony, jako například .JPEG, .TIF, .GIF atd., nebudou rozpoznány).
- Operace aplikace PhotoCapture Center™ nejsou při použití funkce PictBridge k dispozici.

## Nastavení digitálního fotoaparátu

Ujistěte se, že je fotoaparát v režimu PictBridge. Na displeji LCD fotoaparátu kompatibilního s technologií PictBridge mohou být k dispozici následující nastavení PictBridge.

U některých fotoaparátů nemusí být některá z těchto nastavení k dispozici.

Volby nabídky fotoaparátu	Možnosti
Velikost papíru	A4, Letter, 10 × 15 cm, nastavení tiskárny (výchozí nastavení) <sup>2</sup>
Typ papíru	Standardní papír, lesklý papír, papír pro inkoustové tiskárny, nastavení tiskárny (výchozí nastavení) <sup>2</sup>
Rozvržení	Bez ohraničení: Zapnuto, Bez ohraničení: Vypnuto, nastavení tiskárny (výchozí nastavení) <sup>2</sup>
Nastavení DPOF <sup>1</sup>	-
Kvalita tisku	Normální, jemná, nastavení tiskárny (výchozí nastavení) <sup>2</sup>
Zvýraznění barvy	Zapnuto, vypnuto, nastavení tiskárny (výchozí nastavení) <sup>2</sup>
Tisk data	Zapnuto, vypnuto, nastavení tiskárny (výchozí nastavení) <sup>2</sup>

<sup>1</sup> Další podrobnosti viz *Tisk DPOF* >>> strana 56.

<sup>2</sup> Je-li fotoaparát nastaven, aby používal nastavení tiskárny (výchozí nastavení), zařízení vytiskne fotografii pomocí následujícího nastavení.

Nastavení	Možnosti
Velikost papíru	10 × 15 cm
Typ papíru	Lesklý papír
Rozvržení	Bez ohraničení: Zapnuto
Kvalita tisku	Jemná
Zvýraznění barvy	Vypnuto
Tisk data	Vypnuto

- Tato nastavení se rovněž použijí, pokud váš fotoaparát nebude mít žádné položky nabídky.
- Název a dostupnost jednotlivých nastavení závisí na specifikaci fotoaparátu.

Podrobnější informace o změně nastavení PictBridge najdete v dokumentaci dodané s fotoaparátem.



## Tisk obrázků



### Poznámka

Před připojením digitálního fotoaparátu vyjměte ze zařízení paměťové karty nebo paměťovou jednotku USB Flash.

- 1 Zkontrolujte, zda je fotoaparát vypnutý. Fotoaparát připojte k přímému rozhraní USB (1) na zařízení pomocí kabelu USB.

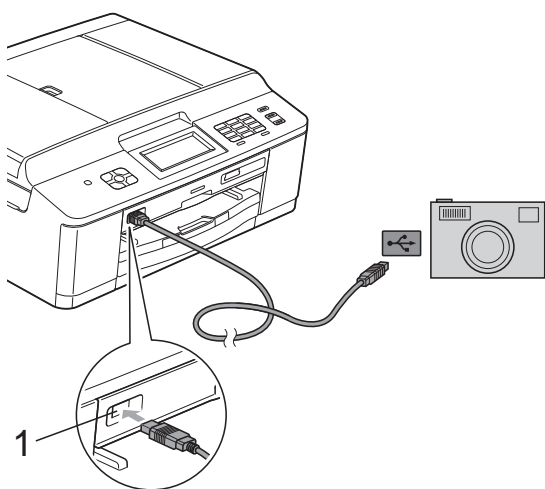

### 1 Rozhraní USB

- 2 Fotoaparát zapněte. Jakmile zařízení fotoaparát rozpozná, na displeji LCD se zobrazí hlášení Fotoap.pripojen.
- 3 Vyberte fotografii, kterou chcete vytisknout, podle pokynů z vašeho fotoaparátu. Jakmile zařízení začne fotografii tisknout, na displeji LCD se zobrazí následující hlášení Tiskne.

## ! DŮLEŽITÉ

Abyste zabránili poškození zařízení, nepřipojujte k přímému rozhraní USB žádné jiné zařízení než digitální fotoaparát nebo paměťovou jednotku USB Flash.

## Tisk DPOF

DPOF je zkratka pro Digital Print Order Format.

Tento standard vytvořili významní výrobci digitálních fotoaparátů (Canon Inc., Eastman Kodak Company, FUJIFILM Corporation, Panasonic Corporation a Sony Corporation) pro usnadnění tisku obrázků z digitálního fotoaparátu.

Pokud digitální fotoaparát podporuje tisk DPOF, budete moci vybrat na displeji digitálního fotoaparátu obrázky a počet kopií, které chcete tisknout.



### Poznámka

Pokud je tiskový příkaz vytvořený ve fotoaparátu poškozen, může dojít k chybě souboru DPOF. Chcete-li problém odstranit, odstraňte a vytvořte nový příkaz tisku pomocí fotoaparátu. Pokyny k odstranění a novému vytvoření tiskového příkazu naleznete na webových stránkách výrobce fotoaparátu nebo v přiložené dokumentaci.

## Tisk fotografií přímo z fotoaparátu (bez rozhraní PictBridge)

Podporuje-li váš fotoaparát normu velkokapacitního zařízení USB, můžete fotoaparát připojit v paměťovém režimu. To vám umožní vytisknout z fotoaparátu fotografie.

(Pokud chcete fotografie tisknout v režimu PictBridge, přečtěte si kapitolu *Tisk fotografií přímo z fotoaparátu s rozhraním PictBridge* >> strana 54.)



### Poznámka

Názvy, dostupnost a provoz se u jednotlivých digitálních fotoaparátů liší. Podrobné pokyny, např. jak se přepnout z režimu PictBridge do režimu velkokapacitního zařízení USB, naleznete v dokumentaci dodané s fotoaparátem.

## Tisk obrázků



### Poznámka

Před připojením digitálního fotoaparátu vyjměte ze zařízení paměťové karty nebo paměťovou jednotku USB Flash.

- 1 Zkontrolujte, zda je fotoaparát vypnutý. Fotoaparát připojte k přímému rozhraní USB (1) na zařízení pomocí kabelu USB.

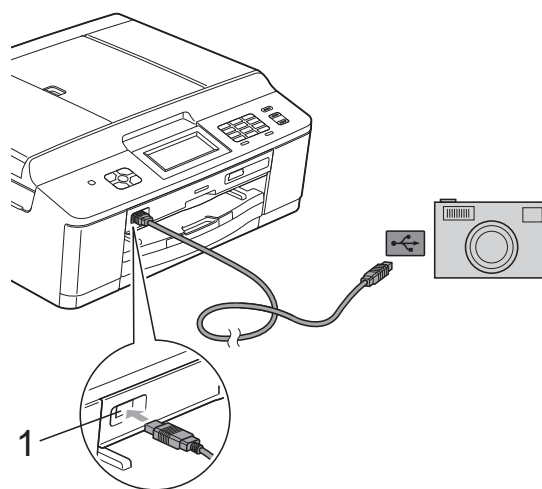

### 1 Rozhraní USB

- 2 Fotoaparát zapněte.
- 3 Postupujte podle kroků v části *Tisk obrázků* >> strana 43.

## ! DŮLEŽITÉ

Abyste zabránili poškození zařízení, nepřipojujte k přímému rozhraní USB žádné jiné zařízení než digitální fotoaparát nebo paměťovou jednotku USB Flash.

## Čištění a kontrola zařízení

### Čištění zařízení zvenku

Dotykový displej čistěte podle následujících pokynů:

#### ! DŮLEŽITÉ

- Před čištěním dotykového displeje vypněte zařízení vypínačem.
- **NEPOUŽÍVEJTE** žádný typ tekutých čističů (včetně etanolu).

- 1 Dotykový displej čistěte *suchým* měkkým hadříkem nepouštějícím vlákna.

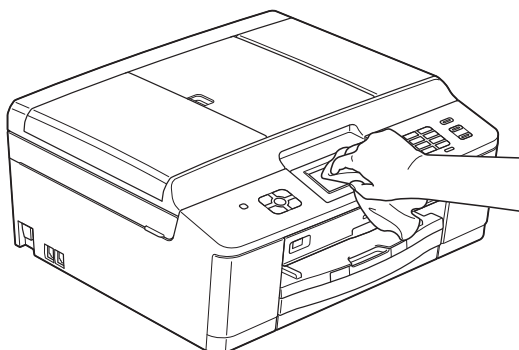

Zvenku čistěte zařízení následujícím způsobem:

#### ! DŮLEŽITÉ

- Používejte neutrální čisticí prostředky. Čištění těkavými kapalinami jako je ředidlo nebo benzin může poškodit vnější povrch zařízení.
- **NEPOUŽÍVEJTE** čisticí materiály, které obsahují čpavek.
- K odstraňování nečistot z ovládacího panelu **NEPOUŽÍVEJTE** izopropylalkohol. Může způsobit popraskání panelu.

- 1 Vysuňte zásobník papíru (1) zcela ze zařízení.

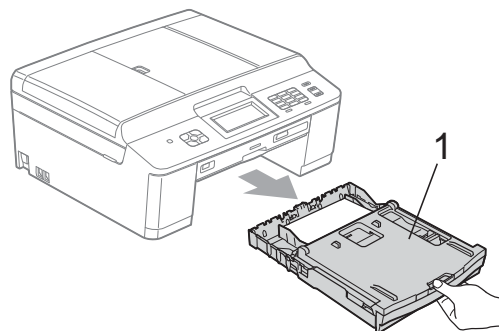

- 2 Otrěte vnější části zařízení *suchým* měkkým hadříkem nepouštějícím vlákna, abyste odstranili prach.

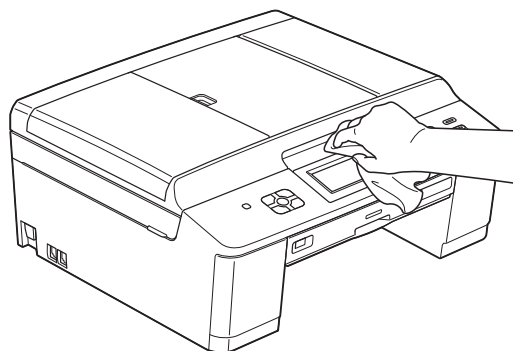

- 3 Zvedněte výstupní kryt zásobníku papíru a odstraňte vše, co uvízlo uvnitř zásobníku papíru.

- 4 Otřete zásobník papíru *suchým* měkkým hadříkem nepouštějícím vlákna, abyste odstranili prach.

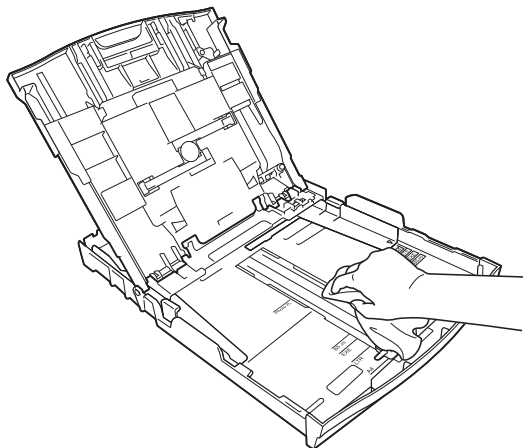

- 5 Zavřete kryt výstupního zásobníku papíru a pevně zasuňte zásobník papíru zpět do zařízení.

## Čištění tiskové desky

### ⚠ VAROVÁNÍ



Před čištěním tiskové desky odpojte zařízení ze sítě, aby nemohlo dojít k úrazu elektrickým proudem.

- 1 Oběma rukama uchopte plastové výstupky na obou stranách zařízení a zvedejte kryt skeneru do otevřené polohy.

- 2 Vyčistěte tiskovou desku (1) a prostor kolem ní od částeček inkoustu *suchým*, jemným hadříkem nepouštějícím vlákna.

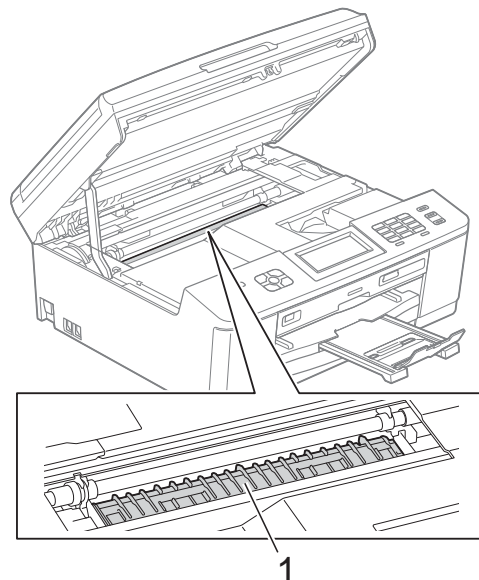

- 3 Oběma rukama uchopte plastové výstupky na obou stranách zařízení a opatrně zavřete kryt skeneru.
- 4 Znovu připojte napájecí kabel.

## Čištění válečků podavače papíru

Pokud jsou válečky podavače papíru znečištěny inkoustem, mohlo by dojít k problémům při zavádění papíru.

- 1 Odpojte zařízení ze zásuvky. Vysuňte zásobník papíru (1) zcela ze zařízení.

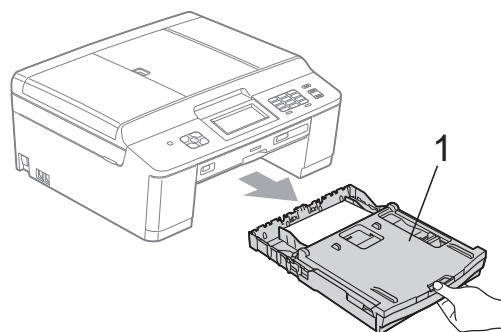



## Poznámka

Je-li rozkládací podpěra papíru otevřená, zavřete ji a potom zavřete podpěru papíru.

- 2 Očistěte přední stranu válečků podavače papíru (1) jemným hadříkem nepouštějícím vlákna lehce navlhčeným ve vodě pohybem ze strany na stranu. Po očištění otřete válečky *suchým* měkkým hadříkem nepouštějícím vlákna, abyste odstranili veškerou vlhkost.

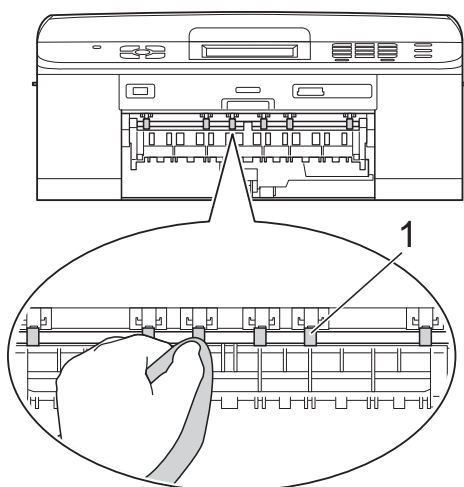

- 3 Zvedněte klapku pro odstranění uvíznutého papíru (2) a potom očistěte zadní stranu válečků podavače papíru (1) měkkým hadříkem nepouštějícím vlákna lehce navlhčeným ve vodě. Po očištění otřete válečky *suchým* měkkým hadříkem nepouštějícím vlákna, abyste odstranili veškerou vlhkost.

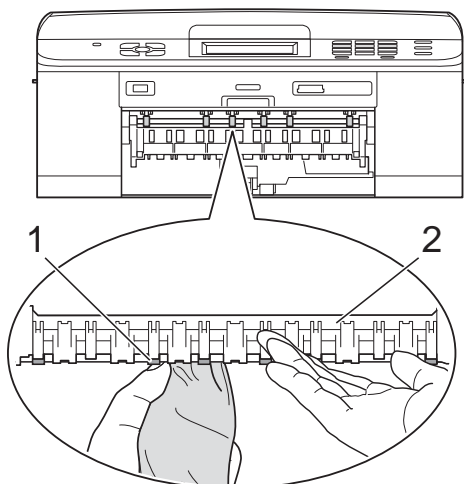

- 4 Vložte zásobník papíru pevně zpět do zařízení.

- 5 Znovu připojte napájecí kabel.



## Poznámka

Nepoužívejte zařízení, dokud válečky úplně neoschnou. Při používání zařízení před oschnutím válečků by mohlo dojít k problémům se zaváděním papíru.

## Čištění válečků pro zavádění papíru

- 1 Odpojte zařízení ze zásuvky.
- 2 Vysuňte zásobník papíru zcela ze zařízení.



## Poznámka

Pokud zařízení začne podávat poslední listy papíru v zásobníku po více kusech, očistěte základní desku (1) měkkým hadříkem nepouštějícím vlákna lehce navlhčeným ve vodě.

Po očištění otřete desku *suchým* měkkým hadříkem nepouštějícím vlákna, abyste odstranili veškerou vlhkost.

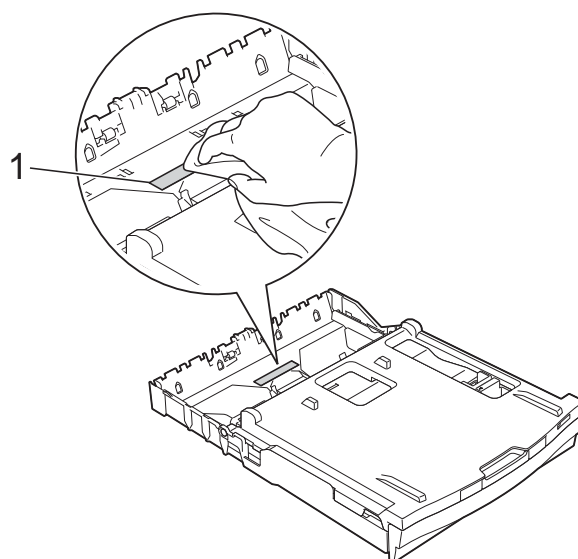

- 3 Otevřete kryt pro odstranění uvíznutého papíru (1) na zadní straně zařízení.

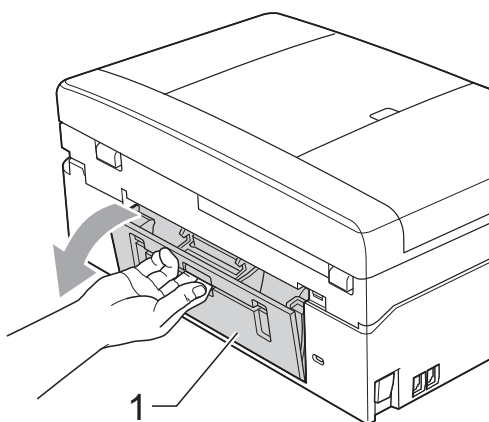

- 4 Očistěte válečky pro zavádění papíru (1) jemným hadříkem nepouštějícím vlákna navlhčeným ve vodě. Válečky pomalu otáčejte, aby byl očištěn celý povrch. Po očištění otřete válečky suchým měkkým hadříkem nepouštějícím vlákna, abyste odstranili veškerou vlhkost.

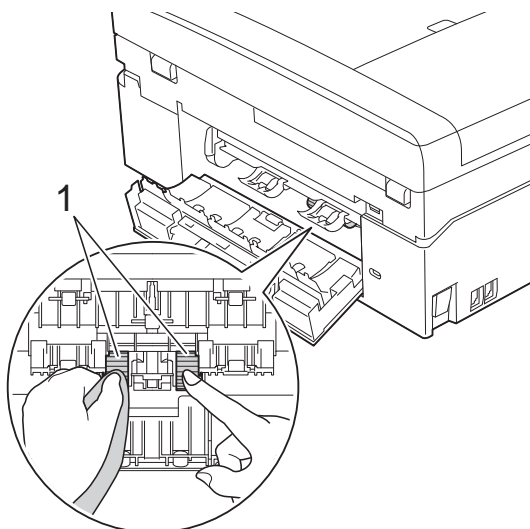

- 5 Zavřete kryt pro odstranění uvíznutého papíru. Zkontrolujte, zda je kryt zcela uzavřen.
- 6 Vložte zásobník papíru pevně zpět do zařízení.
- 7 Znovu připojte napájecí kabel.

## Kontrola množství inkoustu

Ačkoli se na displeji LCD zobrazuje ikona množství inkoustu, můžete pomocí nabídky inkoustu zobrazit velký graf, který zobrazuje inkoust zbývající v každé kazetě.

- 1 (Pouze pro model DCP-J925DW) Stisknutím tlačítka ◀ nebo ▶ zobrazte Inkoust.
- 2 Stiskněte tlačítko  nebo Inkoust.
- 3 Stiskněte tlačítko *Mnozstvi ink.* Displej LCD zobrazuje množství inkoustu.
- 4 Stiskněte tlačítko **Stop/Exit (Stop/Konec)**.



### Poznámka

Množství inkoustu můžete zkontrolovat z počítače.

►► Příručka uživatele programů: *Tisk* (Windows®)

►► Příručka uživatele programů: *Tisk a faxování* (Macintosh)



## Balení a přeprava zařízení

Při přepravě zařízení použijte obalové materiály, ve kterých jste zařízení obdrželi. Pro správné zabalení zařízení postupujte podle níže uvedených kroků. Na poškození zařízení během přepravy se nemusí vztahovat záruka.

### ! DŮLEŽITÉ

Po dokončení tiskové úlohy je nezbytné nechat zařízení „zaparkovat“ tiskovou hlavu. Pozorně naslouchejte, až v zařízení ustane veškerý mechanický hluk, a potom je odpojte. Neponecháte-li zařízení tento proces ukončit, může dojít k problémům s tiskem a k možnému poškození tiskové hlavy.

- 1 Otevřete kryt inkoustových kazet.
- 2 Vyjměte všechny čtyři inkoustové kazety. Stisknutím páčky pro uvolnění uvolněte každou kazetu.  
(>>Základní příručka uživatele:  
*Výměna inkoustových kazet*)
- 3 Nasadte oranžovou ochrannou krytku a poté zavřete kryt kazet.

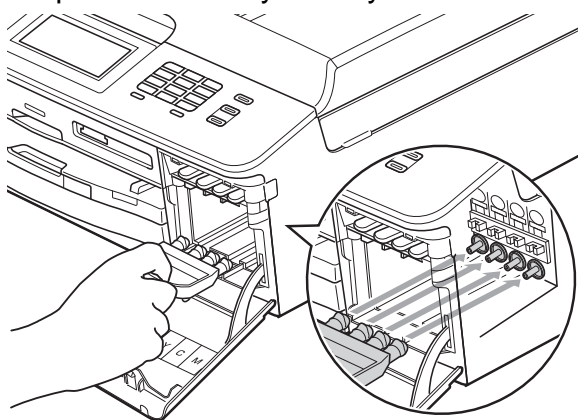

### ! DŮLEŽITÉ

- Ujistěte se, že plastová úchytka na pravé straně oranžové ochranné krytky (1) zacvakla bezpečně na své místo (2).

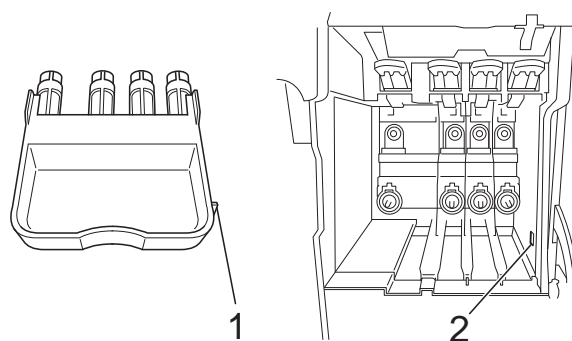

- Pokud oranžovou ochrannou krytku nemůžete najít, přepravujte zařízení bez ní. NIKDY místo toho před přepravou neinstalujte inkoustové kazety.

- 4 Otevřete kryt skeneru a vyjměte zásobník na disky. Vložte zásobník do složeného listu lepenky a přelepte páskou.
- 5 Nadzvedněte zařízení zepředu a zahákněte oranžovou ochrannou krytku do otvoru (1) ve dně zásobníku papíru. Pak zaklapněte ochrannou krytku nad vyvýšenou částí zásobníku papíru(2).

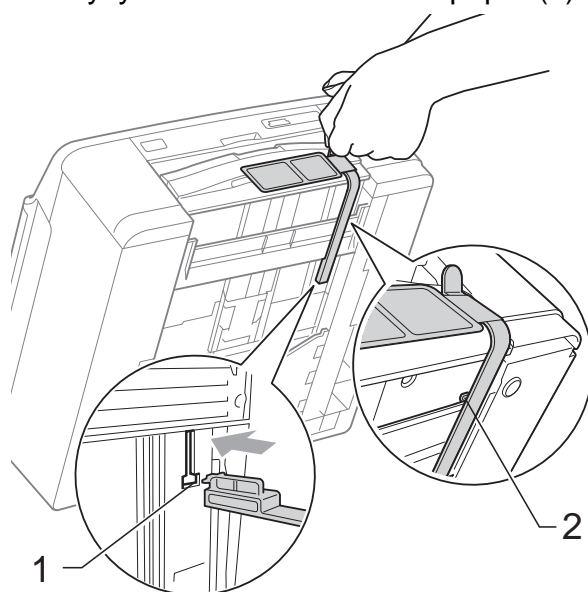



- 6 Odpojte zařízení od telefonní zásuvky a odpojte linkový kabel od zařízení.
- 7 Odpojte zařízení ze zásuvky.
- 8 Oběma rukama uchopte plastové výstupky na obou stranách zařízení a zvedněte kryt skeneru do otevřené polohy. Je-li k zařízení připojen kabel rozhraní, odpojte jej.
- 9 Oběma rukama uchopte plastové výstupky na obou stranách zařízení a opatrně zavřete kryt skeneru.

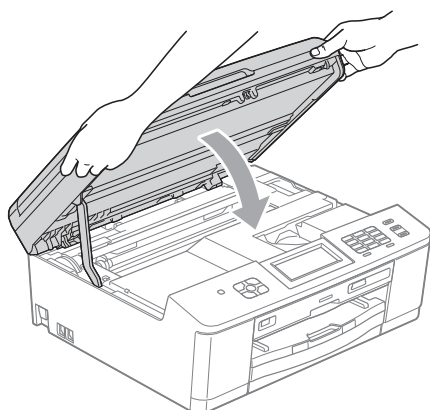

- 10 Zabalte inkoustové kazety do sáčků a přilepte je páskou na zásobník papíru.

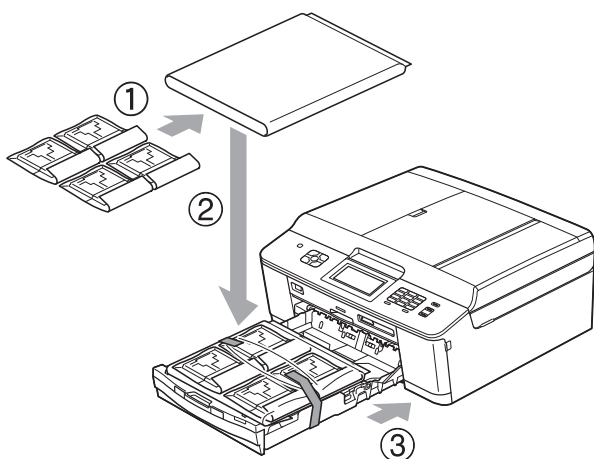

- 11 Zabalte zařízení do obalu.

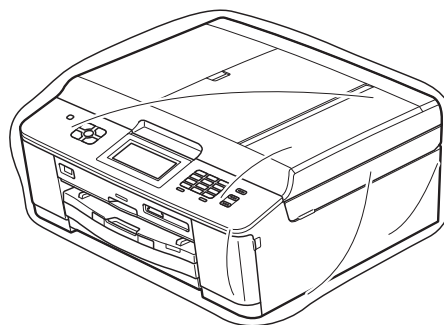

- 12 Umístěte zařízení a tiskové materiály do původní krabice společně s původním balicím materiálem podle obrázku.



### Poznámka

Pokud vracíte zařízení společnosti Brother v rámci výměny, zabalte *jen* samotné zařízení. Všechny oddělitelné součásti a tiskové materiály si ponechte pro použití s novým zařízením.

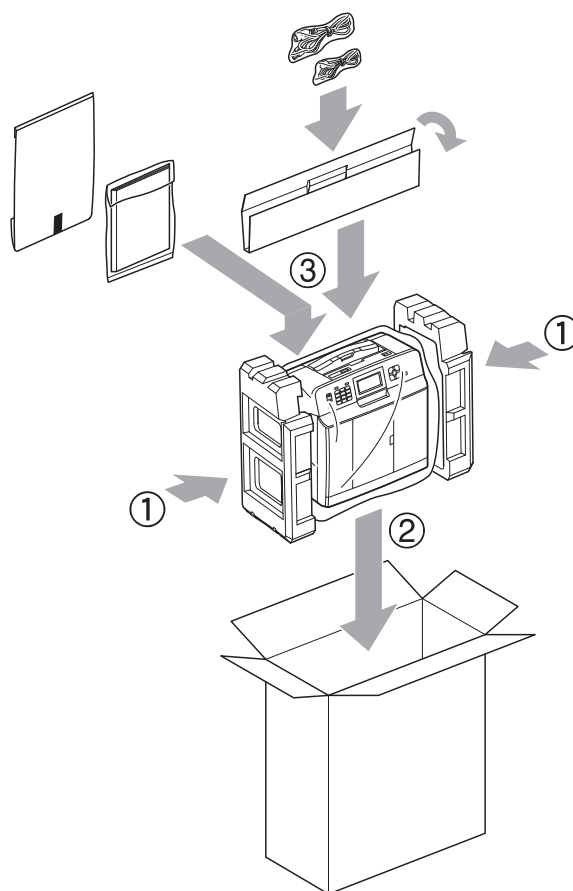

- 13 Zavřete krabici a přelepte ji páskou.

Toto je zevrubný popis vlastností a pojmů, které se vyskytují v příručkách Brother. Platnost těchto vlastností závisí na modelu, který jste si zakoupil.

**ADF (automatický podavač dokumentů)**

Dokument lze vložit do podavače ADF a automaticky naskenovat po jedné stránce.

**Automatické opakování vytáčení**

Funkce, která umožňuje, aby zařízení opakovaně vytáčelo poslední faxové číslo po pěti minutách, pokud fax neprošel, protože linka byla obsazená.

**Automatické zmenšování**

Zmenšuje velikost příchozích faxů.

**Automatický přenos faxu**

Odesílání faxu bez zvednutí sluchátka externího telefonu.

**Doba vyzvánění F/T**

Doba, po kterou zařízení Brother vyzvání (když je režim příjmu nastaven na Fax/Tel) a upozorňuje na zvednutí sluchátka pro příjem hovoru, který byl přijat zařízením.

**Dočasná nastavení**

Můžete vybrat určité volby pro každý faxový přenos a kopírování bez změny výchozích nastavení.

**Duální přístup**

Toto zařízení může skenovat odchozí faxy nebo plánované úlohy do paměti současně při odesílání faxu z paměti nebo přijímání nebo tisku příchozího faxu.

**ECM (Režim korekce chyb)**

Detekuje chyby během faxového přenosu a znovu odešle stránky faxu, u kterých došlo k chybě.

**Externí telefon**

TAD (telefonní záznamník) nebo telefon, který je připojený k zařízení.

**Fax/Tel**

Můžete přijímat faxy a telefonní hovory. Tento režim nepoužívejte, pokud používáte TAD (telefonní záznamník).

**Faxové tóny**

Signály odesílané odesílajícím a přijímajícím faxovým zařízením během předávání informací.

**Faxový deník**

Vypíše informace o posledních 200 příchozích a odchozích faxech. TX znamená odeslané. RX znamená přijaté.

**Hlasitost pípání**

Nastavení hlasitosti signálu, když stisknete tlačítko nebo uděláte chybu.

**Hlasitost vyzvánění**

Nastavení hlasitosti vyzvánění zařízení.

**Hlášení Xmit (Zpráva o ověření přenosu)**

Seznam všech odeslaných faxů včetně data, času a čísla.

**Chyba komunikace (Chyba kom.)**

Chyba během odesílání nebo přijímání faxu, obvykle způsobená šumem na lince nebo statickou elektřinou.

**ID stanice**

Uložená informace, která se objevuje v horní části faxovaných stránek. Obsahuje jméno odesilatele a faxové číslo.

**Innobella™**

Innobella™ je řada originálních spotřebních materiálů nabízených společností Brother. Abyste získali nejkvalitnější výsledky, společnost Brother doporučuje použití inkoustu a papíru Innobella™.

**Jas**

Změna jasu celý obrázek zesvětlí nebo ztmaví.

**Jemné rozlišení**

Rozlišení je 203 x 196 dpi. Používá se pro malý tisk a grafy.

**Kontrast**

Nastavení pro kompenzaci tmavých nebo světlých dokumentů, které dělá faxy nebo kopie tmavých dokumentů světlejší a světlé dokumenty tmavší.

**Kód dálkové aktivace**

Tento kód stiskněte (\* 5 1), pokud přijmete faxový přenos na linkovém nebo externím telefonu.

**Kód dálkové deaktivace  
(Pouze pro režim Fax/Tel)**

Když zařízení přijímá hlasové volání, používá pseudo/dvojitě vyzvánění. Stisknutím tohoto kódu (# 5 1) můžete přijmout volání na linkovém telefonu.

**Kód pro dálkový přístup**

Váš vlastní čtyřmístný kód (---\*), který vám umožňuje volat a přistupovat k zařízení ze vzdáleného místa.

**Krátká volba**

Přednastavené číslo pro snadné vytáčení.

**LCD (Displej z tekutých krystalů)**

Displej na zařízení, který během programování na obrazovce zobrazuje interaktivní hlášení, a v době nečinnosti zařízení datum a čas.

**Linkový telefon**

Telefon, který používá stejnou linku jako fax, ale je připojený k samostatné zásuvce.

**Metoda kódování**

Metoda kódování informací obsažených v dokumentu. Všechna faxová zařízení musí používat minimální standard Modified Huffman (MH). Pokud má přijímací zařízení stejné možnosti, dokáže toto zařízení používat metody vyšší komprese: Modified Read (MR), Modified Modified Read (MMR) a JPEG.

**Náhled faxu**

Volbou Náhled faxu bude možné zobrazit přijaté faxy na displeji LCD stisknutím tlačítka Náhled faxu na LCD displeji.

**Oběžník**

Možnost odesílat stejnou faxovou zprávu na více míst.

**OCR (optické rozeznávání znaků)**

Aplikace ScanSoft™ PaperPort™12SE s OCR nebo Presto! PageManager převádějí obrázek textu na text, který můžete upravovat.

**Odložený fax**

Odešle fax později v určený čas.

**Pauza**

Umožňuje zadání 3,5sekundové mezičíselné pauzy vytáček sekvence při vytáčení pomocí klávesnice nebo při ukládání čísel krátké volby. Opakovaným stisknutím klávesy **Redial/Pauze (Opakování/Pauza)** na ovládacím panelu nebo tlačítka **Pauza** na dotykovém displeji můžete vložit libovolně dlouhé pauzy.

**Perioda deníku**

Předprogramované časové období mezi automaticky vytištěnými zprávami z faxového deníku. Faxový deník můžete tisknout na vyžádání bez přerušování cyklu.

**PhotoCapture Center™**

Umožňuje tisknout digitální fotografie z digitálního fotoaparátu při vysokém rozlišení ve fotografické kvalitě.

**PictBridge**

Umožňuje tisknout fotografie přímo z digitálního fotoaparátu při vysokém rozlišení ve fotografické kvalitě.

**Počet zvonění**

Počet zvonění předtím, než zařízení přijme volání v režimech **Jen fax** a **Fax/Tel**.

**Polling**

Proces, kdy faxové zařízení volá jinému faxovému zařízení, aby načetlo čekající faxové zprávy.

## Přenos

Odesílání faxů prostřednictvím telefonních linek z tohoto zařízení do přijímacího faxu.

## Přenos dávky

(Pouze černobílé faxy) Za účelem úspory nákladů mohou být všechny odložené faxy na stejné faxové číslo odeslány v rámci jednoho přenosu.

## Přenos v reálném čase

Když je paměť plná, můžete odesílat faxy v reálném čase.

## Přesměrování faxu

Odešle fax přijatý do paměti na jiné předprogramované faxové číslo.

## Příjem do paměti

Přijímá faxy do paměti zařízení, když v zařízení dojde papír.

## Přístup k dálkovému vyzvednutí

Schopnost přistupovat k zařízení dálkově z telefonu s tónovou volbou.

## Pulzní

Forma kruhového vytáčení na telefonní lince.

## Režim nabídky

Režim programování pro změnu nastavení zařízení.

## Rozlišení

Počet svislých a vodorovných řádků na palec. Viz: Standardní, Jemné, SuperJemné a Foto.

## Rozlišení fotografie (pouze černobíle)

Rozlišení, které využívá různé odstíny šedé pro optimální reprodukování fotografií.

## Rozpoznávání faxu

Umožňuje zařízení odpovědět na tóny CNG, pokud přerušíte faxové volání tím, že hovor přijmete.

## Ruční fax

Když zvednete sluchátko externího telefonu, uslyšíte před stisknutím tlačítka **Mono Start (Start Mono)** nebo **Colour Start (Start Barva)** odpověď přijímacího faxu pro zahájení odesílání faxu.

## Seznam paměti stanic

Seznam jmen a čísel uložených v paměti čísel krátké volby uspořádaný podle čísel.

## Skenování

Proces odesílání elektronického obrázku papírového dokumentu do počítače.

## Skenování na média

Černobílé a barevné dokumenty můžete skenovat na paměťovou kartu nebo paměťovou jednotku USB Flash. Černobílé obrázky budou ve formátu souboru TIFF nebo PDF a barevné obrázky mohou být ve formátu souboru PDF nebo JPEG.

## Skupinová kompatibilita

Schopnost faxového zařízení komunikovat s jiným faxovým zařízením. Kompatibilita je zajištěna mezi skupinami ITU-T.

## Skupinové číslo

Kombinace čísel Krátké volby, která jsou uložena v umístění krátké volby pro oběžník.

## Standardní rozlišení

203 × 98 dpi (černobíle). 203 × 196 dpi (barva). Používá se pro normální velikost textu a pro nejrychlejší přenos.

## Stupně šedé

Odstíny šedé jsou k dispozici pro kopírování, skenování a faxování fotografií.

## SuperJemné rozlišení (pouze černobíle)

203 × 392 dpi. Optimální pro velmi malý tisk a kresby.

## Sytost

Změna sytosti celý obrázek zesvětlí nebo ztmaví.

**TAD (telefonní záznamník)**

K zařízení můžete připojit externí TAD (telefonní záznamník).

**Tón**

Forma vytáčení v telefonní lince použitá pro telefony s tlačítkovým číselníkem.

**Tóny CNG**

Speciální tóny (signály) odesílané faxovými zařízeními během automatického přenosu, které sdělují přijímajícímu zařízení, že volá faxové zařízení.

**Ukládání faxu**

Přijaté faxy lze ukládat do paměti.

**Uživatelská nastavení**

Tištěná zpráva, která zobrazuje aktuální nastavení zařízení.

**Vyhledání**

Elektronický abecední seznam uložených čísel krátké volby a skupinových čísel.

**Záložní tisk**

Zařízení vytiskne kopii každého faxu, který byl přijat a uložen do paměti zařízení. To je bezpečnostní funkce, která slouží k tomu, abyste neztratili zprávy během výpadku napájení.

**Zámořský režim**

Provádí dočasné změny tónů faxu pro přizpůsobení šumu a statickým poruchám na zámořských telefonních linkách.

**Zbývající úlohy**

Můžete zkontrolovat, které úlohy čekají v paměti, a zrušit jednotlivé úlohy.

**Zpráva sítě WLAN**

Tištěná zpráva, která zobrazuje výsledky připojení k síti WLAN.

**Zvýraznění barvy**

Upraví barvu obrazu, aby byla lepší kvalita tisku, zlepšením ostrosti, vyvážením bílé barvy a sytostí barev.

# C

## Rejstřík

### A

Apple Macintosh  
Viz Příručka uživatele programů.

### B

Balení a přeprava zařízení ..... 62  
Bezdrátová síť  
Viz Stručný návod k obsluze a Příručka  
síťových aplikací.

### C

ControlCenter  
Viz Příručka uživatele programů.

### Č

Čištění  
tiskové desky ..... 59  
válečků podavače papíru ..... 59

### D

Dálkové nastavení  
Viz Příručka uživatele programů.  
Dálkové vyzvednutí ..... 18  
kód pro dálkový přístup ..... 18, 19  
příkazy ..... 20  
získání faxů ..... 21  
Displej LCD (displej z tekutých krystalů)  
Časovač zhasnutí ..... 3  
Jazyk ..... 3  
Duální přístup ..... 9

### F

Fax, samostatný  
odeslání ..... 6  
kontrast ..... 7  
na konci rozhovoru ..... 8  
nastavení nových výchozích hodnot .... 7  
Oběžník ..... 9  
obnovení továrních nastavení ..... 8  
odložený fax ..... 11  
přenos odložené dávky ..... 12  
Přenos v reálném čase ..... 10  
Rozlišení ..... 7  
ručně ..... 8  
z paměti (Duální přístup) ..... 9  
zámoří ..... 11  
zrušení z paměti ..... 12  
přijímání  
do paměti ..... 15  
do PC ..... 16  
Přesměrování faxu ..... 20  
příjem bez papíru ..... 15  
tisk z paměti ..... 16  
vyzvednutí ze vzdáleného  
místa ..... 20, 21  
zmenšení na papír ..... 22  
Faxován, z počítače  
Viz Příručka uživatele programů.  
Faxové kódy  
Kód dálkové aktivace ..... 18  
změna ..... 18

### I

Inkoustové kazety  
kontrola množství inkoustu ..... 61

### K

Kopírování  
2 stran občanského průkazu na 1 list  
papíru ..... 34  
knihy ..... 37  
kvalita ..... 31  
oblíbená nastavení ..... 40  
oboustranné ..... 38



plakát .....	33
pomocí ADF .....	35
režim úspory inkoustu .....	35
soutisk (N na 1) .....	33
sytost .....	35
tenký papír .....	36
třídění (pouze ADF) .....	35
Vodoznaku .....	37
použití paměťové jednotky USB	
Flash .....	37
použití paměťové karty .....	37
použití šablony .....	37
z tištěného dokumentu .....	38
zvětšování/zmenšování .....	32
Kopírování 2 stran občanského průkazu na 1	
list papíru .....	34
Kopírování občanského průkazu .....	34
Krátká volba	
nastavení z odchozích volání .....	26

## M

Macintosh  
Viz Příručka uživatele programů.

## O

Oběžník .....	9
nastavení skupin pro .....	27
Oboustranné	
kopírování .....	38
Odstraňování potíží	
kontrola množství inkoustu .....	61

## P

Paměť stanic	
Krátká volba	
nastavení z odchozích volání .....	26
Oběžník .....	9
odstraňování skupin .....	28
používání Skupin .....	9
Skupinová volba	
nastavení skupin pro oběžník .....	27
změna .....	28
PaperPort™12SE s OCR	
Viz Příručka uživatele programů. Viz též	
Nápověda v aplikaci PaperPort™12SE.	

PhotoCapture Center™	
Fotografické efekty	
Automatická oprava .....	44
Bílá tabule .....	44
Černobílé .....	44
Noční scéna .....	44
Odstranění červených očí .....	44
Oříznutí .....	44
Sepia .....	44
Světelná výplň .....	44
Vylepšení odstínu pokožky .....	44
Zlepšení scény .....	44
Nastavení tisku	
Bez ohraničení .....	50
Jas .....	48
Kontrast .....	49
Kvalita .....	47
Nastavení nových výchozích	
hodnot .....	50
Obnovení továrních nastavení .....	51
Tisk data .....	50
Typ a velikost papíru .....	48
Výřez .....	49
Zvýraznění barvy .....	49
Přidávání efektů .....	44
Skenování na média	
automatické oříznutí .....	51
paměťová jednotka USB Flash .....	51
paměťová karta .....	51
Tisk	
fotografie .....	44
rejstřík .....	43
Tisk DPOF .....	46
z počítače	
Viz Příručka uživatele programů.	
PictBridge	
tisk DPOF .....	56
Presto! PageManager	
Viz Příručka uživatele programů. Viz též	
Nápověda v aplikaci Presto!	
PageManager.	
Přeprava zařízení .....	62
Přesměrování faxu	
naprogramování čísla .....	15
změna na dálku .....	20, 21
Přímý tisk	
z fotoaparátu bez rozhraní	
PictBridge .....	57
z fotoaparátu s rozhraním PictBridge ...	54



Přístupové kódy, ukládání a vytáčení ..... 25

## R

---

Režim spánku ..... 2  
Režim, vstup  
  Časovače ..... 3  
Rozlišení  
  nastavení pro další fax ..... 7  
Ruční  
  přenos ..... 8

## S

---

Síťový  
  skenování  
    Viz Příručka uživatele programů.  
  tisk  
    Viz Příručka síťových aplikací.  
Skenování  
  Viz Příručka uživatele programů.  
Skupiny pro oběžník ..... 27

## T

---

Tisk  
  fax z paměti ..... 16  
  Viz Příručka uživatele programů.  
  zprávy ..... 30  
Tisk videa ..... 43

## U

---

Ukládání do paměti ..... 1  
Ukládání faxu ..... 16  
  tisk z paměti ..... 16  
  vypnutí ..... 17  
  zapnutí ..... 16

## V

---

Vytáčení  
  Skupiny (Oběžník) ..... 9  
Výpadek napájení ..... 1

## W

---

Windows®  
  Viz Příručka uživatele programů.

## Z

---

Zabezpečení paměti ..... 5, 13  
Zmenšení  
  kopií ..... 32  
  příchozí faxy ..... 22  
Zprávy ..... 29  
  Faxový deník ..... 30  
  Perioda deníku ..... 29  
  Konfigurace sítě ..... 30  
  Ověření přenosu ..... 29, 30  
  postup tisku ..... 30  
  Seznam paměti stanic ..... 30  
  Uživatelská nastavení ..... 30  
  Zpráva sítě WLAN ..... 30  
Zrušení  
  Přesměrování faxu ..... 17, 20  
  Ukládání faxu ..... 17  
  úlohy čekající na opakované  
  vytáčení ..... 12

**brother**®

**Navštivte naše internetové stránky  
<http://www.brother.com/>**

Tato zařízení jsou schválena pro používání pouze v zemi, kde byla zakoupena. Místní distributoři společnosti Brother nebo jejich prodejci poskytnou podporu pouze pro zařízení, která byla zakoupena v zemích, kde sídlí.