

# LED KLS LASER BAR

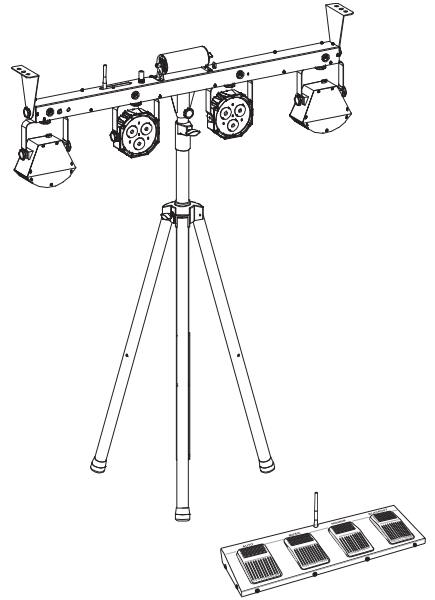

-  **BEDIENUNGSANLEITUNG**
-  **USER MANUAL**

# LED KLS LASER BAR FX LIGHT SET



## Showlaser-Lichteffektleiste für mobilen Einsatz

- 4-in-1-DMX-Lichteffektleiste mit Laser, 2 rotierenden LED-Derbys, 2 LED-Spots und weißen Strobe-LEDs
- Laserklasse 2M: keine Abnahme oder Bestellung eines Laserschutzbeauftragten erforderlich
- Absolutes Leichtgewicht bestens geeignet für mobilen Einsatz
- Querträger mit integrierter DMX-Steuereinheit und Stativhülse
- Lieferung erfolgt vormontiert in praktischer Transporttasche
- Bequeme Fernsteuerung per Funk-Fußschalter und IR-Fernbedienung
- 2 Laserdioden projizieren hunderte rote und grüne Laserstrahlen
- 2 rotierende Derbys für Spiegelkugelleffekte mit je drei hellen LEDs (Rot, Grün und Blau)
- 2 Spots mit je drei hellen TCL-LEDs (Rot, Grün und Blau)
- 4 weiße Strobe-LEDs
- Auto, Musik-, Master/Slave- und DMX-Modus
- 37 integrierte Showprogramme (die alle 4 Effektgeräte beinhalten) im Auto- und Musikmodus
- Adressierung und Einstellungen über Steuereinheit mit 4-stelliger LED-Anzeige
- Musiksteuerung über eingebautes Mikrofon mit Empfindlichkeitsregler
- LED-Derbys und LED-Spots individuell einstellbar und umsetzbar
- Schwenkbare Montagebügel zur Traversenmontage
- Beim Einsatz von Nebel kommt dieser Effekt besonders gut zur Geltung
- Schaltnetzteiltechnologie für Netzspannung zwischen 100 und 240 Volt
- Durchschleifausgang zur Spannungsversorgung von bis zu 8 Geräten

---

## Show Laser Light Effect Bar for Mobile Use

- *4-in-1 DMX light effect bar with laser, 2 rotating LED derbies, 2 LED spots and white strobe LEDs*
- *Laser class 2M: does not require additional protective measures or appointment of a laser safety officer*
- *Ultra-light ideally suited for mobile use*
- *Crossbar with integrated DMX control unit and stand sleeve*
- *Comes pre-assembled with practical transport bag*
- *Convenient control via wireless foot switch and IR remote control*
- *2 laser diodes project hundreds of red and green laser beams*
- *2 rotating derbies for mirror ball effects with three bright LEDs (red, green and blue) each*
- *2 spots three bright TCL LEDs (red, green and blue) each*
- *4 white strobe LEDs*
- *Auto, music, master/slave and DMX mode*
- *37 built-in auto and music show programs that include all 4 effect units*
- *Addressing and setting via control panel with 4-digit LED display*
- *Sound-control via built-in microphone with sensitivity control*
- *LED derbies and LED spots individually adjustable and interchangeable*
- *Swivel mounting brackets for truss mounting*
- *When fog is used, this effect becomes especially attractive*
- *Switch-mode power supply for operation between 100 and 240 Volts*
- *Feed-through output allows to power up to 8 devices*

---



# Inhaltsverzeichnis

<b>EINFÜHRUNG</b> .....	<b>4</b>
<b>SICHERHEITSHINWEISE</b> .....	<b>4</b>
<b>BESTIMMUNGSGEMÄSSE VERWENDUNG</b> .....	<b>6</b>
<b>BEDIENELEMENTE UND ANSCHLÜSSE</b> .....	<b>7</b>
Vorderseite.....	7
Rückseite.....	7
Unterseite.....	7
<b>INSTALLATION</b> .....	<b>8</b>
Überkopfmontage.....	8
Stativmontage.....	10
Lichteffekte 1 bis 4 umsetzen.....	11
<b>ANSCHLÜSSE HERSTELLEN</b> .....	<b>12</b>
Anschluss ans Netz.....	12
Stromversorgung von weiteren Geräten.....	12
DMX512-Ansteuerung.....	12
<b>BEDIENUNG</b> .....	<b>13</b>
Betrieb ohne externe Steuerung.....	14
Master/Slave-Betrieb mit mehreren Lichtsets.....	15
Fernbedienung mit dem Fußschalter.....	15
Betrieb mit der Fernbedienung.....	16
DMX-Betrieb.....	17
<b>REINIGUNG, WARTUNG UND INSTANDHALTUNG</b> .....	<b>21</b>
Sicherungswechsel.....	21
<b>TECHNISCHE DATEN</b> .....	<b>22</b>
Zubehör.....	22
<b>KONFORMITÄT</b> .....	<b>23</b>

---



# Table of Contents

<b>INTRODUCTION</b> .....	<b>24</b>
<b>SAFETY INSTRUCTIONS</b> .....	<b>24</b>
<b>OPERATING DETERMINATIONS</b> .....	<b>26</b>
<b>OPERATING ELEMENTS &amp; CONNECTIONS</b> .....	<b>27</b>
Front View.....	27
Rear Panel.....	27
Bottom.....	27
<b>INSTALLATION</b> .....	<b>28</b>
Overhead Rigging.....	28
Mounting on a Stand.....	30
Rearranging the Light Effects 1 to 4.....	31
<b>MAKING THE CONNECTIONS</b> .....	<b>32</b>
Connection to the Mains.....	32
Power Supply of Further Devices.....	32
DMX512 Control.....	32
<b>OPERATION</b> .....	<b>33</b>
Operation without External Control.....	34
Interconnecting Several Light Sets (Master/Slave Operation).....	35
Operation with the Foot Switch.....	35
Operation with the IR Remote Control.....	36
DMX Operation.....	37
<b>CLEANING AND MAINTENANCE</b> .....	<b>41</b>
Replacing the Fuse.....	41
<b>TECHNICAL SPECIFICATIONS</b> .....	<b>42</b>
Accessories.....	42
<b>NOTES</b> .....	<b>43</b>

# Obsah je uzamčen

**Dokončete, prosím, proces objednávky.**

**Následně budete mít přístup k celému dokumentu.**



**Proč je dokument uzamčen? Nahněvat Vás rozhodně nechceme. Jsou k tomu dva hlavní důvody:**

- 1) Vytvořit a udržovat obsáhlou databázi návodů stojí nejen spoustu úsilí a času, ale i finanční prostředky. Dělali byste to Vy zadarmo? Ne\*. Zakoupením této služby obdržíte úplný návod a podpoříte provoz a rozvoj našich stránek. Třeba se Vám to bude ještě někdy hodit.

*\*) Možná zpočátku ano. Ale vězte, že dotovat to dlouhodobě nelze. A rozhodně na tom nezbohatneme.*

- 2) Pak jsou tady „roboti“, kteří se přiživují na naší práci a „vysávají“ výsledky našeho úsilí pro svůj prospěch. Tímto krokem se jim to snažíme překazit.

A pokud nemáte zájem, respektujeme to. Urgujte svého prodejce. A když neuspějete, rádi Vás uvidíme!