

# Lada<sup>®</sup>

**NÁVOD K POUŽÍVÁNÍ : model H73A**

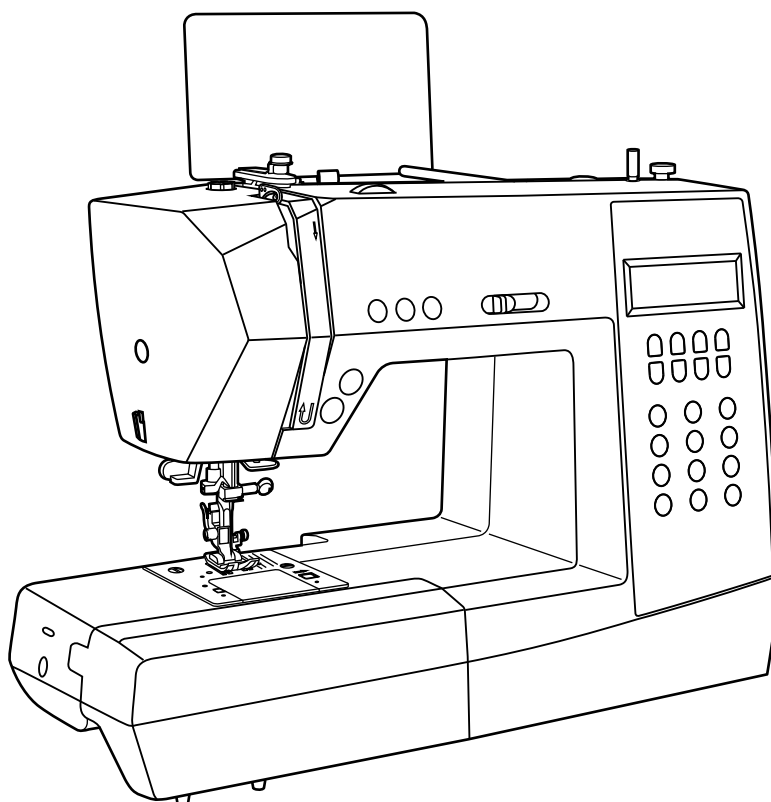

## Vážený zákazníku,

blahopřejeme Vám ke koupi šicího stroje české značky LADA. Získali jste kvalitní šicí stroj, který pokračuje v tradici této značky. Abyste mohli využít všechny možnosti tohoto šicího stroje, je třeba si nejprve prostudovat tento návod. Přejeme Vám mnoho úspěchů a radosti při šití na Vašem novém stroji.

LADA šicí stroje, s.r.o.

## Historie značky Lada

Nápad založit továrnu na šicí stroje vznikl brzy po rozpadu rakousko-uherské monarchie. Mnozí Češi, kteří před válkou našli obživu v rakouské metropoli, se po roce 1918 chtěli vrátit a uplatnit ve své vlasti. Po dlouhých přípravách byla **1.září 1919 založena Akciová továrna na šicí stroje v Soběslavi**. Nebylo snadné pro dosud neznámou značku Lada čelit Evropské i zámořské konkurenci. Trh ovládaly světové firmy a Lada musela vyvíjet mnoho úsilí, aby v konkurenčním boji obstála.

Prvními výrobky byly rovnostehové bubínkové stroje CB typu "7", později v roce 1936 novější typ CB 77 s kloubovým mechanismem. Na tehdejší dobu to byl stroj velmi moderní a výkonný. Značce Lada se tak podařilo proniknout mezi špičkové firmy světového formátu a navázat obchodní spojení v Holandsku, Belgii, Francii a blízkém východě. Za zmínku také stojí produkce řemeslných šicích strojů (typ 11, později 35, 105, 135). Úspěšný rozvoj továrny narušila II. světová válka, kdy musela být výroba omezena a v roce 1943 zastavena. Po osvobození navázal závod Lada na své předválečné tradice, výrobou osvědčeného typu 77. K největšímu rozmachu výroby, ale došlo až po roce 1948. V té době výrazně stoupl počet zaměstnanců. Pohyboval se kolem 1400 až 1600 osob. Požadavky odbytu vedly Ladu k vývoji stále nových typů šicích strojů. V roce 1954 byl zaveden do výroby první československý šicí stroj s klikatým stehem typ 233.



Dále následovala řada úspěšných typů :



- 1957- první kuffříkový šicí stroj T 132
- 1958-plochý šicí stroj s klikatým stehem T 236
- 1959-šicí stroj s automatickým vyšíváním T 237
- 1960-šicí stroj s širším rozpichem T 238
- 1969-kuffříkový šicí stroj T 136
- 1970-kuffříkový šicí stroj s vyšíváním T 137

V 60. letech dosahovala produkce šicích strojů 100 000 kusů ročně. Začleněním do hospodářské jednotky ELITEX v roce 1965 ztrácí Lada samostatnost a na základě usnesení vlády v roce 1972 byla výroba šicích strojů zastavena. Teprve pád komunistického režimu umožnil opět navázat na tradici výroby šicích strojů značky Lada.

# Obsah

Bezpečnostní pokyny	1-2
Názvy dílů	3
Ovládací tlačítka	4-5
Jak porozumět údajům na displeji LCD	6
Přehled stehů	7
Příslušenství	8
Tabulka přítlačných patek	9
Výměna přítlačné patky a držáku patky	10
Zdvih přítlačné patky a nastavení tlaku přítlačné patky	11
Zapojení stroje do sítě	12
Zapojení nožního spouštěče	12
Výměna jehly	13
Vypnutí podavače	13
Navíjení spodní nitě na cívku	14-15
Vložení cívky spodní nitě do stroje	16
Navlečení horní nitě do stroje	17-18
Automatický navlékač horní nitě	19
Seřízení napětí horní nitě	20
Vytažení spodní nitě	21
Ořez nitě	21
Vyvážení stehů	22
Ovládací tlačítka	23-25
Tlačítko Start/Stop a regulátor rychlosti	23
Tlačítko odstříhu nitě	24
Tlačítko zpětného šití	24
Tlačítko automatického zapožití	25
Tlačítko pro polohování jehly	25
Tlačítka nastavení stehů	26-28
Tlačítka pro nastavení šířky stehu	26
Tlačítka pro nastavení délky stehu	27
Tlačítko výběru skupiny stehů	27
Tlačítko pro zrcadlové převrácení stehu	28
Tlačítka volby stehu	29
Tlačítka paměti	30
Užitečné funkce	31-32
Šití rohů	31
Zajištění švu	31
Šití na volném rameni	31
Šití silných látek	32
Přídavný stolek	33
Stehy pro šití pružných látek	34
Overlockové stehy	35
Lemování slepým stehem	36
Přišívání knoflíku	37
Knoflíková dírka	38-40
Šití knoflíkových dírek na pružné látce	41
Šití uzávěru	42
Látání	43-44
Přišívání zipu uprostřed	45
Přišívání zipu ze strany	46
Lemování	47

# Obsah je uzamčen

**Dokončete, prosím, proces objednávky.**

**Následně budete mít přístup k celému dokumentu.**



**Proč je dokument uzamčen? Nahněvat Vás rozhodně nechceme. Jsou k tomu dva hlavní důvody:**

- 1) Vytvořit a udržovat obsáhlou databázi návodů stojí nejen spoustu úsilí a času, ale i finanční prostředky. Dělali byste to Vy zadarmo? Ne\*. Zakoupením této služby obdržíte úplný návod a podpoříte provoz a rozvoj našich stránek. Třeba se Vám to bude ještě někdy hodit.

*\*) Možná zpočátku ano. Ale vězte, že dotovat to dlouhodobě nelze. A rozhodně na tom nezbohatneme.*

- 2) Pak jsou tady „roboti“, kteří se přiživují na naší práci a „vysávají“ výsledky našeho úsilí pro svůj prospěch. Tímto krokem se jim to snažíme překazit.

A pokud nemáte zájem, respektujeme to. Urgujte svého prodejce. A když neuspějete, rádi Vás uvidíme!