

**Bedienanleitung
Návod k obsluze
Kezelési utasítás**

FAMULA

4681, 4691, 4692

4881, 4891, 4892

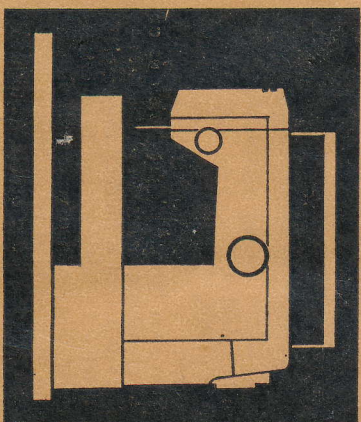

22

ACHTUNG!

- Beim Verlassen der Maschine, bei Wartungsarbeiten, beim Wechseln der Lampe, beim Wechseln von mechanischen Teilen oder Zubehör und bei Schäden an der elektrischen Ausrüstung ist der Netzstecker aus der Steckdose zu ziehen.
 - Der Benutzer hat wegen der auf- und abgehenden Nadel Vorsicht walten zu lassen und die Nähstelle bei der Arbeit ständig zu beobachten.
 - Die maximal zulässige Leistung der Lampe beträgt 20 W.
 - Bei Schäden an der elektrischen Ausrüstung ist die Maschine einem Fachmann zur Reparatur zu übergeben.
- Die Maschine ist schutzisoliert (Schutzklasse II).

Die hier aufgeführten Verhaltensanforderungen gelten auch für den Brandschutz und sind für alle Benutzer verbindlich.



Pozor!

Opřevy a zásahy do elektrické výzbroje šicího stroje smí provádět pouze odborník. Šicí stroj je vybaven ochrannou izolační třídou. Zkouška výkonového úrovně zvuku nastáva podle státní ČSN a leží pod 80 dB (A).

POZOR!

- při opuštění stroje při údržbových pracích při výměně žárówki při výměně mechanických součástí nebo příslušenství a při poruchách elektrického vybavení
 - **výchýeme v každém případě zadržku ze zásuvky.**
 - Doporučujeme z důvodu pohybu jehly nahoru a dolu pečlivě pozorovat pracovní místo jehly.
 - maximálně dovolený výkon žárówki je 20 W.
 - Při poruše elektrického vybavení předáme šicí stroj k opravě odborníkovi.
- Šicí stroj je ochranně izolovaný (ochranná třída II).

Veškeré zde uvedené předpisy platí pro požární ochranu a jsou závazné pro každého.



FIGYELEM!

- A varrógép magára hagyásakor, karbantartási munkák esetén, az izzólámpa cseréjekor, a mechanikus részek vagy a tartozékok cseréjekor és az elektromos részek megbízósáda esetén
 - **húzzuk ki a csatlakozó aljzathól a hálózati dugaszolót.**
 - A gép használója a fel- és lefelé mozgó tű miatt óvatossággal járjon el és a munka közben figyeljen dliandón a varráshelyre.
 - A lámpa maximálisan megengedett teljesítménye 20 watt.
 - Az elektromos részek megbízósáda esetén adjuk át a varrógépét szakembernek javításra.
- A varrógép védőszigeteléssel van ellátva. (II. érintésvédelmi osztály).

Az itt felsorolt eljárás módok követelemények a tűzvédelemre is érvényesek és a varrógép minden használójára kötelező jellegűek.

INHALT

	Seite	Seite	
1. Modellerklärungen	2	4. Spezielle Nähanleitung	19
2. Inbetriebnahme	6	5. Pflege und Wartung	44
3. Allgemeine Bedienung	7	6. Störungen	45

OBSAH

	strana	strana	
1. Představení modelů	3	4. Speciální pokyny pro šití	19
2. Uvedení do provozu	6	5. Údržba	44
3. Všeobecná obsluha	7	6. Poruchy	46

TARTALOM

	oldal	oldal	
1. Típus - magyarázatok	3	4. Speciális varrási útmutató	19
2. Üzembevételei	6	5. Ápolás és karbantartás	44
3. Általános kezelés	7	6. Zavarok	47

Vorstellung der Modelle ★ Představení modelů ★ A típusok bemutatása

Modell 4681, 4691 und 4692 mit Einbaumotor

Modell 4881, 4891 und 4892 mit Einbaumotor, elektronischer Drehzahlregelung und elektronischer Nadelpositionierung

Achtung!

Der Garantieschein befindet sich auf der dritten Umschlagseite.

Model 4681, 4691 a 4692 s vestavaným motorem

Model 4881, 4891 a 4892 s vestavaným motorem, elektronickým řízením otáček a elektronickým polohováním jehly

Pozor!

Záruční list se nalézá na poslední straně desky.

4681-es, 4691-es és 4692-es típus beépített motorral

4881-es, 4891-es és 4892-es típus beépített motorral, elektronikus fordulatszám szabályozással és elektronikus tűpozícionálással





Abb. 1 Obr. 1 1. ábra

1. Bezeichnung der Teile (Abb. 1)

1. Handrad
2. Spulenschlag
3. Zapfen der Spulwelle
4. Garnrollenhalter
5. Spezielle Fadenführung
6. Spulervorspannung
7. Fadenführungen
8. Armdedeckel
9. Fadenhebel
10. Schalfer
11. Frontplatte
12. Lüfterhebel
13. Nähfußoberteilbefestigungsschraube
14. Nähfußoberteil mit Nähfuß
15. Stichplatte
16. Verschlussklappe
17. Transporteur
18. Nadel
19. Fadenführung
20. Nadelbefestigungsschraube
21. Modellbezeichnung
22. Oberfadenspannung
23. Musterringgriff
- 23.1. Stellgriff
24. Musterleiste
25. Stichsteller-Handgriff
- 25.1. Stichsteller-Schalthebel
26. Transporteurversenkhebel
27. Anlegetisch
28. Handradauslöseschraube
29. Kenbuchstaben und Maschinenstoffrückenstange mit Oberfadenabschneider
31. Programm-Doppler (entfällt für die Modelle 4681, 4881)
32. Unterfadenklemm- und Schneideeinrichtung
33. Schieberegler
34. Positioniertaste
35. Einzelstichtaste/Herfstichtaste
36. Tragegriff

Die Nr. 33, 34 und 35 gelten nur für die Modelle 4681, 4891 und 4892.

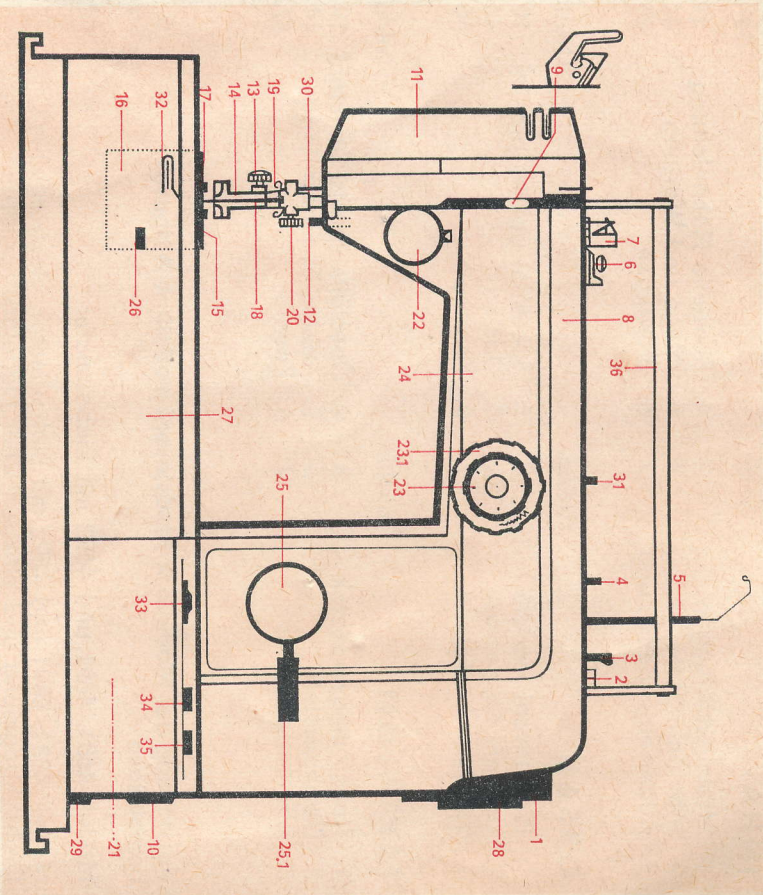
1. Označení dílů (Obr. 1)

1. Ruční kolo
2. Doraz navijáče
3. Čep hřídele navijáku
4. Držák cívky nitě
5. Speciální vodítko nitě
6. Předpětí navijáku
7. Vodič nitě
8. Víko ramena
9. Niťová páka
10. Vypínač
11. Čelní deska
12. Uvolňovací páka
13. Úhynný šroub horního dílu patky
14. Horní díl patky s nasazenou patkou
15. Stehová deska
16. Uzavírací klapka
17. Podáváč
18. Jehla
19. Vodič nitě
20. Upinací šroub jehly
21. Označení modelu
22. Regulace napětí horní nitě
23. Volící knoflík vzoru stehu
- 23.1. Nastavovací rukojeť
24. Vzorová lišta
25. Rukojeť k nastavení stehu
- 25.1. Řadící páka k nastavení stehu
26. Vypínací páka podáváče
27. Prodlužovací stolek
28. Uvolňovací šroub ručního kola
29. Symbol a číslo stroje
30. Jehlová tyč s odřezávacím horní nitě
31. Zdvíhovač programu (odpadne u modelu 4681, 4881)
32. Zařízení pro svírání a odřezávání dolní nitě
33. Posuvný regulátor
34. Polohovací klávesa
35. Klávesa jednotlivých a stehových stehu
36. Rukojeť

★

1. A részek megnevezése (1. ábra)

1. Kézkerék
2. Orsóútközző
3. Orsózártengely csapja
4. Cénaorsótartó
5. Speciális fonalvezető
6. Orsózó előfeszítő
7. Fonalvezeték
8. Karfedél
9. Fonalemelő kar
10. Fékpacsoló
11. Homloklap
12. Talpemelő kar
13. Varrótalp-felsőrész rögzítőcsavarja
14. Varrótalp-felsőrész varrótalppal
15. Tüleméz
16. Zárófedél
17. Kelmefordító
18. Tú
19. Fonalvezető
20. Túrgázító csavar
21. Típusjel
22. Fonalfeszítő
23. Választó fogantyú
- 23.1. Allító fogantyú
24. Mintaléc
25. Öltésállító fogantyú
- 25.1. Öltésállító kapcsolókar
26. Kelmefordító bittől leállítható kapcsolókar
27. Asztaltoldal
28. Kézkerék kioldócsavarja
29. Betűjelzés és gépszám
30. Kelmefordító rud felsőszál levágóval
31. Programcsoport választókar (a 4681-es, 4881-es típusoknál hiányzik)
32. Alsószálszorító és levágószekerezet
33. Kézi fordulatszám szabályozó
34. Pozicionáló nyomógomb
35. Egyes öltés/tűzőöltés nyomógombja
36. Hordozó fogantyú

A 33-as, 34-es, 35-ös számok csak a 4881-es, 4891-es és 4892-es típusokra érvényesek.

Obsah je uzamčen

Dokončete, prosím, proces objednávky.

Následně budete mít přístup k celému dokumentu.



Proč je dokument uzamčen? Nahněvat Vás rozhodně nechceme. Jsou k tomu dva hlavní důvody:

- 1) Vytvořit a udržovat obsáhlou databázi návodů stojí nejen spoustu úsilí a času, ale i finanční prostředky. Dělali byste to Vy zadarmo? Ne*. Zakoupením této služby obdržíte úplný návod a podpoříte provoz a rozvoj našich stránek. Třeba se Vám to bude ještě někdy hodit.

**) Možná zpočátku ano. Ale vězte, že dotovat to dlouhodobě nelze. A rozhodně na tom nezbohatneme.*

- 2) Pak jsou tady „roboti“, kteří se přiživují na naší práci a „vysávají“ výsledky našeho úsilí pro svůj prospěch. Tímto krokem se jim to snažíme překazit.

A pokud nemáte zájem, respektujeme to. Urgujte svého prodejce. A když neuspějete, rádi Vás uvidíme!