

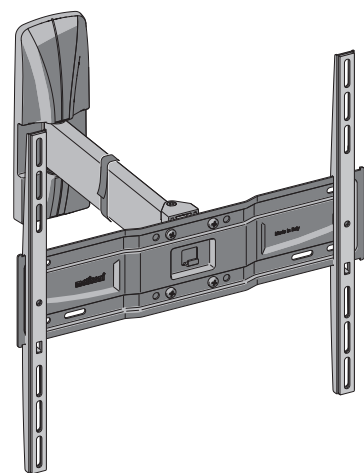

# SLIMSTYLE PLUS 400SR



IT ISTRUZIONI DI MONTAGGIO  
 FR INSTRUCTIONS DE MONTAGE  
 EN MOUNTING INSTRUCTIONS  
 DE MONTAGEANLEITUNG  
 NL MONTAGEVOORSCHRIFT  
 ES GUÍA DE MONTAJE  
 PT INSTRUÇÕES DE MONTAGEM  
 EL ΟΔΗΓΙΕΣ ΣΥΝΑΡΜΟΛΟΓΗΣΗΣ  
 RU ИНСТРУКЦИИ ПО УСТАНОВКЕ  
 PL INSTRUKCJA MONTAŻU  
 CZ NÁVOD K MONTÁŽI  
 RO INSTRUCȚIUNI DE MONTARE  
 HU SZERELÉSI ÚTMUTATÓ  
 SE MONTERINGSANVISNINGAR  
 NO MONTERINGSINSTRUKSJONER  
 FI ASENNUSOHJEET



Qualità certificata  
 Certified quality

Meliconi S.p.A. - V. Minghetti, 10  
 40057 Cadrano di Granarolo E. (BO) Italy  
 www.meliconi.com e-mail: info@meliconi.com

**IT** Attrezzatura per montaggio **FR** Outils d'assemblage **EN** Assembly equipment **ES** Herramientas de montaje

**IT** Dati tecnici **FR** Caractéristiques techniques **EN** Technical data **ES** Datos técnicos

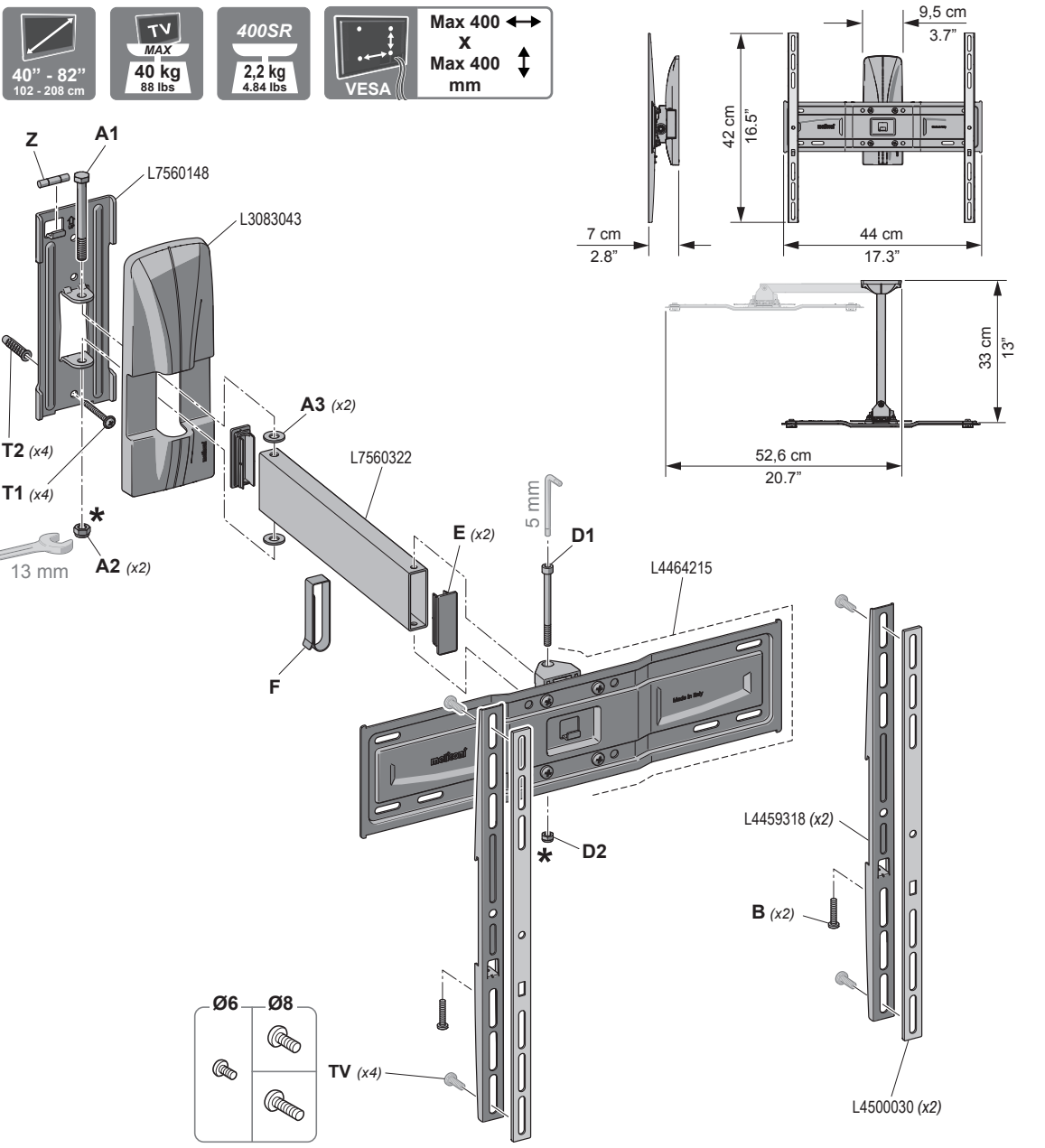

**\*** **IT** Dado autobloccante, specifico per evitare svitamenti accidentali. Avvitare in maniera decisa, con gli appositi attrezzi, anche dopo aver avvertito la prima resistenza.  
**FR** Écrou autobloquant, conçu pour éviter tout desserrage accidentel. Serrez fermement, avec les outils appropriés, même après avoir perçu la première résistance.  
**EN** Self-locking nut, designed to prevent accidental loosening. Tighten firmly, with the correct tools, even after feeling the first resistance.  
**ES** Tuerca autobloqueante para evitar que se afloje. Enroscar a fondo con las herramientas específicas, incluso después de haber notado la resistencia inicial.

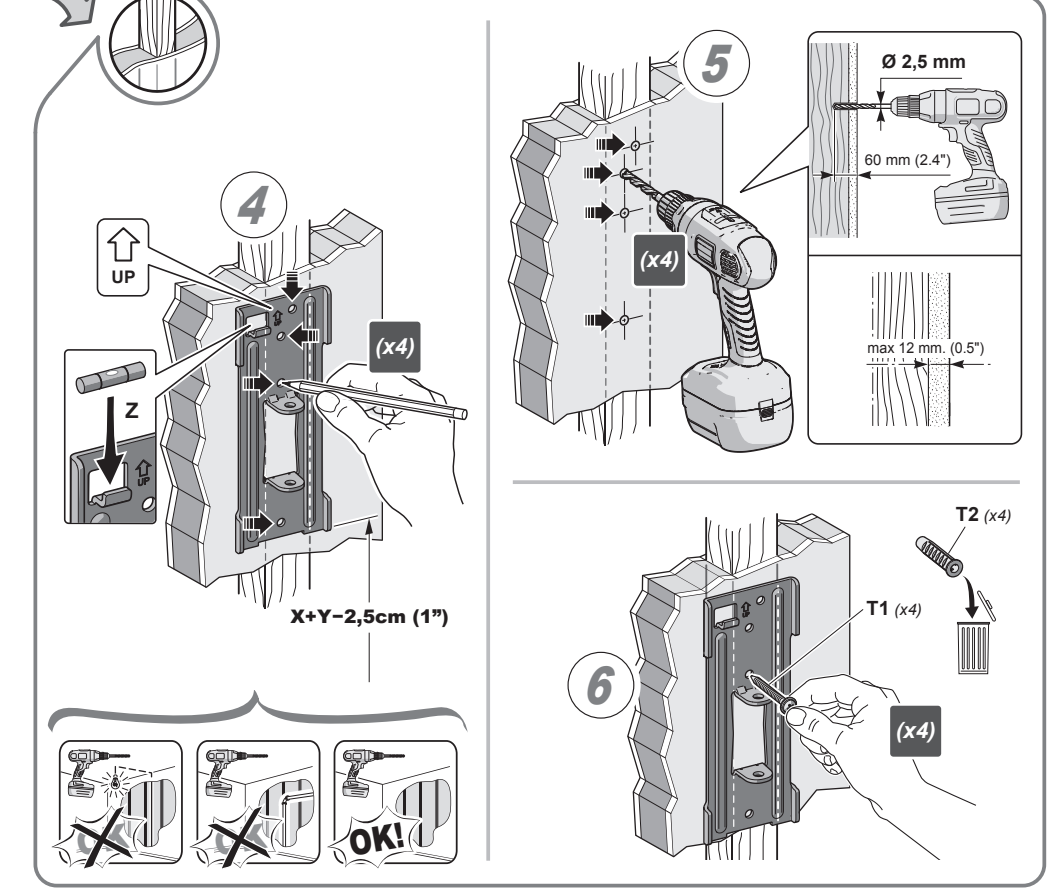
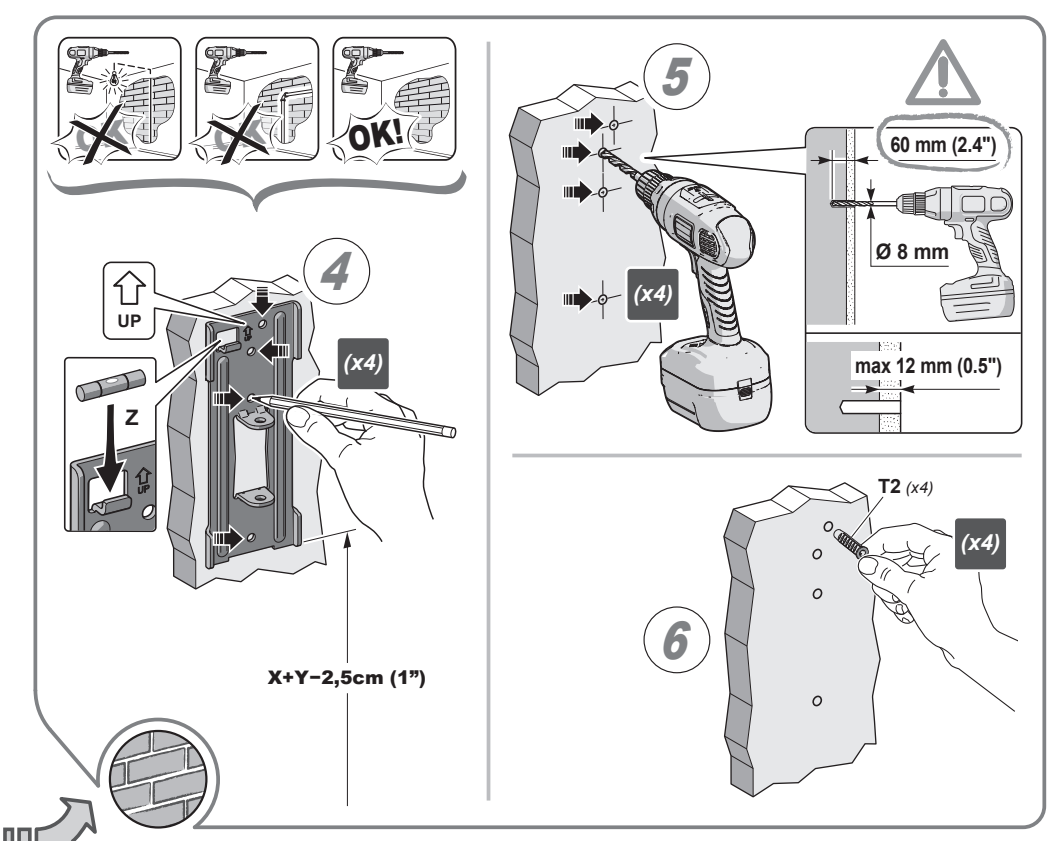
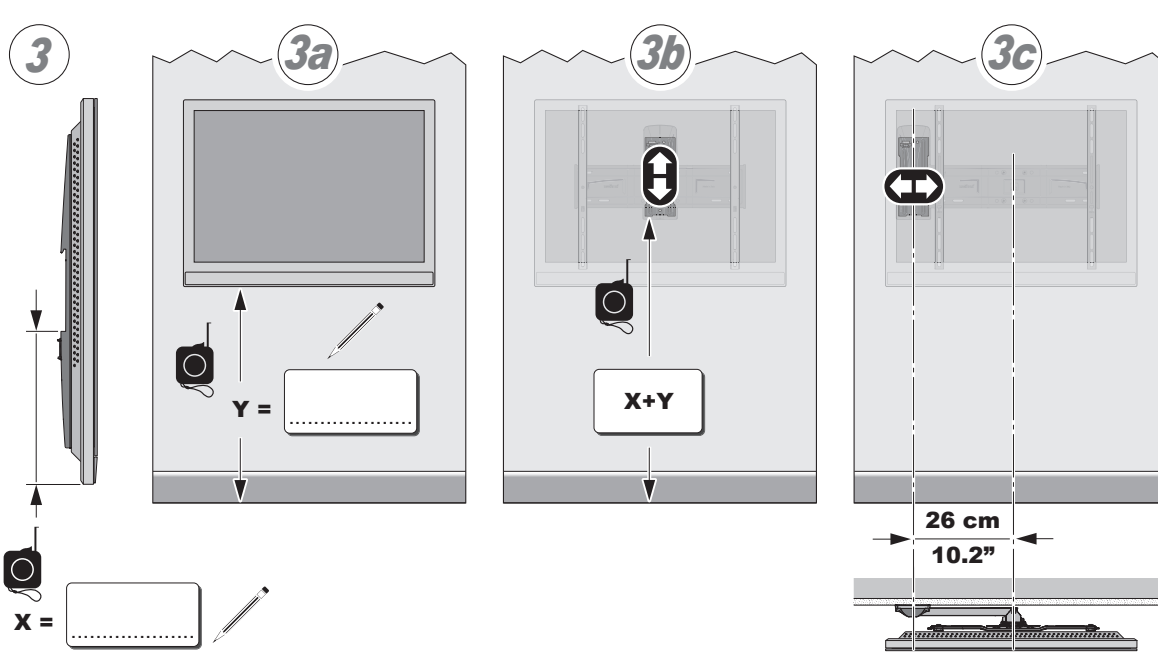
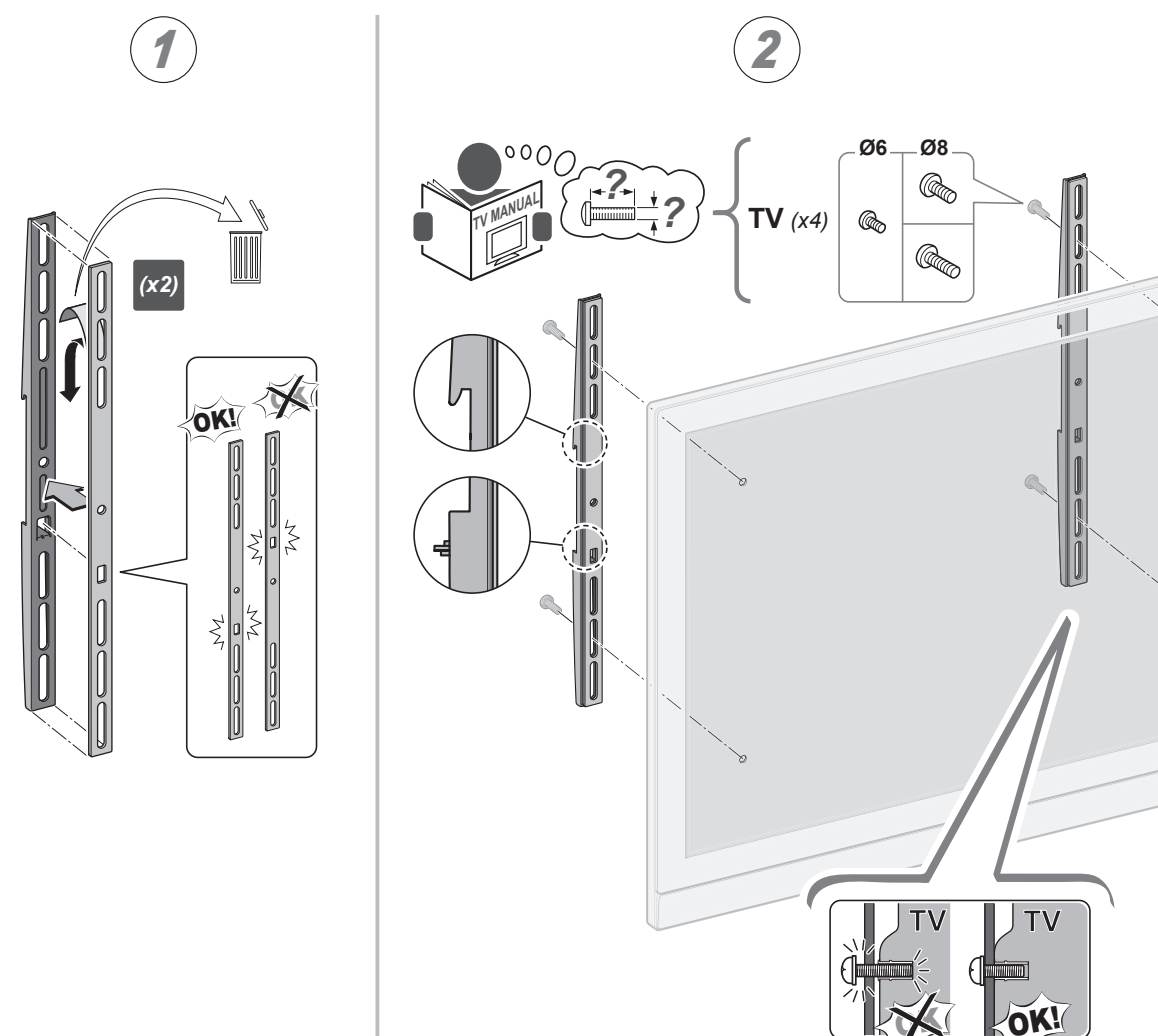
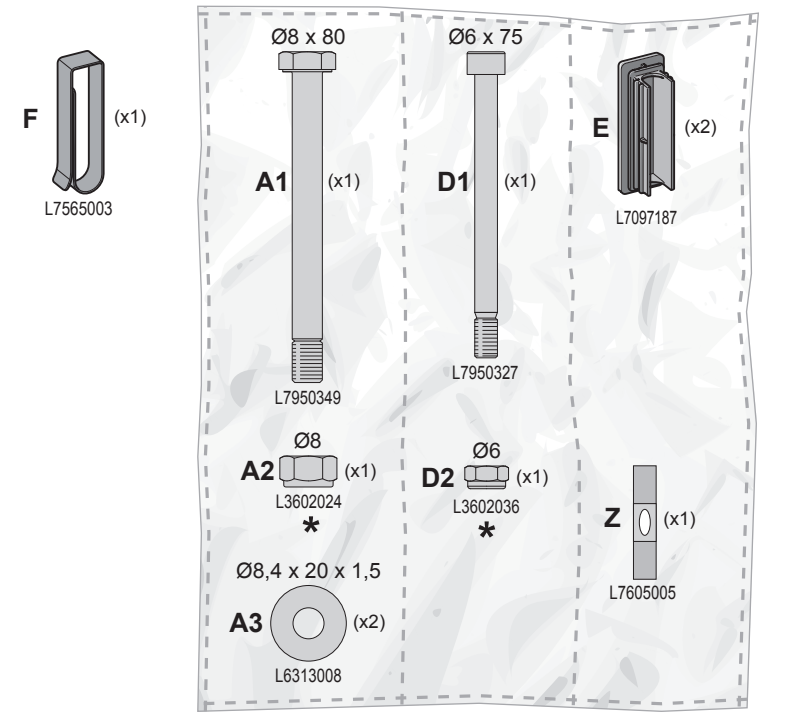
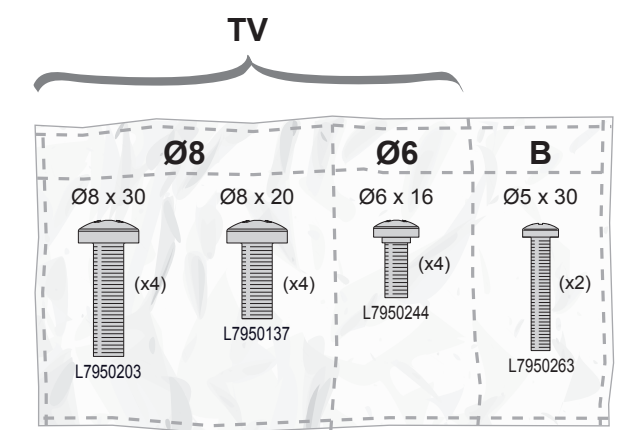
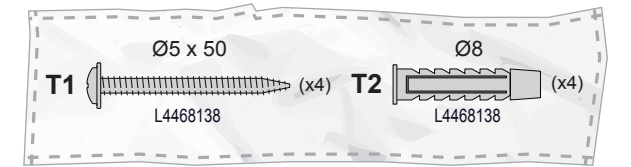

# Obsah je uzamčen

**Dokončete, prosím, proces objednávky.**

**Následně budete mít přístup k celému dokumentu.**



**Proč je dokument uzamčen? Nahněvat Vás rozhodně nechceme. Jsou k tomu dva hlavní důvody:**

1) Vytvořit a udržovat obsáhlou databázi návodů stojí nejen spoustu úsilí a času, ale i finanční prostředky. Dělali byste to Vy zadarmo? Ne\*. Zakoupením této služby obdržíte úplný návod a podpoříte provoz a rozvoj našich stránek. Třeba se Vám to bude ještě někdy hodit.

*\*) Možná zpočátku ano. Ale vězte, že dotovat to dlouhodobě nelze. A rozhodně na tom nezbohatneme.*

2) Pak jsou tady „roboti“, kteří se přiživují na naší práci a „vysávají“ výsledky našeho úsilí pro svůj prospěch. Tímto krokem se jim to snažíme překazit.

A pokud nemáte zájem, respektujeme to. Urgujte svého prodejce. A když neuspějete, rádi Vás uvidíme!