

Děkujeme vám, že jste si zakoupili TOPDON Jump Starter VOLCANO 2000Pro. Před použitím tohoto produktu si prosím pečlivě přečtěte tuto uživatelskou příručku a porozumějte jí.

TOPDON VOLCANO 2000Pro je snadno přenosný startér pro automobily, nákladní automobily, lodě, motocykly, sekačky atd. Dodá Vám energii pro případ nouze při startu, nočním osvětlení, venkovních aktivitách, jízdě autem a přírodních katastrofách. VOLCANO 2000Pro je navržen s několika ochranami, takže je pro uživatele extrémně bezpečný a proces skokového startu nepoškodí baterii vašeho auta.

Před prvním použitím toto zařízení nabijte alespoň 8 hodin. Nastartujte vozidlo, pouze když je kapacita alespoň 50%.

Nabíjení ostatních zařízení:

Při nabíjení ostatních zařízení zapněte startér tlačítkem ON/OFF. Na LCD displeji se zobrazí aktuální stav nabití baterie v procentech. Připojte vaše zařízení nabíjecím kabelem ke startéru a nabíjení se spustí automaticky. Pro zařízení, jako jsou telefony, tablety apd., použijte k nabíjení USB-A porty. Pro zařízení, jako jsou autochladičky, vzduchové kompresory apd., použijte DC výstup 12V/10A. Přibližně po 10 sekundách nečinnosti (tzn. startér nenabíjí jiná zařízení) se startér vypne.

Startování vozidla

Při startování vozidla nechte startér vypnutý a postupujte dle následujících pokynů.

1. Připojte inteligentní pojistkový konektor kabelu s bateriovými svorkami ke startéru. Ve spodní části pojistkového konektoru se rozsvítí zelená dioda OK, která znamená, že je startér připraven k použití. Pokud se rozsvítí červená dioda FAULT, startér má nízkou kapacitu baterie potřebné na start vozidla a je potřeba jej dobít.

2. Správně přičiňte červenou a černou svorku k baterii vozidla (červená na kladnou a černá na zápornou).

3. Nastartujte vozidlo.

4. Po nastartování odpojte svorky od baterie vozidla.

Pokud motor nenaskočí na první pokus, odpojte toto zařízení od baterie vozidla a před opětovným připojením počkejte alespoň 20 sekund, maximálně tři pokusy za dvě minuty. Po úspěšném nastartování motoru vozidla odpojte svorky do 30 sekund.

Displej na inteligentním pojistkovém konektoru:

UV - Pod napětím (under voltage) Buď je napětí baterie startéru nižší než 10 V, nabijte startér, nebo je napětí autobaterie pod 8V (nefunkční).

OV - Nadměrné napětí (over voltage) Úroveň nabití akumulátoru vozidla je vyšší než u startéru.

CB - Zpětný tok proudu (current back) Úroveň nabití startéru je příliš nízká, nabijte startovací zařízení.

OT - Přehřátí (over temperature) Teplota startéru je příliš vysoká. Vypněte jej a počkejte, až schladne.

SC - Zkrat (short circuit) Odpojte svorky, očistěte je a póly baterie od nečistot a znovu správně zapojte.

Nic nesvíti - Překročení doby připojení nebo došlo k přetížení. Odpojte svorky, očistěte je a póly baterie od nečistot a znovu správně zapojte.

LED diody na inteligentním pojistkovém konektoru:

FAULT - Napětí startéru je příliš nízké, nabijte startér.

OK - Napětí startéru je v pořádku, startér je dostatečně nabitý.

CONNECT - Pokud modrá dioda bliká, zařízení se páruje s jiným zařízením přes bluetooth.

- Pokud modrá dioda svítí, zařízení jsou spárována.

Záruka:

Společnost TOPDON zaručuje, že produkty TOPDON budou po dobu 24 měsíců od data nákupu (záruční doba) bez vad materiálu a provedení. U vad nahlášených během záruční doby společnost TOPDON podle své analýzy technické podpory buď opraví, nebo vymění vadný díl nebo produkt ve vlastním autorizovaném servisu.

Tato omezená záruka je neplatná za následujících podmínek:

Zneužití, demontáž, změna nebo oprava, která nebyla provedena autorizovaným servisem TOPDON. Neopatrná manipulace a narušení provozu.

V této příručce vycházejí z nejaktuálnějších informací dostupných v době vydání a nelze zaručit jejich přesnost nebo úplnost. Topdon si vyhrazuje právo kdykoli provést změny bez předchozího upozornění.

Zařízení vyhovuje směrnici FCC část 15. Provoz zařízení podléhá 2 podmínkám:

(1) zařízení nezpůsobuje škodlivou interferenci a (2) zařízení musí akceptovat přijímané interference včetně interference, která může způsobit nežádoucí činnost zařízení.

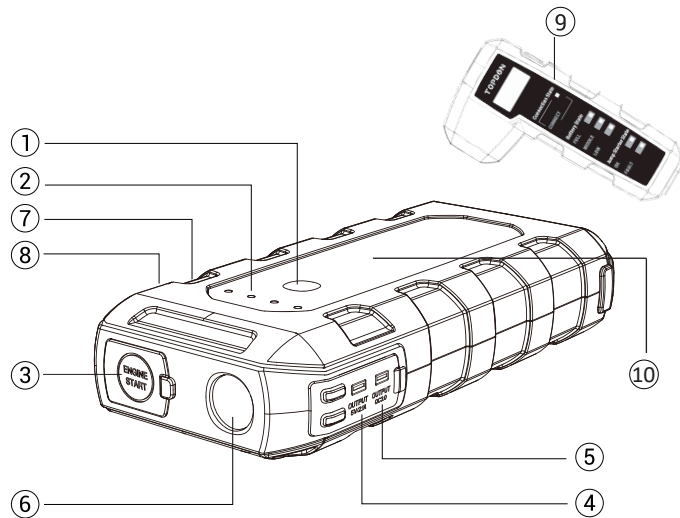

Nabíjení startéru TOPDON VOLCANO 2000Pro

Nabíjejte toto zařízení přes USB-C vstup ze zásuvky nebo z jiných výstupních zařízení 5V-8V. Když se startér nabíjí, LCD displej zobrazuje informace o nabíjení v procentech. Po úplném nabití se zobrazí na LCD displeji 100%.

Ovládání LED svítlny

Zapněte startér tlačítkem ON/OFF.

Dlouhým stiskem (cca 3s) tlačítka ON/OFF zapnete 1. režim LED svítlny (stálé světlo).

Krátkým stiskem (cca 1s) tlačítka ON/OFF přepnete na 2. režim (SOS světlo), dalším krátkým stiskem přepnete na 3. režim (stroboskop) a dalším krátkým stiskem vypnete LED svítlnu.

Mobilní aplikace BT Mobile App:

Abyste se připojili k mobilní aplikaci, musíte mít startér připojen k autobaterii. Stiskněte BT tlačítko na inteligentním pojistkovém konektoru. Modrá dioda CONNECT začne blikat. V aplikaci klikněte na ikonu bluetooth v horním pravém rohu a připojte se k zařízení s názvem CPO20. Dále pokračujte dle pokynů v aplikaci.

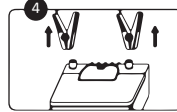
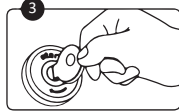
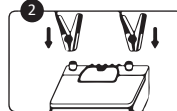

inteligentní pojistkový konektor

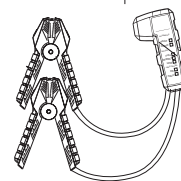

0-4.5V - nefunkční baterie, startér nebude fungovat

4.5-11.5V - nejspíše nefunkční baterie, startér nejspíše nebude fungovat

11.6-12V - zčásti nabitá baterie, startér bude fungovat

12.1-13V - zcela nabitá a funkční baterie, startér bude fungovat

POZOR: u některých typů baterií může docházet při napětí 13V k vyvaření baterie

13.1-13.9V - Alternátor je v pořádku

14-15.7V - Doporučena kontrola alternátoru

>15V - Alternátor není v pořádku

POZOR: u některých typů baterií může docházet při napětí 13V k vyvaření baterie

	FULL	MIDDLE	LOW	13.1-13.9V	FAULT	GOOD
0-4.5V						○
4.5-11.5V			○		○	●
11.6-12V		○	●		●	
12.1-13V	○	●				

○ bliká

● svítí

Nevyhazujte výrobek po skončení životnosti jako netříděný komunální odpad, použijte sběrná místa tříděného odpadu. Správnou likvidací produktu zabráníte negativním vlivům na lidské zdraví a životní prostředí. Recyklace materiálů přispívá k ochraně přírodních zdrojů. Více informací o recyklaci tohoto produktu Vám poskytne obecní úřad, organizace pro zpracování domovního odpadu nebo prodejní místo, kde jste produkt zakoupili.

Varování:

POUŽÍVEJTE pouze inteligentní svorky dodávané s tímto výrobkem.

NEPOUŽÍVEJTE toto zařízení, pokud je poškozen jakýkoli kabel, svorka nebo zařízení.

NEODOVLTE, aby se svorky baterie vzájemně dotýkaly. Nepřipojujte svorky ke stejnému kusu kovu.

NEVKLÁDEJTE výrobek na dlouhou dobu na přímé sluneční světlo nebo do horkých oblastí. Provozní teplota je -20 °C ~ 60 °C.

NEDEMONTUJTE zařízení.

K čištění výrobku NEPOUŽÍVEJTE chemikálie ani čisticí prostředky.

Každé dva měsíce kontrolujte úroveň nabití zařízení a v případě potřeby produkt nabijte.

Okamžitě přestaňte používat toto zařízení, pokud je jakkoliv poškozeno.

Udržujte mimo dosah dětí.

Technické specifikace

Špičkový proud:	2000 A
USB-C vstup/výstup	5V/3A
USB výstup 1:	QC3.0 5V/3A, 9V/2A
USB výstup 2:	USB2.0 5V/2.1A
DC JACK 5.5/2.1 výstup	12V/10A
Wireless	10W
Pracovní teplota:	20°C-70°C (+/- 5°C)
Rozměry:	206x95.5x42mm
Váha:	0,6kg
Ochrany:	proti vybití (13V +/- 0,5V), proti zkratu, zpětná ochrana



MADE IN CHINA

1	Tlačítko ON/OFF
2	LED diody
3	Startovací port
4	USB-A 5V/2.1A
5	USB-A QC3.0
6	LED svítlna
7	USB-C vstup
8	DC JACK 5.5/2.1 výstup
9	Inteligentní pojistkový konektor
10	Wireless bezdrátové nabíjení

Obsah balení:

1. Car jump starter TOPDON
2. Chytré bateriové svorky
3. Návod na použití
4. Nabíjecí kabel micro USB
5. DC cigaretová nabíječka
6. Ochranný látkový vak



informace o produktu
návod na použití/user manual
CZ/SK/HU

Car jump starter TOPDON VOLCANO 2000Pro - návod na použitie

Ďakujeme, že ste si zakúpili Jump Starter TOPDON VOLCANO 2000Pro. Pred použitím tohto výrobku si pozorne prečítajte tento návod na použitie a porozumejte mu.

TOPDON VOLCANO 2000Pro je ľahko prenosný štartér pre osobné a nákladné vozidlá, lode, motocykle, kosačky na trávu atď. Dodá vám energiu na núdzové štartovanie, nočné osvetlenie, vonkajšie aktivity, jazdu autom a živelné pohromy. VOLCANO 2000Pro je navrhnutý s viacerými ochranami, vďaka čomu je pre používateľa mimoriadne bezpečný a proces štartovania nepoškodí vašu autobateriu.

Pred prvým použitím zariadenia ho nabíjajte aspoň 8 hodín. Vozidlo naštartujte len vtedy, keď je jeho kapacita aspoň 50 %.

Nabíjanie iných zariadení:

Pri nabíjaní iných zariadení zapnite štartér tlačidlom ON/OFF. Na LCD displeji sa zobrazia aktuálne percento nabitia batérie. Pripojte zariadenie nabíjacím káblom k štartéru a nabíjanie sa spustí automaticky. Pre zariadenia, ako sú telefóny, tablety atď., použite na nabíjanie porty USB-A. Pre zariadenia, ako sú autochladničky, vzduchové kompresory atď., použite výstup DC 12V/10A. Po približne 10 sekundách nečinnosti (t. j. štartér nenabíja iné zariadenia) sa štartér vypne.

Spustenie vozidla

Pri štartovaní vozidla nechajte štartér vypnutý a postupujte podľa nasledujúcich pokynov.

1. Pripojte konektor inteligentnej poistky kábla svorky akumulátora k štartéru. Rozsvieti sa zelená kontrolka OK v spodnej časti poistkového konektora, ktorá signalizuje, že štartér je pripravený na použitie. Ak sa rozsvieti červená kontrolka FAULT, štartér má nízku kapacitu batérie potrebnú na naštartovanie vozidla a je potrebné ju dobiť.

2. Správne pripojte červené a čierne svorky k akumulátoru vozidla (červenú ku kladnej a čiernu k zápornej).

3. Naštartujte vozidlo.

4. Po naštartovaní odpojte svorky od akumulátora vozidla.

Ak sa motor nenaštartuje na prvý pokus, odpojte toto zariadenie od akumulátora vozidla a pred opätovným pripojením počkajte aspoň 20 sekúnd, maximálne tri pokusy v priebehu dvoch minút. Po úspešnom naštartovaní motora vozidla odpojte svorky do 30 sekúnd.

Zobrazenie na konektore inteligentnej poistky:

UV - Under Voltage Buď je napätie štartovacej batérie nižšie ako 10 V, nabíjate štartér, alebo je napätie autobaterie nižšie ako 8 V (nefunguje).

OV - Nadmerné napätie (over voltage) Úroveň nabitia akumulátora vozidla je vyššia ako úroveň nabitia štartéra.

CB - Spätný prúd Úroveň nabitia štartéra je príliš nízka, nabíjate štartér.

OT - Nadmerná teplota Teplota štartéra je príliš vysoká. Vypnite ho a počkajte, kým vychladne.

SC - Skrat (skrat) Odpojte svorky, očistite ich a póly batérie od nečistôt a znovu ich správne pripojte.

Nič nesvieti - čas pripojenia prekročený alebo došlo k preťaženiu. Odpojte svorky, očistite ich a póly batérie od nečistôt a znovu ich správne pripojte.

LED diódy na konektore inteligentnej poistky:

CHYBA - Napätie štartéra je príliš nízke, nabíjate štartér.

OK - Napätie štartéra je v poriadku, štartér je dostatočne nabitý.

CONNECT - Ak bliká modrá LED dióda, zariadenie sa páruje s iným zariadením prostredníctvom Bluetooth.

- Ak svieti modrá kontrolka LED, zariadenia sú spárované.

Záruka:

Spoločnosť TOPDON zaručuje, že výrobky TOPDON budú bez väd materiálu a spracovania po dobu 24 mesiacov od dátumu zakúpenia (záručná doba). V prípade závad nahlásených počas záručnej doby spoločnosť TOPDON opraví alebo vymení chybný diel alebo výrobok vo vlastnom autorizovanom servise v závislosti od analýzy technickej podpory. Táto obmedzená záruka je neplatná za nasledujúcich podmienok:

Nesprávne použitie, demontáž, zmena alebo oprava, ktorú nevykonával autorizovaný servis TOPDON. Neopatrné zaobchádzanie a manipulácia.

Informácie v tejto príručke sú založené na najaktuálnejších informáciách dostupných v čase vydania a nie je možné zaručiť ich presnosť alebo úplnosť. Spoločnosť Topdon si vyhradzuje právo kedykoľvek vykonať zmeny bez predchádzajúceho upozornenia.

Zariadenie je v súlade s FCC časť 15. Prevádzka zariadenia podlieha 2 podmienkam:

(1) zariadenie nesmie spôsobovať škodlivé rušenie a (2) zariadenie musí akceptovať prijaté rušenie vrátane rušenia, ktoré môže spôsobiť nežiaducu prevádzku zariadenia.

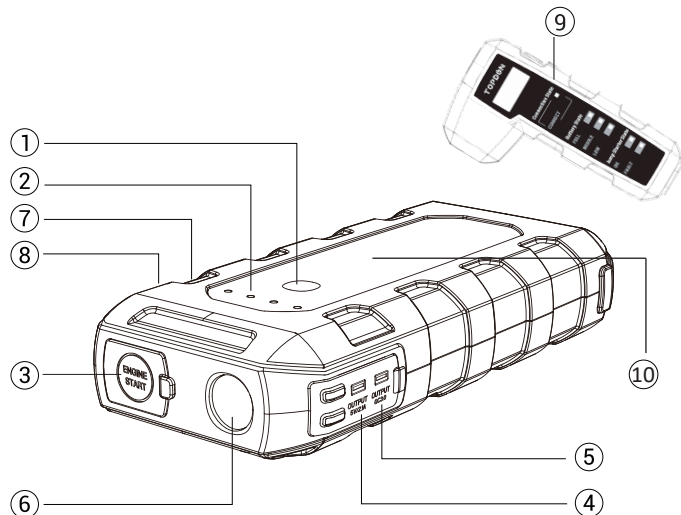

Nabíjanie štartéra TOPDON VOLCANO 2000Pro

Nabíjajte toto zariadenie cez vstup USB-C zo zásuvky alebo iných zariadení s výstupom 5V-8V. Keď sa štartér nabíja, na LCD displeji sa zobrazujú informácie o percentuálnom podiele nabíjania. Po úplnom nabití sa na LCD displeji zobrazí 100 %.

Ovládanie LED baterky

Zapnite štartér tlačidlom ON/OFF.

Dlhým stlačením (cca 3 s) tlačidla ON/OFF zapnete 1. režim LED svetla (trvalé svetlo).

Krátkym stlačením (cca 1 s) tlačidla ON/OFF prepnete na 2. režim (SOS svetlo), ďalším krátkym stlačením prepnete na 3. režim (stroboskop) a ďalším krátkym stlačením LED baterku vypnete.

Mobilná aplikácia BT:

Ak sa chcete pripojiť k mobilnej aplikácii, musíte mať štartér pripojený k batérii vozidla. Stlačte tlačidlo BT na konektore inteligentnej poistky. Modrá kontrolka CONNECT začne blikáť. V aplikácii kliknite na ikonu Bluetooth v pravom hornom rohu a pripojte sa k zariadeniu s názvom CP020. Pokračujte podľa pokynov v aplikácii.

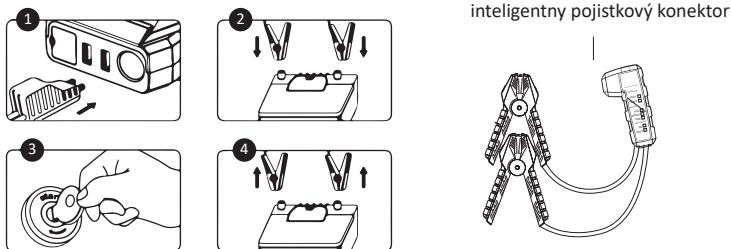

0-4,5 V - batéria nefunguje, štartér nefunguje

4,5-11,5 V - batéria pravdepodobne nefunguje, štartér pravdepodobne nebude fungovať

11,6-12 V - čiastočne nabitá batéria, štartér funguje

12,1-13 V - plne nabitá a funkčná batéria, štartér funguje

UPOZORNENIE: niektoré typy batérií môžu pri napätí 13 V vyvariť batériu

13,1-13,9 V - alternátor je v poriadku

14-15,7 V - odporúča sa kontrola alternátora

>15 V - alternátor nie je v poriadku

UPOZORNENIE: niektoré typy batérií môžu spôsobiť vykypenie batérie pri 13 V

	FULL	MIDDLE	LOW		FAULT	GOOD
0-4.5V				13.1-13.9V		○
4.5-11.5V			○	14-15.7V	○	●
11.6-12V		○	●	>15.7V	●	
12.1-13V	○	●				

○ bliká

● svieti

Výrobok po skončení jeho životnosti nelikvidujte ako netriedený komunálny odpad, ale využite zberné miesta triedeného odpadu. Správna likvidácia výrobku zabráni negatívnym účinkom na ľudské zdravie a životné prostredie. Recyklácia materiálov prispieva k ochrane prírodných zdrojov. Ďalšie informácie o recyklácii tohto výrobku získate na miestnom obecnom úrade, v organizácii nakladajúcej s domovým odpadom alebo na predajnom mieste, kde ste výrobok zakúpili.

Varovanie:

POUŽÍVAJTE iba inteligentné svorky dodané s týmto výrobkom.

NEPOUŽÍVAJTE toto zariadenie, ak je poškodený akýkoľvek kábel, svorka alebo zariadenie. NEDOVOLTE, aby sa póly batérie navzájom dotýkali. NEpripájajte svorky k rovnakému kusu kovu.

NEVYSTAVUJTE výrobok priamemu slnečnému žiareniu alebo horúcim miestam na dlhší čas. Prevádzková teplota je -20 °C ~ 60 °C.

Zariadenie NEDEMONTUJTE.

Na čistenie výrobku NEPOUŽÍVAJTE chemikálie ani čistiace prostriedky.

Každé dva mesiace skontrolujte úroveň nabitia zariadenia a v prípade potreby výrobok nabíjate.

Ak je toto zariadenie akýmkoľvek spôsobom poškodené, okamžite ho prestaňte používať. Uchovávajte mimo dosahu detí.

Technické špecifikácie

1	tlačidlo ON/OFF
2	LED diódy
3	Štartovací port
4	USB-A 5V/2.1A
5	USB-A QC3.0
6	LED Svetidlo
7	Vstup USB-C
8	DC JACK 5,5/2,1 výstup
9	Inteligentný poistkový konektor
10	Bezdrôtové nabíjanie

Špičkový prúd:	2000 A
Vstup/výstup USB-C	5V/3A
Výstup USB 1:	QC3.0 5V/3A, 9V/2A
Výstup USB 2:	USB2.0 5V/2,1A
JACK 5,5/2,1 výstup 1	2V/10A
Bezdrôtové pripojenie	10 W
Prevádzková teplota:	20°C-70°C (+/- 5°C)
Rozmery:	206x95,5x42 mm
Hmotnosť:	0,6 kg

Ochrana:
Ochrana proti vybitiu (13 V +/- 0,5 V), ochrana proti skratu, ochrana proti spätnému chodu



MADE IN CHINA

Obsah balenia:

- Štartér do auta TOPDON
- Inteligentné svorky na batérie
- Návod na použitie
- Nabíjací kábel micro USB
- DC nabíjačka cigariet
- Ochranné látkové vrečko



Informácie o výrobku
návod na použitie/user manual
CZ/SK/HU

Obsah je uzamčen

Dokončete, prosím, proces objednávky.

Následně budete mít přístup k celému dokumentu.



Proč je dokument uzamčen? Nahněvat Vás rozhodně nechceme. Jsou k tomu dva hlavní důvody:

- 1) Vytvořit a udržovat obsáhlou databázi návodů stojí nejen spoustu úsilí a času, ale i finanční prostředky. Dělali byste to Vy zadarmo? Ne*. Zakoupením této služby obdržíte úplný návod a podpoříte provoz a rozvoj našich stránek. Třeba se Vám to bude ještě někdy hodit.

**) Možná zpočátku ano. Ale vězte, že dotovat to dlouhodobě nelze. A rozhodně na tom nezbohatneme.*

- 2) Pak jsou tady „roboti“, kteří se přiživují na naší práci a „vysávají“ výsledky našeho úsilí pro svůj prospěch. Tímto krokem se jim to snažíme překazit.

A pokud nemáte zájem, respektujeme to. Urgujte svého prodejce. A když neuspějete, rádi Vás uvidíme!