

eufy  
SECURITY



Video Doorbell Chime

**Návod k použití**

## CO JE SOUČÁSTÍ BALENÍ



Zvonek Doorbell Chime (T8740)

Napájecí konektor  
(Koncovka se může lišit  
dle regionu)

Doorbell Chime USB adaptér  
pro HomeBase 2

## CO JE POTŘEBA K INSTALACI?

Tento zvonek Doorbell Chime je exkluzivním příslušenstvím pro zvonek eufy Security Video Doorbell 2K (napájený z baterie).

USB adaptér umožňuje připojit zařízení eufy HomeBase 2 k domovním zvonkům. Jeden USB adaptér může ovládat až 4 zvonky.

USB adaptér může pracovat se základnou HomeBase 2 pouze tehdy, když je k této základně HomeBase 2 připojen videozvonek eufy a je stisknut zvonek.

## INSTALACE

Krok 1. Připevněte napájecí konektor ke zvonku.

- Umístěte napájecí konektor nad zvonek ve směru, který ukazují šipky.
- Vyrovnejte vyvýšené drážky napájecího konektoru se zářezem na základně zvonku Doorbell Chime.
- Otáčením ve směru hodinových ručiček zajistěte napájecí konektor na místě.

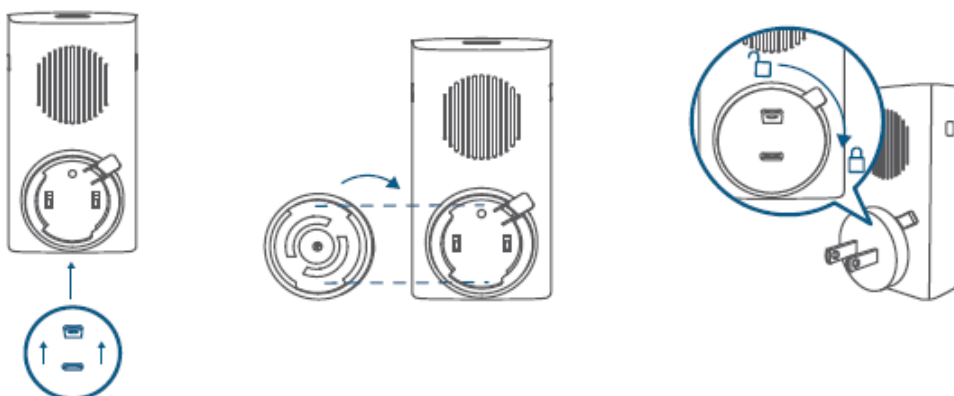

Krok 2. Připojte zvonek Doorbell Chime ke zdroji střídavého proudu na požadovaném místě.

Krok 3. Zapojte USB adaptér do USB portu na zadní straně základny HomeBase 2.

Krok 4. V aplikaci eufySecurity přejděte do části Nastavení zvonku - Vnitřní zvonek. Podle pokynů na obrazovce přidejte zvonek ke stávajícímu videozvonku.

Krok 5. Pomocí tlačítek Music (Hudba) a Volume (Hlasitost) umístěných na boku zvonku Doorbell Chime můžete vybrat vyzváněcí tón a nastavit úroveň hlasitosti.

K dispozici je 8 vyzváněcích tónů a 3 volitelné úrovně hlasitosti. Každý zvonek může přehrávat jiný vyzváněcí tón podle vašeho nastavení.



#### VÝMĚNA NAPÁJECÍHO KONEKTORU

1. Stisknutím tlačítka Lock a současným otočením napájecího konektoru proti směru hodinových ručiček jej vyjměte ze základny zvonku Doorbell Chime.
2. Nainstalujte novou koncovku na zvonek Doorbell Chime podle stejného postupu uvedeného na začátku příručky.

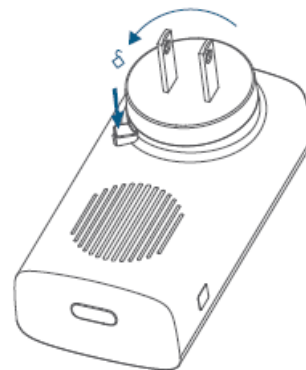

#### UPOZORNĚNÍ

Tento výrobek splňuje požadavky Evropského společenství na rádiové rušení.

#### Prohlášení o shodě

Společnost Anker Innovations Limited tímto prohlašuje, že toto zařízení je ve shodě se základními požadavky a dalšími příslušnými ustanoveními směrnice 2014/53/EU. Prohlášení o shodě naleznete na webových stránkách <https://www.eufylife.com/>.

Zařízení nepoužívejte v prostředí s příliš vysokou nebo příliš nízkou teplotou, nikdy nevystavujte zařízení silnému slunečnímu záření nebo příliš vlhkému prostředí.

Vhodná teplota pro výrobek a příslušenství je 0 °C - 45 °C.

Informace o vystavení rádiovým vlnám: Maximální přípustná úroveň expozice (MPE) byla vypočtena na základě vzdálenosti  $d=20$  cm mezi zařízením a lidským tělem. Chcete-li dodržet požadavek na vystavení rádiovým vlnám, používejte výrobek, který udržuje vzdálenost 20 cm mezi zařízením a lidským tělem.

433MHz frekvenční rozsah: 433,92 MHz; 433MHz maximální výstupní výkon: 7,303 dBm

Tento produkt byl koncipován a vyroben za použití vysoce kvalitních materiálů a komponentů, které mohou být recyklovány a znovu použity.



Tento symbol znamená, že produkt by neměl být likvidován spolu s ostatním odpadem v domácnosti a měl by být přepraven na sběrné místo, kde bude provedeno jeho správné znehodnocení a likvidace. Správná likvidace a recyklace pomáhá chránit přírodní zdroje, lidské zdraví a okolní prostředí.

# Obsah je uzamčen

**Dokončete, prosím, proces objednávky.**

**Následně budete mít přístup k celému dokumentu.**



**Proč je dokument uzamčen? Nahněvat Vás rozhodně nechceme. Jsou k tomu dva hlavní důvody:**

- 1) Vytvořit a udržovat obsáhlou databázi návodů stojí nejen spoustu úsilí a času, ale i finanční prostředky. Dělali byste to Vy zadarmo? Ne\*. Zakoupením této služby obdržíte úplný návod a podpoříte provoz a rozvoj našich stránek. Třeba se Vám to bude ještě někdy hodit.

*\*) Možná zpočátku ano. Ale vězte, že dotovat to dlouhodobě nelze. A rozhodně na tom nezbohatneme.*

- 2) Pak jsou tady „roboti“, kteří se přiživují na naší práci a „vysávají“ výsledky našeho úsilí pro svůj prospěch. Tímto krokem se jim to snažíme překazit.

A pokud nemáte zájem, respektujeme to. Urgujte svého prodejce. A když neuspějete, rádi Vás uvidíme!