

Návod k použití



**Hoblovka
DH 330**

D

KONFORMITÄTSERKLÄRUNG
Wir erklären in alleiniger Verantwortlichkeit, dass dieses Produkt mit den folgenden Normen übereinstimmt* gemäß den Bestimmungen der Richtlinien** EG-Baumusterprüfung *** durchgeführt von ****

F

DECLARATION DE CONFORMITE
Nous déclarons, sous notre seule responsabilité, que ce produit est en conformité avec les normes ou documents normatifs suivants* en vertu des dispositions des directives ** Contrôle européen du modèle type *** effectué par ****

IT

DICHIARAZIONE DI CONFORMITÀ
Noi dichiariamo sotto la nostra esclusiva responsabilità che il presente prodotto è conforme alle seguenti norme* in conformità con le disposizioni delle normative ** Omologazione CE *** eseguita da ****

PT

DECLARAÇÃO DE CONFORMIDADE
Declaramos sob nossa responsabilidade que esta produto está de acordo com as seguintes normas* de acordo com as diretrizes dos regulamentos ** controle de amostra de Construção da CE *** efectuado por ****

FI

VAAKUMUKSENNUKAIJUSVAKUUTUS
Vakuutamme, että tämä tuote vastaa seuraavia normeja* on direktiivien määräysten mukainen** EY-tyyppitarkastusta*** testin suorittaja. ****

DK

OVERENSSTEMMELSEATTEST
Hermed erklærer vi på eget ansvar, at dette produkt stammer overens ed følgende standarder* iht. bestemmelserne i direktivene** EF-typetest *** gennemført af ****

GR

ΔΗΛΩΣΗ ΑΝΤΙΤΕΤΟΙΧΕΙΑΣ
Δηλώνουμε με όλη τη βεβαιότητα ότι το προϊόν αυτό αντιστοιχεί στις ακόλουθες προδιαγραφές* σύμφωνα με τις διατάξεις των οδηγιών** Έλεγχος ΕΟΚ δοκιμολογούμενου από το ****

CZ

Souhlasné prohlášení
Tímto na vlastní zodpovědnost prohlašujeme, že tento výrobek splňuje níže uvedené normy* normativní nařízení** směrnice EU*** zprávu technické kontroly****

BG

ДЕКЛАРАЦИЯ ЗА СЪОТВЕТСТВИЕ
С ПЪЛНА ОТГОВОРНОСТ ДЕКЛАРИРАМЕ, ЧЕ ТОЗИ ПРОДУКТ СЪОТВЕТСТВА НА СЛЕДНИТЕ НОРМАТИВНИ ДОКУМЕНТИ* СЪГЛАСНО ИЗИСКВАНИЯТА НА ДИРЕКТИВИТЕ** ПРОТОТИПНИ ИЗПИТИВАНИЯ НА ЕС*** ПРОВЕДЕНИ ОТ****

CZ

SOUHLASNÉ PROHLÁŠENÍ
Tímto na vlastní zodpovědnost prohlašujeme, že tento výrobek splňuje níže uvedené normy* normativní nařízení** směrnice EU*** zprávu technické kontroly****

GB

DECLARATION OF CONFORMITY
We herewith declare in our sole responsibility that this product complies with the following standards* in accordance with the regulations of the undermentioned Directives** EC type examination *** conducted by ****

NL

CONFORMITEITSVERKLARING
Wij verklaren als enige verantwoordelijke, dat dit product in overeenstemming is met de volgende normen* conform de bepalingen van de richtlijnen** EG-typeonderzoek *** uitgevoerd door ****

ES

DECLARACION DE CONFORMIDAD
Declaramos bajo nuestra exclusiva responsabilidad, que el presente producto cumple con las siguientes normas* de acuerdo a lo dispuesto en las directrices** Homologación de tipo CE *** llevada a cabo por ****

SE

FÖRSÄKRAN OM ÖVERENSSTÄMMELSE
Vi försäkrar på eget ansvar att denna produkt överensstämmer med följande standarder* enligt bestämmelserna i direktiven** EG-materialprovning *** genomförd av ****

NO

SAMSVARERKLÆRING
Vi erklærer under eget ansvar at dette produkt samsvarer med følgende normer* henhold til bestemmelsene i direktiv** EU-typogodkjennelse *** utstilt av ****

PL

OŚWIADCZENIE O ZGODNOŚCI
Oświadczamy z pełną odpowiedzialnością, że niniejszy produkt odpowiada wymogom następujących norm* według ustaleń wytycznych** Kontrola wzorcowe UE *** przeprowadzona przez ****

HU

MEGEGYZŐSÉGI NYILATKOZAT
Kizárólagos felelősségünk tudatában ezennel igazoljuk, hogy ez a termék kielégíti az alábbi szabványokban lefektetett követelményeket* megfelel az alábbi irányelvek előírásainak** által végzett vizsgálat szerint meggyezik az alábbi építési mintapéldánnyal *** a ****

RO

DECLARATIE DE CONFORMITATE
Declaram pe proprie raspundere ca acest produs corespunde urmatoarelor norme* conform prevederilor liniilor directoare** verificare UE pentru mostre*** efectuata de****

SK

Konformné prehlásenie
Prehlasujeme s plnou zodpovednosťou, že tento výrobok je v zhode s nasledovnými normami* podľa ustanovení smerníc ** skúšobných protokolov*** vyštavených skúšobnou****

RO Română

DECLARATIE DE CONFORMITATE
Declaram pe proprie raspundere ca acest produs corespunde urmatoarelor norme* conform prevederilor liniilor directoare** raport de verificare*** eliberat de**** nivel de zgomot masurat/garantat****

DH 330

* EN 61029-1, prEN 61029-2-3, DIN EN 61000-3-2, DIN EN 61000-3-3, DIN EN 55014-1, DIN EN 55014-2, DIN EN 62079

** 98/37/EG, 89/336/EWG, 73/23/EWG, 93/68/EWG

*** M 6 04 07 13037 066

**** TÜV Product Service, Sylvesterallee 2, D - 22525 Hamburg

Ing. grad. Hans-Joachim Schaller
Leitung Entwicklung und Konstruktion



Metabowerke GmbH
Business Unit Elektra Beckum
Daimlerstr. 1
D - 49716 Meppen

Posun obrobku je příliš malý:

Opěrnou plochu středního stolu vyčistěte.

Obrobek se sevře:

je hoblováno příliš materiálu najednou

- obrobek opracovávejte na vícekrát

PŘÍSLUŠENSTVÍ – lze objednat

A stojan - pro bezpečné postavení stroje a optimální pracovní výšku. Ideální pro mobilní použití, prostorově úsporný

B adaptér pro odsávání

C rolovací stojan – slouží při opracování dlouhých obrobků

D hoblovací nože – k hoblování dřevin

E kluzný prostředek – pro dobrou kluznost dřeva po pracovním stole

F sprej pro údržbu a péči stroje

OPRAVY

Upozorňujeme, že opravy el. nářadí smí provádět pouze odborná opravna.

Elektrické nářadí vyžadující opravu je možné zaslat na adresu:

Záruční servis:

Metabo s.r.o.

Královická 1793

Brandýs n/L

250 01

tel: 326 90 44 57

fax: 326 90 77 30

www.metabo.cz

e-mail: Ladislav.Svec@metabo.cz

V případě opravy popište, prosím, Vámi jištěnou závadu.

OCHRANA ŽIVOTNÍHO PROSTŘEDÍ

Obaly jsou 100% recyklovatelné.

Vysloužilé elektrické nářadí a příslušenství obsahuje velké množství škodlivých surovin a umělých hmot, které rovněž mohou být recyklovány.

TECHNICKÁ DATA

Napětí	V	230 - 50 Hz	110 - 50 Hz
Min. elektrické jištění	A	10	16
Výkon motoru	W	1800	1620
Způsob ochrany	IP	20	20
Ochranná třída		I	I
Počet otáček naprázdno	/min	9800	9500
Rychlost posunu	m/min	7,5	7,5
Úběr třísky max.	mm	3	3
Výška obrobku min.	mm	5	5
Výška obrobku max.	mm	152	152
Šířka obrobku min.	mm	19	19
Šířka obrobku max.	mm	330	330
Délka obrobku min.	mm	356	356
Rozměry hloubka (zaklapnuto)	mm	350	350
šířka	mm	585	585
výška	mm	495	495
Rozměry hloubka (tloušťka stolu)	mm	600	600
Rozměry šířka (šířka stolu)	mm	370	370
Hmotnost	kg	35	35
Provozní teplota	°C	0 do +40	0 do +40
Transportní a skladovací teplota	°C	0 do +40	0 do +40
Akustický výkon L _{PA}	dB (A)	94	94
Hlučnost L _{WA}	dB (A)	107	107
Odsávání vnitřní průměr	mm	64	64
vnější průměr	mm	102	102
množství vzduchu	m ³ /h	460	460
podtlak	Pa	530	530
rychlost vzduchu	m/s	20	20

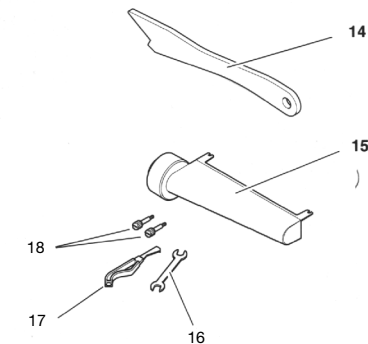
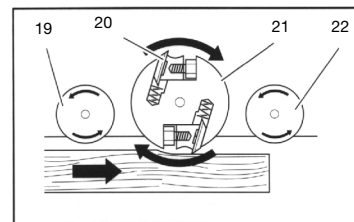
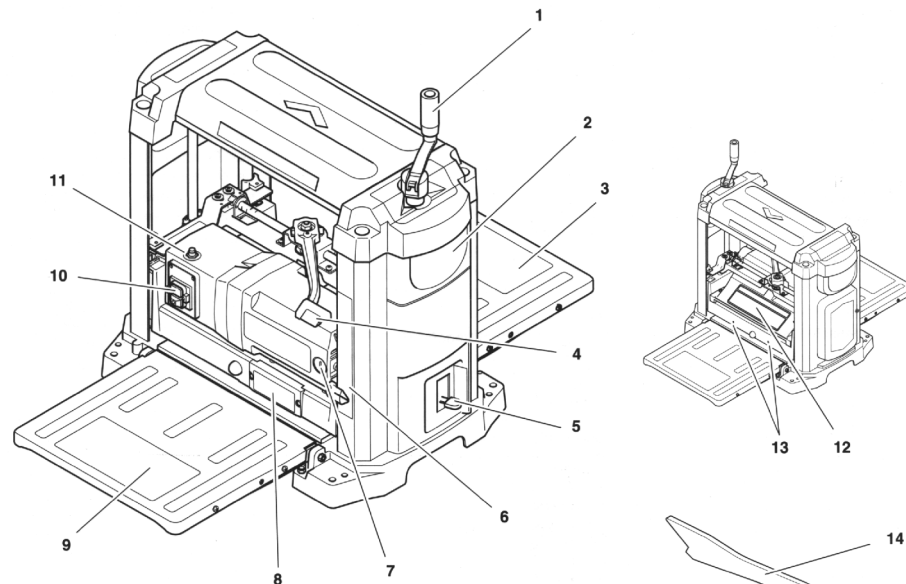

POPIS

- 1 klíčka pro výškové nastavení
- 2 úchyty pro transport
- 3 zadní stůl s úložným prostorem pro síťový kabel a nástroje
- 4 aretace pro výškové nastavení
- 5 páčka nastavení dorazu
- 6 ukazatel výškového nastavení
- 7 uzavírací šroub pro uhlíkové kartáče
- 8 ukazatel tloušťky třísky
- 9 přední stůl
- 10 zapínač/vypínač
- 11 reset-tlačítko přepětové ochrany
- 12 nožový hřídel s krytem
- 13 otvory pro připojení odsávání

- Dodávané náhradní díly a nástroje
- 14 prodloužená ruka
 - 15 redukce odsávání
 - 16 stranový klíč (8 mm a 10 mm)
 - 17 speciální nástroj k výměně nože
 - 18 2x aretační kolík
 - návod k použití
 - listina náhradních dílů
- Části uvnitř stroje
- 19 pohonný válec
 - 20 hoblovací nůž
 - 21 nožová hlava
 - 22 přítlačný válec

Obsah je uzamčen

Dokončete, prosím, proces objednávky.

Následně budete mít přístup k celému dokumentu.



Proč je dokument uzamčen? Nahněvat Vás rozhodně nechceme. Jsou k tomu dva hlavní důvody:

- 1) Vytvořit a udržovat obsáhlou databázi návodů stojí nejen spoustu úsilí a času, ale i finanční prostředky. Dělali byste to Vy zadarmo? Ne*. Zakoupením této služby obdržíte úplný návod a podpoříte provoz a rozvoj našich stránek. Třeba se Vám to bude ještě někdy hodit.

**) Možná zpočátku ano. Ale vězte, že dotovat to dlouhodobě nelze. A rozhodně na tom nezbohatneme.*

- 2) Pak jsou tady „roboti“, kteří se přiživují na naší práci a „vysávají“ výsledky našeho úsilí pro svůj prospěch. Tímto krokem se jim to snažíme překazit.

A pokud nemáte zájem, respektujeme to. Urgujte svého prodejce. A když neuspějete, rádi Vás uvidíme!