

<i>Stolní ventilátor</i> • NÁVOD K OBSLUZE	CZ	4-8
<i>Stolový ventilátor</i> • NÁVOD NA OBSLUHU	SK	9-13
<i>Table fan</i> • USER MANUAL	EN	14-17
<i>Asztali ventilátor</i> • KEZELÉSI ÚTMUTATÓ	HU	18-21
<i>Wentylator stołowy</i> • INSTRUKCJA OBSŁUGI	PL	22-25
<i>Tischventilator</i> • BEDIENUNGSANLEITUNG	DE	26-30

Windy

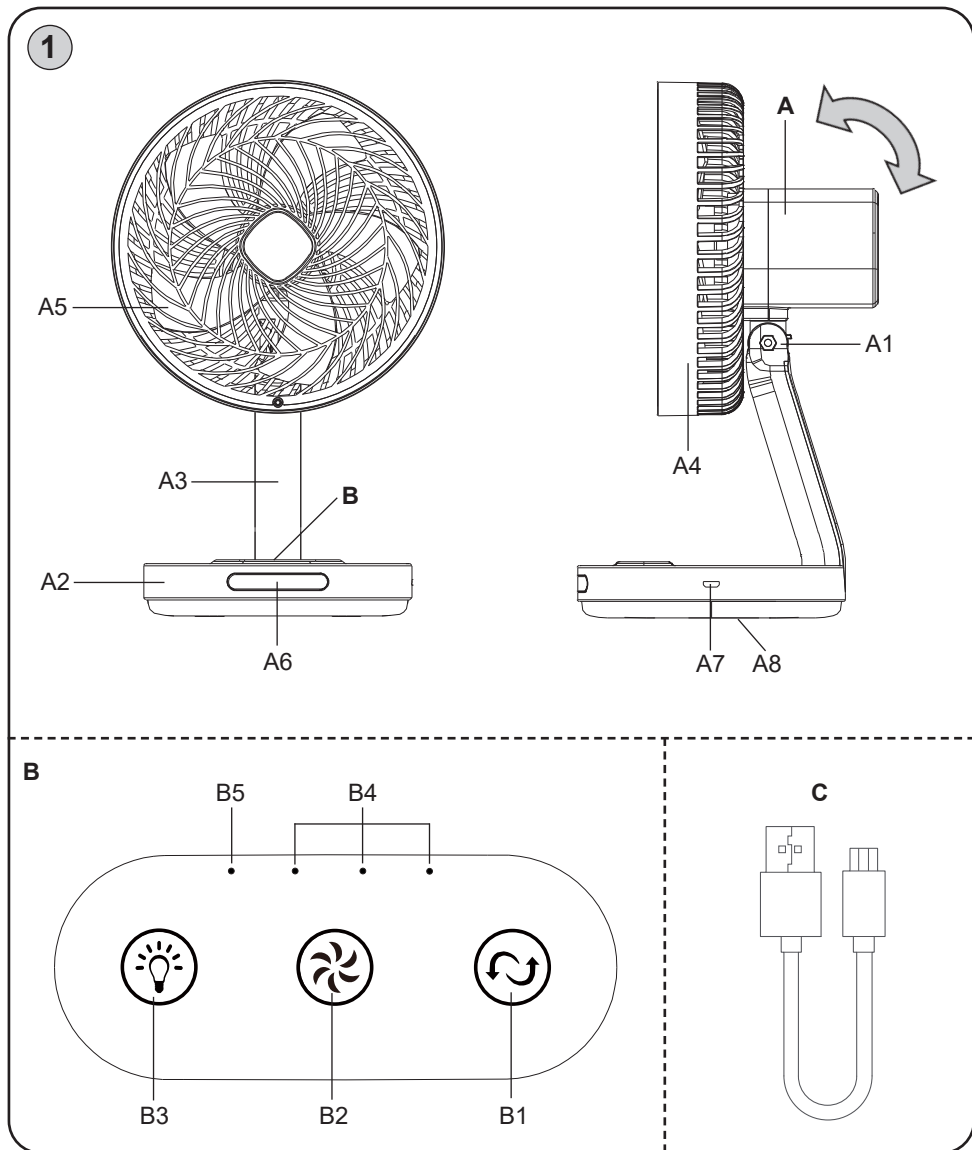



Obrázky jsou pouze ilustrační
 Obrázky sú len ilustračné
 Product images are for illustrative purposes only
 Illusztratív képek
 Zdjęcia służą wyłącznie jako ilustracja
 Die Abbildungen dienen nur zur Illustration

CZ	I. BEZPEČNOSTNÍ UPOZORNĚNÍ	4
	II. POPIS SPOTŘEBIČE	6
	III. POKYNY K OBSLUZE	6
	IV. ÚDRŽBA	7
	V. EKOLOGIE	7
	VI. TECHNICKÁ DATA	7
SK	I. BEZPEČNOSTNÉ UPOZORNENIA	9
	II. OPIS SPOTREBIČA	11
	III. POKYNY NA OBSLUHU	11
	IV. ÚDRŽBA	12
	V. EKOLÓGIA	12
	VI. TECHNICKÉ ÚDAJE	12
EN	I. SAFETY WARNING	14
	II. DESCRIPTION OF THE APPLIANCE	15
	III. INSTRUCTIONS FOR USE	16
	IV. MAINTENANCE	16
	V. ENVIRONMENTAL PROTECTION	17
	VI. TECHNICAL DATA	17
HU	I. BIZTONSÁGI ELŐÍRÁSOK	18
	II. A KÉSZÜLÉK LEÍRÁSA	19
	III. KEZELÉSI UTASÍTÁS	20
	IV. KARBANTARTÁS	20
	V. ÖKOLÓGIA	20
	VI. MŰSZAKI ADATOK	21
PL	I. OSTRZEŻENIA DOTYCZĄCE BEZPIECZEŃSTWA	22
	II. OPIS URZĄDZENIA	23
	III. ZALECENIA DOTYCZĄCE OBSŁUGI	24
	IV. KONSERWACJA	24
	V. EKOLOGIA	24
	VI. DANE TECHNICZNE	25
DE	I. SICHERHEITSHINWEISE	26
	II. BESCHREIBUNG DES GERÄTES	28
	III. BEDIENUNGSANWEISUNGEN	28
	IV. INSTANDHALTUNG	29
	V. UMWELTSCHUTZ	29
	VI. TECHNISCHE DATEN	29

Obsah je uzamčen

Dokončete, prosím, proces objednávky.

Následně budete mít přístup k celému dokumentu.



Proč je dokument uzamčen? Nahněvat Vás rozhodně nechceme. Jsou k tomu dva hlavní důvody:

1) Vytvořit a udržovat obsáhlou databázi návodů stojí nejen spoustu úsilí a času, ale i finanční prostředky. Dělali byste to Vy zadarmo? Ne*. Zakoupením této služby obdržíte úplný návod a podpoříte provoz a rozvoj našich stránek. Třeba se Vám to bude ještě někdy hodit.

**) Možná zpočátku ano. Ale vězte, že dotovat to dlouhodobě nelze. A rozhodně na tom nezbohatneme.*

2) Pak jsou tady „roboti“, kteří se přiživují na naší práci a „vysávají“ výsledky našeho úsilí pro svůj prospěch. Tímto krokem se jim to snažíme překazit.

A pokud nemáte zájem, respektujeme to. Urgujte svého prodejce. A když neuspějete, rádi Vás uvidíme!