

SonicBrush UV

EN – INSTRUCTIONS FOR USE

Pack Contents
- Base with UV lamp
- Brush handle
- 3 brush heads
- Travel case

Product Description

Brush Handle

- Power button
- Cleaning mode button
- Mode indicator
- Charging indicator

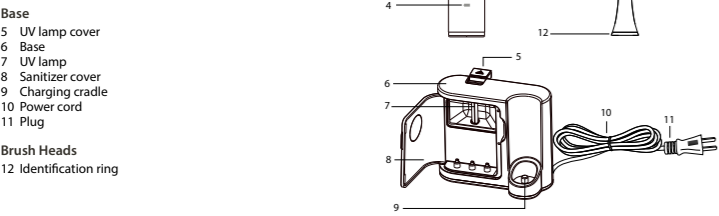

Base
5 UV lamp cover
6 Base
7 UV lamp
8 Sanitizer cover
9 Charging cradle
10 Power cord
11 Plug

Brush Heads
12 Identification ring

Charging

Before charging, make sure the brush handle is turned off. Insert the plug into the socket and place the handle into the charging cradle. When charging, the charging indicator light lights red on the handle. When fully charged the indicator turns green.

- A full charge lasts for about 24 hours. Full capacity is sufficient for 20 pre-set cycles or approximately 10 days when cleaning teeth twice a day.
- The brush must be charged for 24 hours:
 - Before first use
 - If it hasn't been used for 3 months
 - If the battery is completely empty
- To maintain full capacity, keep the brush in the stand when idle. The stand must be plugged into a wall socket. When charging, the brush may become hot.

Instructions for Use

- Attach the brush head to the brush handle. There is a gap of 0.5 mm between the head and handle.
- Press the button to select the cleaning mode. The brush remembers the last mode used, so there is no need to reselect the last mode.
 - CLEAN – Basic mode for perfectly clean teeth
 - SOFT – Gentle cleaning for sensitive teeth and gums (also suitable for users not accustomed to sonic cleaning)
 - WHITEN – Cleaning and polishing for whitening teeth
 - MASSAGE – Gentle pulse stimulation of gums
- Moisten the head and apply toothpaste.
- Place the bristles on the teeth, towards the gums.
- Turn the brush on using the ON/OFF button.
- Move the bristles back and forth and slowly move between the teeth. Brush whilst gently applying pressure on the tooth.
- For maximum efficiency, divide the cleaning into 4 sections. Clean each section for 30 seconds. After the 30 second cycle, the brush pauses and alerts you to move onto the next section. The brush turns itself off after 2 minutes.
- Remove the brush from the handle.
- Rinse the head and body under running water and wipe with a cloth or towel.
- Place the handle back into the cradle.

UV Lamp

The base includes a UV lamp that disinfects the cleaning head after each use. The UV lamp can remove 99.9 % of common bacteria such as E. Coli, Salmonella, Candida Albicans and the H. Simplex or H1N1 viruses.

- Only disinfect the original head with the UV lamp.
- The cleaning cycle lasts around 10 minutes and when finished the lamp switches itself off.
- The cycle starts automatically when the sanitizer cover is closed.

- Clean and dry the head.
- Open the UV lamp cover.

- Place the head in the rack with the bristles pointing towards the UV lamp.
- Make sure the charging base is plugged in.

- Close the sanitizer cover and the disinfection process automatically begins.
 - The blue illumination of the UV lamp indicates that the lamp is on and the cleaning cycle is in progress. The light might not be noticeable in brightly lit spaces.
 - After the cleaning cycle is finished, the lamp automatically turns off and the light goes out.

Maintenance

Before cleaning, make sure the device is not plugged in.

Base
Wipe the dirt from the charging cradle and UV lamp with a soft cloth.

- Brush
- Remove the brush head.
 - Wipe the dirt off all surfaces with a soft cloth and put the brush back on the charging base. Do not immerse the handle completely in water.
 - Rinse the brush head and bristles after each use.
 - Do no wash the brush or any of its parts in the dishwasher.

Troubleshooting		
Problem	Possible Cause	Solution
Brush does not work	Brush has never been turned on or has not been used for more than 3 months	Allow brush to charge for at least 24 hours
Weak or intermittent vibration	Brush is pressed too hard on the teeth	Reduce the amount of pressure on the teeth
Brush only works for a short amount of time or switches off immediately when disconnected from the charging base	Battery is at the end of its life cycle	Contact customer support
UV lamp is not lit	Sanitizer cover is not closed	Close cover
	Base not plugged in	Plug the base into the wall socket
	UV lamp is damaged	Contact customer support

Safety Instructions

- Consult your dentist when using the product.
- If you experience health problems during use, stop using the product and consult your doctor.
- The UV lamp may be harmful to the eyes and skin. If it lights up after opening the cover, stop using the product and contact customer support.
- The battery capacity may diminish over time. If the brush can only last for a single cleaning cycle, contact customer support.
- Keep the lamp out of reach of children.
- If the UV lamp shatters, do not touch it and leave it for 30 minutes after which time it is safe to clear the shards and contents.

Responsibility of the Manufacturer

TrueLife products are subject to a warranty that covers manufacturing defects. In the event of such defects, the company elem6 s.r.o. is obliged under warranty to either repair or replace the complete product as we may choose. If any conversion, alteration or repair is undertaken by an unauthorized person, the guarantee becomes void. The warranty does not cover any damage resulting from improper use, normal wear or caused accidentally. The company elem6 s.r.o. assumes no responsibility for any accidents, injuries, death, loss or other claims relating to or arising from the use of this product. The company elem6 s.r.o. in no event shall be liable for incidental or consequential damages in connection with or arising from the use of this product or any of its components. Repayment or replacement of parts and/or products may be subject to shipping, handling, replacement and/or shipping charges.

Printing error and information changes reserved.

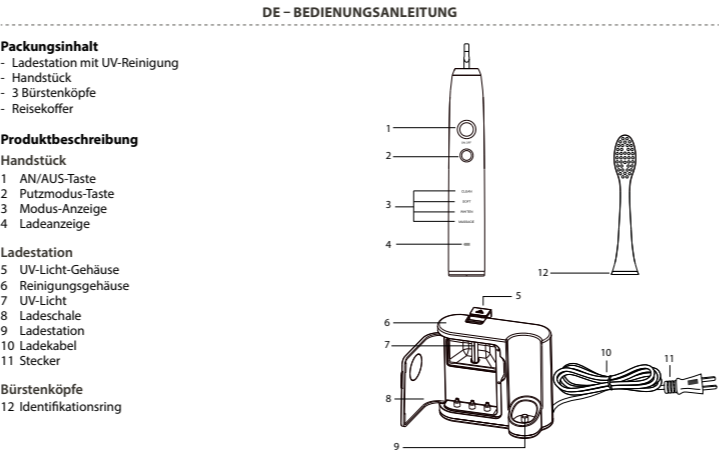

Packungsinhalt

- Ladestation mit UV-Reinigung
- Handstück
- 3 Bürstenköpfe
- Reisekoffer

Produktbeschreibung

Handstück

- AN/AUS-Taste
- Putzmodus-Taste
- Modus-Anzeige
- Ladeanzeige

Ladestation

- UV-Licht-Gehäuse
- Reinigungsgehäuse
- UV-LICHT
- Ladeschale
- Ladestation
- Ladekabel
- Stecker

Bürstenköpfe

- Identifikationsring

Aufladen
Vor dem Aufladen muss das Handstück ausgeschaltet sein. Den Stecker in die Steckdose einstecken und das Handstück in die Ladeschale einlegen. Während das Aufladen erfolgt, leuchtet die Ladeanzeige auf dem Handstück rot. Wenn das Gerät vollgeladen ist, leuchtet die Ladeanzeige grün.

- Die Zahnbürste wird in ca. 24 Stunden vollgeladen. Die volle Kapazität reicht für 20 voreingestellte Zyklen oder ungefähr 10 Tage, an denen die Zähne zweimal pro Tag geputzt werden.
- Die Zahnbürste muss 24 Stunden geladen werden:
 - Vor der ersten Verwendung
 - Wenn sie 3 Monate nicht verwendet wurde
 - Wenn der Akku komplett leer ist
- Um die volle Kapazität zu bewahren, ist die Zahnbürste immer in der Ladestation zu lassen, wenn sie gerade nicht benutzt wird. Die Ladestation muss an die Steckdose angeschlossen sein.
- Die Zahnbürste kann heiß werden, wenn sie aufgeladen wird.

Bedienungsanleitung

- Den Bürstenkopf auf das Handstück aufstecken. Es gibt hier eine Lücke von 0,5 mm zwischen dem Kopf und dem Handstück.
- Die Taste drücken, um den Putzmodus zu wählen. Die Zahnbürste speichert den letzten gewählten Modus, also ist es nicht nötig, den letzten Modus neu zu wählen.
 - CLEAN – Grundmodus für perfekt geputzte Zähne
 - SOFT – Sanfte Reinigung für empfindliche Zähne und Zahnfleisch (auch geeignet für Nutzer, die an die Schallreinigung nicht gewöhnt sind)
 - WHITEN – Putzen und Polieren für weiße Zähne
 - MASSAGE – Sanfte Stimulation des Zahnfleisches
- Den Bürstenkopf nass machen und die Zahnpasta auftragen.
- Die Borsten auf die Zähne platzieren, in Richtung Zahnfleisches.
- Die Bürste mithilfe der AN/AUS-Taste einschalten.
- Die Borsten hin und her und langsam zwischen den Zähnen bewegen. Putzen und gleichzeitig sanft auf die Zähne drücken.
- Um den maximalen Effekt zu erzielen, das Putzen in 4 Sektionen teilen. Jede Sektion 30 Sekunden putzen. Nach 30 Sekunden wird die Bürste gestoppt und macht Sie darauf aufmerksam, auf die nächste Sektion zu übergehen. Die Bürste wird nach 2 Minuten automatisch ausgeschaltet.
- Den Kopf von dem Handstück absetzen.
- Den Kopf und den Körper unter fließendem Wasser spülen und mit einem Stoff oder Handtuch abwischen.
- Das Handstück zurück in die Ladeschale einlegen.

UV-Licht

Die Ladestation ist mit einem UV-Licht ausgestattet, das den Bürstenkopf nach jeder Verwendung desinfiziert. Das UV-Licht kann 99,9 % der gewöhnlichen Bakterien entfernen, wie z.B. E. Coli, Salmonella, Candida Albicans und H. Simplex oder H1N1 Viren.

- Den originalen Bürstenkopf nur mit dem UV-Licht desinfizieren.
- Der Reinigungszyklus dauert ca. 10 Minuten, am Ende wird das UV-Licht automatisch ausgeschaltet.
- Der Zyklus beginnt automatisch, wenn das Reinigungsgehäuse zu ist.
- Den Bürstenkopf reinigen und abtrocknen.
- Das UV-Licht-Gehäuse öffnen.
- Den Kopf in das Gestell so einlegen, dass die Borsten in Richtung UV-Licht zeigen.
- Sicherstellen, dass die Ladestation angeschlossen ist.
- Das Reinigungsgehäuse zumachen, der Reinigungsprozess beginnt automatisch.
 - Die blaue Beleuchtung des UV-Lichtes bedeutet, dass das Licht an ist und der Reinigungszyklus erfolgt. Das Licht muss in hell beleuchtetem Raum nicht erkannt werden.
 - Wenn der Reinigungszyklus vorbei ist, wird die UV-Lampe automatisch ausgeschaltet und das Licht ausgemacht.

Wartung

Das Gerät darf vor der Reinigung nicht an die Steckdose angeschlossen sein.

Ladestation

Den Schmutz aus der Ladeschale und dem UV-Licht mit einem weichen Stoff abwischen.

Zahnbürste

- Den Bürstenkopf entnehmen.
- Den Schmutz von der ganzen Oberfläche mit einem weichen Stoff abwischen und die Zahnbürste zurück in die Ladestation einlegen. Das Handstück nicht ganz ins Wasser eintauchen.
- Den Bürstenkopf und die Borsten nach jeder Verwendung spülen.
- Die Zahnbürste und ihre Teile nicht in der Spülmaschine spülen.

Problembehandlung		
Problem	Mögliche Ursache	Lösung
Die Bürste funktioniert nicht	Die Bürste wurde nie eingeschaltet oder mehr als 3 Monate benutzt	Die Bürste für mindestens 24 Stunden aufladen lassen
Schwache oder unterbrochene Vibration	Die Bürste wird zu hart auf die Zähne gedrückt	Den Druck auf die Zähne reduzieren
Die Bürste funktioniert nur eine kurze Zeit oder wird sofort ausgeschaltet, wenn sie aus der Ladestation entnommen wird	Ungenügende Ladezeit	Die Bürste für mindestens 24 Stunden aufladen lassen
UV-Licht leuchtet nicht	Die Lebensdauer des Akkus ist vorbei.	Kundendienst kontaktieren
	Das Reinigungsgehäuse nicht nicht zu	Das Gehäuse zumachen
	Die Ladestation ist nicht angeschlossen	Die Ladestation an die Steckdose anschließen
	Das UV-Licht ist beschädigt	Kundendienst kontaktieren

Sicherheitshinweise

- Die Verwendung dieses Produktes mit dem Zahnarzt besprechen.
- Fall während der Verwendung Gesundheitsprobleme auftreten, mit der Verwendung aufhören und sich an den Zahnarzt wenden.
- Das UV-Licht kann für die Augen und die Haut schädlich sein. Falls das Licht leuchtet, nachdem das Gehäuse geöffnet wird, mit der Verwendung aufhören und den Kundendienst kontaktieren.
- Die Akkukapazität kann im Laufe der Zeit gesenkt werden. Falls die Bürste nur einen einzigen Putzzyklus hält, den Kundendienst kontaktieren.
- Das UV-Licht aus der Griffweite der Kinder bewahren.
- Fall das UV-Licht zerbricht, das Licht 30 Minuten stehen lassen und nicht anfassen, danach ist es ungefährlich, die Scherben und das Inhalt zu entfernen.

Verantwortung des Herstellers

Auf die Produkte TrueLife bezieht sich eine Garantie, die Herstellungsmängel betrifft. Falls solche Mängel auftreten, ist die Firma elem6 s.r.o. aufgrund dieser Garantie verpflichtet, das Produkt je nach ihrer Entscheidung entweder zu reparieren oder das ganze Produkt umzutauschen. Falls Umbau, Änderungen oder Reparaturen von einer unbefugten Person durchgeführt werden sollen, wird die Garantie ungültig. Die Garantie bezieht sich auf keine Beschädigung, die durch ungemessene Verwendung, normale Abnutzung oder Unfall verursacht wird. Die Firma elem6 s.r.o. übernimmt keine Verantwortung für Unfälle, Verletzungen, Tod, Verlust oder andere Ansprüche, die mit der Produktverwendung zusammenhängen oder damit verursacht werden. Die Firma elem6 s.r.o. übernimmt unter keinen Umständen Haftung für zufällige oder indirekte Schäden, die mit der Verwendung des Produktes oder seiner Teile zusammenhängen oder danach entstehen. Erstattung oder Ersatz von Komponenten und/oder Produkten kann den Gebühren für Versand, Transport, Ersatz unterliegen.

Druckfehler und Informationsänderungen vorbehalten.

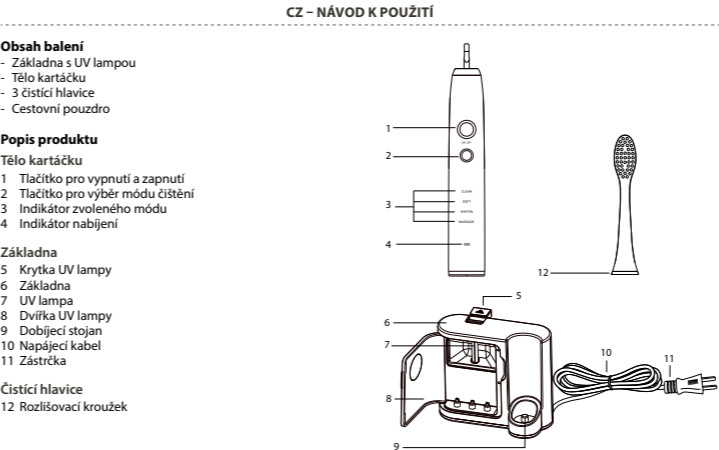

Obsah balení

- Základna s UV lampou
- Tělo kartáčku
- 3 čistící hlavice
- Cestovní pouzdro

Popis produktu

- Tlačítko pro vypnutí a zapnutí
- Tlačítko pro výběr módu čištění
- Indikátor zvoleného módu
- Indikátor nabíjení

Základna

- Krytka UV lampy
- Základna
- UV lampy
- Dvířka UV lampy
- Dobíjecí stojan
- Napájecí kabel
- Zásuvka

Čistící hlavice

- Rozšiřovací kroužek

Dobíjení

Před dobíjením se ujistěte, že je tělo kartáčku vypnuté. Zapojte zástrčku základny do zásuvky a postavte tělo kartáčku do stojanu. Na těle se červeně rozsvítí indikátor nabíjení. Po úplném nabívi svítí indikátor zeleně.

- Plně nabití trvá 24 hodin. Plná kapacita postačí na 20 přednastavených cyklů nebo přibližně 10 dnů při čištění dvakrát denně
- Kartáček je nutné nabíjet 24 hodin:
 - Před prvním použitím
 - Pokud nebyl použitý déle jak 3 měsíce
 - Pokud je baterie úplně prázdná
- Pro udržování plné kapacity ponechávejte kartáček při nečinnosti ve stojanu. Stojan musí být zapojen do zásuvky
- Během nabíjení se kartáček může zahřívát

Návod k použití

- Nasaďte čistící hlavici na tělo kartáčku. Mezi hlavici a tělem zůstane cca 0.5 mm mezera.
- Stiskněte tlačítko pro výběr módu čištění. Pokud chcete použít stejný mód jako při předchozím čištění, není třeba ho volit – kartáček si ho pamatuje.
 - CLEAN – Základní mód pro perfektně vyčištěné zuby
 - SOFT – Jemné čištění pro citlivé zuby a dásně (vhodné také pro uživatele, kteří nejsou na sonické čištění zvyklí)
 - WHITEN – Čištění s leštěním pro vybělení zubů
 - MASSAGE – Pulsování pro jemnou stimulaci dásní
- Navlhčete hlavici a naneste na ní zubní pastu.
- Přiložte hlavici štětinami na zuby směrem k dásním.
- Zapněte kartáček tlačítkem ON/OFF.
- Pohybujte štětinami po zubu tam a zpět a pomalu se přesouvejte mezi jednotlivými zuby. Kartáčkem přitom jemně tlačte směrem k zubu.
- Pro maximální efektivitu si rozdělte čištění na 4 sekce. Každou z nich čistíte 30 sekund. Po 30 sekundovém cyklu udělá kartáček pauzu a upozorní vás na přesun k další sekci. Po 2 minutách se kartáček sám vypne.
- Sundejte hlavici z těla kartáčku.
- Opláchněte hlavici i tělo pod tekoucí vodou a následně je oťete utěrkou nebo ručníkem.
- Postavte tělo zpět do stojanu.

UV lampa

- Součástí základny je UV lampa, která po každém použití dezinfikuje čistící hlavice. UV lampa dokáže odstranit 99,9 % běžně vyskytovaných bakterií. Ničí například bakterie E. Coli a Salmonely, kvasinky Candida Albicans a viry H. simplex nebo H1N1.
- UV lampou dezinfikujte pouze originální hlavice.
- Čistící cyklus trvá přibližně 10 minut a po jeho dokončení se lampa sama vypne.
- Cyklus se spouští automaticky po každém zavření dvířek lampy.

- Hlavici očistěte a vysušte.
- Otevřete dvířka UV lampy.
- Umístěte hlavici do stojanu tak, aby mířla štětinami směrem k UV lampě.
- Ujistěte se, že je nabíjecí základna zapojena do zásuvky.
- Zavřete dvířka UV lampy a proces dezinfekce se automaticky spustí.
 - Modré osvětlení prostoru UV lampy značí, že lampy je v provozu a čistící cyklus probíhá. Světlo nemusí být ve výrazně osvětlených prostorech jednoduše pozorovatelné.
 - Po ukončení čistícího cyklu se lampy automaticky vypne a světlo zhasne.

Údržba

Před čištěním se ujistěte, že zařízení není zapojeno do zásuvky.

Základna

Jemným hadříkem oťete nečistoty z nabíjecího stojanu a UV lampy.

Kartáček

- Sundejte čistící hlavici.
- Jemným hadříkem oťete nečistoty ze všech ploch a vraťte kartáček zpět do nabíjecí základny. Neponořujte tělo kartáčku celé do vody.
- Čistící hlavici a její štětiny opláchněte po každém použití.
- Nemyjte Kartáček ani jeho části v myčce na nádobí.

Problémy a jejich řešení

Problém	Možná příčina	Řešení
Kartáček nefunguje	Kartáček ještě nebyl nikdy spuštěn nebo nebyl použitý déle než 3 měsíce	Nechte kartáček nabíjet alespoň 24 hodin
Slabé nebo vymchávací vibrace	Kartáček je tlacen na zuby moc velkým tlakem	Tlačte kartáčkem na zuby méně
Kartáček funguje jen krátkou chvíli nebo se vypne okamžitě po odpojení z nabíjecí základny	Nedostačná doba nabíjení	Nechte kartáček nabíjet alespoň 24 hodin
Osvětlení UV lampy nesvítí	Dvířka nejsou dovněa	Zavřete dvířka
	Základna není zapojena do zásuvky	Zapojte základnu do zásuvky
	UV lampy je poškozená	Kontaktujte zákaznickou podporu

Bezpečnostní upozornění

- Použití produktu konzultujte se zubním lékařem.
- Pokud se vám během používání projeví zdravotní problémy, přestaňte produkt používat a konzultujte další použití s lékařem.
- Světlo UV lampy může být škodlivé pro oči a kůži. Pokud svítí i po otevření dvířek přestaňte produkt používat a kontaktujte zákaznickou podporu.
- Kapacita baterie může časem klesnout. Pokud plně nabitý kartáček zvládne už pouze jedno čištění, kontaktujte zákaznickou podporu.
- Udržujte UV lampu mimo dosah dětí.
- Pokud se UV lampy rozbije, nedotýkejte se jí a vzdalte se. Po 30 minutách můžete její střepy a obsah uklidit.

Odpovědnost výrobce

Na výrobky TrueLife se vztahuje záruka na výrobní vady. Povinností společnosti elem6 s.r.o. je v případě takových vad ze záruky opravit nebo vyměnit vadnou součást nebo výrobek za srovnatelnou součást nebo výrobek dle vlastního uvážení. Převod, změna nebo jiná neoprávněná manipulace s výrobkem znamená překročení rozsahu této záruky, a to i v případě, že v důsledku závdady, nedbalosti nebo jiné chyby ve výrobku dojde k jeho ztrátě nebo poškození. Záruka se nevztahuje na poškození vyplývající z používání, nehody nebo běžného opotřebení. Společnost elem6 s.r.o. nepřebírá žádnou odpovědnost za jakékoli nehody, zranění, smrt, ztrátu nebo jiné požadavky související s nebo vyplývající z používání tohoto výrobku. Společnost elem6 s.r.o. v žádném případě nenese odpovědnost za náhodné nebo následné škody související s nebo vyplývající z používání tohoto výrobku nebo některé z jeho součástí. Vratení nebo výměna náhradních dílů a/nebo výrobků může podléhat poplatkům za dopravu, manipulaci, výměnu a/nebo doplnění.

Tiskové chyby a změny informací jsou vyhrazeny.

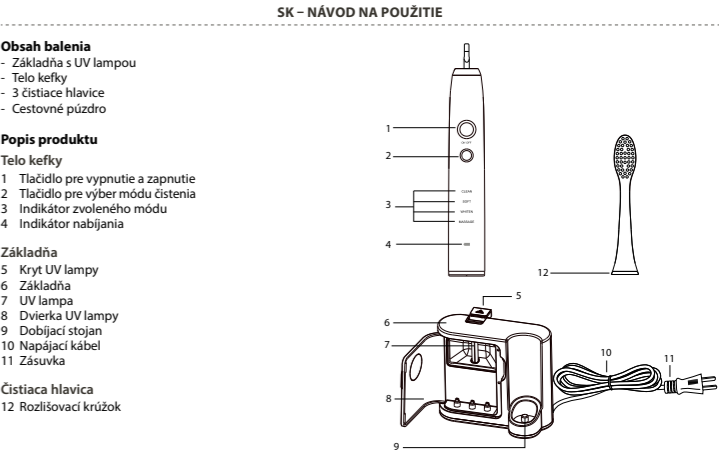

Obsah balenia

- Základňa s UV lampou
- Telo kefy
- 3 čistiace hlavice
- Cestovné púzdro

Popis produktu

Telo kefy

- Tlačidlo pre vypnutie a zapnutie
- Tlačidlo pre výber módu čistenia
- Indikátor zvoleného módu
- Indikátor nabíjania

Základňa

- Kryt UV lampy
- Základňa
- UV lampy
- Dvierka UV lampy
- Dobíjací stojan
- Napájací kábel
- Zásuvka

Čistiaca hlavica

- Rozširovací krúžok

Dobíjanie

Pred nabíjaním sa uistite, že je telo kefy vypnuté. Zapojte zástrčku základne do zásuvky a postavte telo kefy do stojanu. Na tele sa načerveno rozsvieti indikátor nabíjania. Po úplnom nabívi svieti indikátor na zeleno.

- Plně nabitie trvá 24 hodín. Plná kapacita postačí na 20 prednastavených cyklov alebo približne 10 dní pri čistení dvakrát denne
- Kečku je potrebné nabíjať 24 hodín:
 - Pred prvým použitím
 - Pokiaľ nebol používaný dlhšie ako 3 mesiace
 - Pokiaľ je batéria úplne prázdna
- Pre udržavanie plnej kapacity ponechávajte kečku pri nečinnosti v stojane. Stojan musí byť zapojený do zásuvky.
- Počas nabíjania sa kečka môže zahrievať

Návod na použitie

- Nasaďte čistiacu hlavicu na telo kefy. Medzi hlavickou a telom zostane cca 0.5 mm medzera.
- Stlačte tlačidlo pre výber módu čistenia. Pokiaľ chcete použiť rovnaký mód ako pri predošlom čistení, nie je potrebné ho voliť – kečka si ho pamätá.
 - CLEAN – Základný mód pre perfektné vyčistené zuby
 - SOFT – Jemné čistenie pre citlivé zuby a dasná (vhodné takisto pre používateľov, ktorí nie sú na sonické čistenie zvyknutí)
 - WHITEN – Čistenie s leštením pre vybielenie zubov
 - MASSAGE – Pulzovanie pre jemnú stimuláciu dasien
- Navlhčite hlavicu a naneste na ňu zubnú pastu.
- Přiložte hlavicu štětinami na zuby smerom k dásňám.
- Zapnite kečku tlačidlom ON/OFF.
- Pohybujte štětinami po zube tam a nazad a pomaly sa presúvajte medzi jednotlivými zubmi. Kečkou pritom jemne tlačte smerom k zubu.
- Pre maximálnu efektivitu si rozdeľte čistenie na 4 sekcie. Každú z nich čistíte 30 sekúnd. Po 30 sekundom cykle urobí kečka pauzu a upozorní vás na presun k ďalšej sekcii. Po 2 minútach sa kečka sama vypne.
- Odstráňte hlavicu z tela kefy.
- Opláchnite hlavicu aj telo pod tekúcou vodou a následne ju otrite utierkou alebo uterákom.
- Postavte telo naspäť do stojanu.

UV lampy

- Súčasťou základne je UV lampy, ktorá po každom použití dezinfikuje čistiace hlavice. UV lampy dokáže odstrániť 99,9 % bežne sa vyskytujúcich baktérií. Ničí napríklad baktérie E. Coli a Salmonely, kvasinky Candida Albicans a viry H. simplex nebo H1N1.
- UV lampou dezinfikujte len originálne hlavice.
- Čistiaci cyklus trvá približne 10 minút a po jeho dokončení sa lampy sama vypne.
- Cyklus sa spúšťa automaticky po každom zatvorení dvierok lampy.

- Hlavicu očistite a vysušte.
- Otvorte dvierka UV lampy.
- Umiestnite hlavicu do stojanu tak, aby mierila štětinami smerom k UV lampy.
- Ustíťte sa, že je nabíjacia základna zapojená do zásuvky.
- Zatvorte dvierka UV lampy a proces dezinfekcie sa automaticky spustí.
 - Modré osvetlenie priestoru UV lampy značí, že lampy je v prevádzke a čistiaci cyklus práve prebieha. Svetlo nemusí byť vo výrazne osvetlených priestoroch ľahko pozorovateľné.
 - Po ukončení čistiaceho cyklu sa lampy automaticky vypne a svetlo zhasne.

Údržba

Obsah je uzamčen

Dokončete, prosím, proces objednávky.

Následně budete mít přístup k celému dokumentu.



Proč je dokument uzamčen? Nahněvat Vás rozhodně nechceme. Jsou k tomu dva hlavní důvody:

- 1) Vytvořit a udržovat obsáhlou databázi návodů stojí nejen spoustu úsilí a času, ale i finanční prostředky. Dělali byste to Vy zadarmo? Ne*. Zakoupením této služby obdržíte úplný návod a podpoříte provoz a rozvoj našich stránek. Třeba se Vám to bude ještě někdy hodit.

**) Možná zpočátku ano. Ale vězte, že dotovat to dlouhodobě nelze. A rozhodně na tom nezbohatneme.*

- 2) Pak jsou tady „roboti“, kteří se přiživují na naší práci a „vysávají“ výsledky našeho úsilí pro svůj prospěch. Tímto krokem se jim to snažíme překazit.

A pokud nemáte zájem, respektujeme to. Urgujte svého prodejce. A když neuspějete, rádi Vás uvidíme!