

Vyměnitelný objektiv Vyměnitelný objektiv

Návod k použití
Návod na používání

G

FE PZ 16-35mm
F4 G

E-mount

α

SEL1635G



5036508010

<https://www.sony.net/>
©2021 Sony Corporation

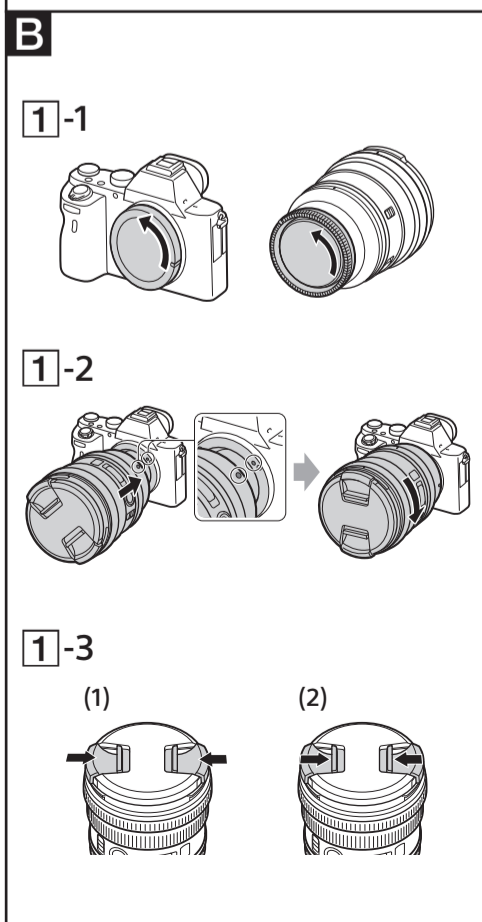
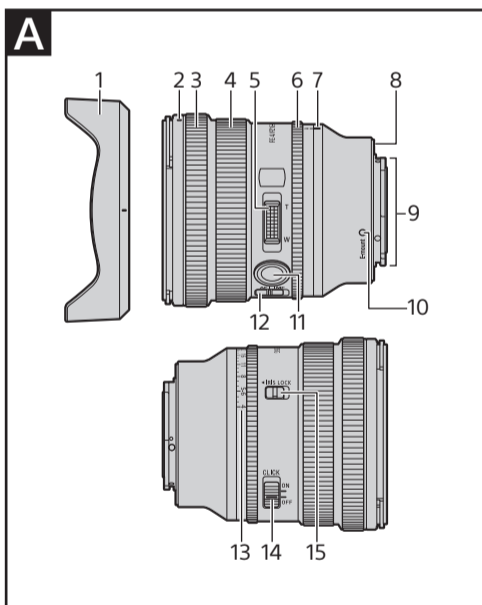
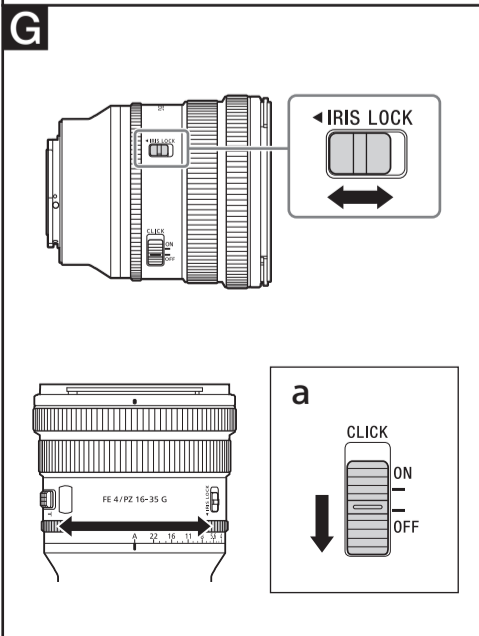
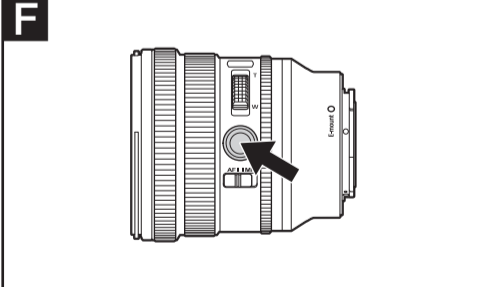
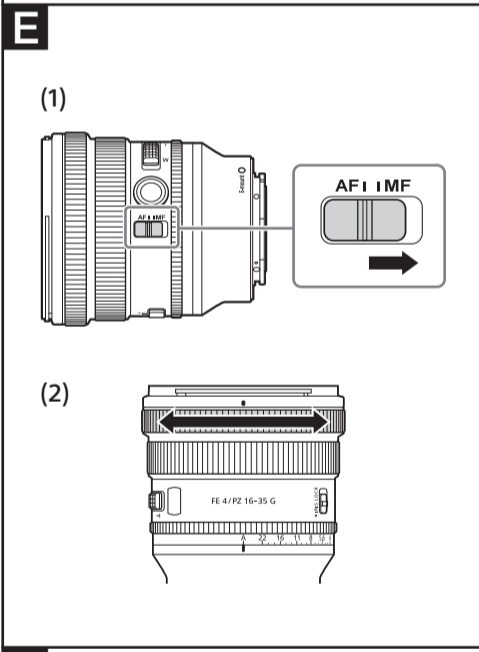
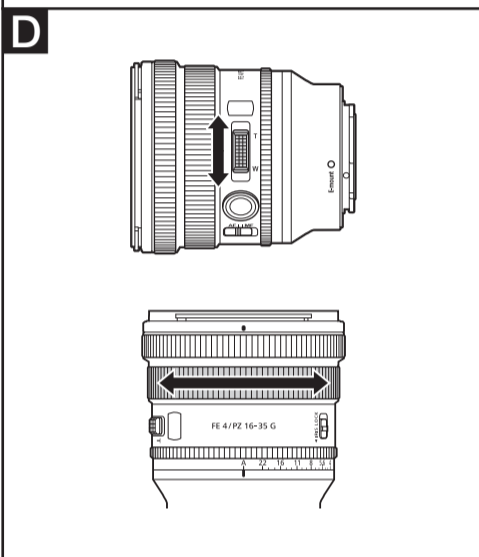
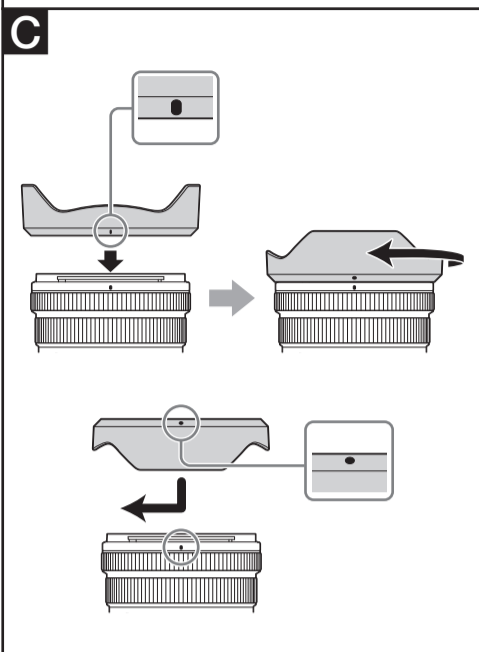
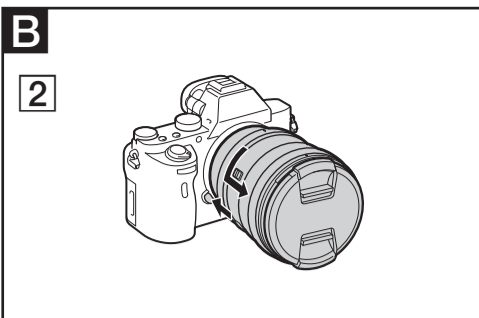

Čeština

Tento návod k obsluze popisuje používání objektivů. Pokyny společně pro všechny objektivy (např. poznámky k použití) naleznete v samostatné příručce s pokyny před použitím. Před použitím objektivu si pozorně přečtěte oba tyto dokumenty.

Tento objektiv je určen pro fotoaparáty se systémem Sony α s bajonetem E. Nelze jej použít u fotoaparátů s bajonetem A.

Objektiv FE PZ 16-35mm F4 G je kompatibilní s řadou obrazových snímačů ve formátu kinofilmu (35 mm). Fotoaparáty vybavené obrazovým snímačem ve formátu kinofilmu (35 mm) lze nastavit rovněž na obrazové pole formátu APS-C. Podrobnosti k nastavení fotoaparátu viz návod k obsluze.

Další informace o kompatibilitě najdete na místních webových stránkách společnosti Sony, případně se obraťte na prodejce Sony nebo místní autorizované servisní středisko Sony.

Poznámky k používání

- Neponechávejte objektiv na přímém slunečním světle nebo pod silným zdrojem světla. V důsledku zaostření světla optikou objektivu by mohlo dojít k poruše vnitřních částí fotoaparátu a objektivu či výskytu kouře nebo požáru. Za podmínek vyžadujících ponechání objektivu na přímém slunečním světle nezapomeňte nasadit krytku objektivu. Při fotografování na přímém slunečním světle udržujte slunce mimo záběr objektivu.
- I když je objektiv konstruován tak, aby byl prachotěsný a odolný proti stříkající vodě, není vodotěsný. Při použití objektivu v dešti a za podobných podmínek držte objektiv mimo dosah vodních kapek.
- Pokud zatřesete se samotným objektivem nebo s vypnutým fotoaparátem, ke kterému je připojený objektiv, je možné, že v objektivu uslyšíte chrastění vnitřních součástek. Nejedná se však o závadu. Když navíc objektiv přenášíte, váš pohyb může způsobit, že se členy objektivu budou třást. Toto ale nemá vliv na jejich výkon.
- Při přenášení fotoaparátu s nasazeným objektivem vždy držte pevně fotoaparát i objektiv.

Pokyny k použití blesku

- Při určitých kombinacích objektivu a blesku může objektiv částečně blokovat světlo záblesku a způsobovat stín ve spodní části snímků. V takovém případě před začátkem snímání upravte ohniskovou vzdálenost nebo vzdálenost snímání.

Vinětače

- Při použití objektivu mohou být rohy obrazového pole tmavší než střed. Pro potlačení tohoto jevu (nazývaného vinětače) přivěte clonu o 1 až 2 clonová čísla.

A Popis součástí

- 1 Sluneční clona
- 2 Značka pro nasazení sluneční clony
- 3 Zaostřovací kroužek
- 4 Zoomový kroužek
- 5 Páčka zoomu
- 6 Clonový kroužek
- 7 Značka pro odečítání bajonetu
- 8 Gumové těsnění bajonetu
- 9 Kontakty objektivu*
- 10 Montážní značka
- 11 Tlačítko blokování zaostření
- 12 Přepínač zaostřovacích režimů
- 13 Clonová stupnice
- 14 Přepínač zaskoků pro nastavení clony
- 15 Přepínač IRIS LOCK

*Nedotýkejte se kontaktů objektivu.

B Nasazení a sejmutí objektivu

Nasazení objektivu (viz obr. B-1.)

- 1 Sejměte zadní krytku objektivu a krytku těla fotoaparátu.
- 2 Vyrovnajte bílou značku na tubusu objektivu s bílou značkou na těle fotoaparátu (montážní značka) a potom vložte objektiv do bajonetu fotoaparátu a otočte jím tak daleko ve směru hodinových ručiček, až zaklapne do aretované polohy.
 - Při nasazování objektivu dávejte pozor, abyste nestiskli tlačítko aretace bajonetu na fotoaparátu.
 - Nenasazujte objektiv šikmo.
- 3 Sejměte přední krytku objektivu.
 - Přední krytku objektivu můžete nasadit/sejmout dvěma způsoby, (1) a (2). Chcete-li nasadit/sejmout krytku objektivu s přípevnou sluneční clonou, použijte způsob (2).

Sejmutí objektivu

- 1 Nasadte přední krytku objektivu.
- 2 Držte tlačítko aretace bajonetu na fotoaparátu ve stisknuté poloze, současně otočte objektivem až na doraz proti směru hodinových ručiček a poté jej sejměte z fotoaparátu. (Viz obr. B-2.)

C Nasazení sluneční clony

V zájmu omezení odrazů a závoje a dosažení maximální kvality obrazu doporučujeme používat sluneční clonu.

Vyrovnajte červenou čárku na sluneční cloně s červenou čárkou na objektivu (značka pro nasazení sluneční clony). Poté vložte sluneční clonu do bajonetu na objektivu a otočte jí tak daleko ve směru hodinových ručiček, až zaklapne do aretované polohy a červená tečka na sluneční cloně se vyrovná s červenou čárkou na objektivu.

- Pokud není sluneční clona na objektiv natočena do bodu, kdy zacvakne na místo, může se stát, že se na pořízených snímcích bude vyskytovat stín nebo že se sluneční clona na objektiv odpojí.
- Pokud sluneční clona na objektiv částečně zakrývá blesk, ve spodní části zachycených snímků se může vyskytovat stín. V takovém případě sluneční clonu na objektiv sejměte.
- Před uložení objektivu nasadte sluneční clonu na objektiv v obrácené poloze.

D Používání zoomu

Zoomování pomocí páčky zoomu

Mírně posuňte páčku pro pomalé zoomování nebo jí posuňte naplno pro rychlé zoomování.

Zoomování pomocí zoomového kroužku

Otáčením zoomového kroužku nastavte požadovanou ohniskovou vzdálenost (pozici zoomu).

- Při záznamu videí doporučujeme používat páčku zoomu, jelikož není tak hlasitá jako zoomový kroužek.
- Předějte špatnému zacházení a páčku zoomu ovládejte jemně prstem.

E Zaostřování

- Přepínač zaostřovacích režimů tohoto objektivu nepracuje v kombinaci s některými modely fotoaparátů. Další informace o kompatibilitě najdete na místních webových stránkách společnosti Sony, případně se obraťte na prodejce Sony nebo místní autorizované servisní středisko Sony.

Přepínání režimu AF (automatické zaostřování) / MF (manuální zaostřování)

Na objektivu lze přepínat režimy zaostřování AF a MF. Pro fotografování v režimu AF je třeba fotoaparát i objektiv nastavit na režim AF. Pro fotografování v režimu MF je třeba fotoaparát nebo objektiv, případně obojí, nastavit na režim MF.

Nastavení zaostřovacího režimu na objektivu

Posuňte přepínač zaostřovacích režimů na požadovaný režim, AF nebo MF (1).

- Pokyny pro nastavení zaostřovacího režimu na fotoaparátu naleznete v návodu k obsluze fotoaparátu.
- V režimu MF se zaostřuje manuálně otáčením zaostřovacího kroužku (2) za současné kontroly obrazu v hledáčku atd.

Použití fotoaparátu vybaveného tlačítkem AF/MF

- Stisknutím tlačítka AF/MF během činnosti režimu AF můžete dočasně přepnout na režim MF.
- Stisknutím tlačítka AF/MF během činnosti režimu MF můžete dočasně přepnout na režim AF za předpokladu, že je objektiv nastaven na AF a fotoaparát na MF.

F Použití tlačítka aretace zaostření

- Tlačítko blokování zaostření na tomto objektivu nepracuje v kombinaci s některými modely fotoaparátů.

Další informace o kompatibilitě najdete na místních webových stránkách společnosti Sony, případně se obraťte na prodejce Sony nebo místní autorizované servisní středisko Sony.

Chcete-li zrušit automatické zaostřování, stiskněte v režimu AF tlačítko blokování zaostření. Zaostření se zablokuje a lze spouštět závěrku při pevně zaostřené vzdálenosti. Chcete-li znovu aktivovat automatické zaostřování, uvolněte tlačítko blokování zaostření a současně namáčkněte tlačítko spouště do poloviny pro aktivaci AF.

G Nastavení clony

Přepínač IRIS LOCK

- Uzamčení: Clonový kroužek bude možné uzamknout v poloze „A“ na měřítku clony nebo jej lze otáčet v rozmezí hodnot f/4 a f/22.
- Uvolnění: Clonový kroužek bude možné otáčet v rozmezí hodnot „A“ a f/4 na stupnici clony.

Pro zarovnání značky „A“ na stupnici clony se značkou pro odečítání clony se fotoaparát přepne do režimu automatické clony a bude automaticky nastavovat expozici. Množství světla můžete nastavovat ručně otáčením clonového kroužku v rozmezí hodnot f/4 a f/22.

Poznámky

Při natáčení videí můžete přepínač cvakání clony nastavit do polohy „OFF“. (Viz ilustrace G-a.) Při nastavení přepínače cvakání clony do polohy „OFF“ je potlačen zvuk při manipulaci s clonovým kroužkem. (pro záznam videí) Pokud při natáčení videa změňte clonu, zatímco je přepínač cvakání clony nastaven do polohy „ON“, zvuk přepnutí clony bude nahrán.

Technické údaje

Název výrobku (modelové označení)	FE PZ 16-35mm F4 G (SEL1635G)
Ohnisková vzdálenost (mm)	16-35
Ekvivalentní ohnisková vzdálenost u kinofilmu (35 mm)*1 (mm)	24-52,5
Počet členů-čoček	12-13
Obrazový úhel 1*2	107° - 63°
Obrazový úhel 2*2	83° - 44°
Minimální zaostřovací vzdálenost*3 (m (stopy))	0,28-0,24 (0,92-0,79)
Největší měřítko zobrazení (x)	0,23
Nejvyšší clonové číslo	f/22
Průměr filtrového závitu (mm)	72
Rozměry (maximální průměr x výška) (přibl., mm (palce))	80,5 x 88,1 (3 1/4 x 3 1/2)
Hmotnost (přibl., g (unce))	353 (12,5)
SteadyShot	Ne

Obsah je uzamčen

Dokončete, prosím, proces objednávky.

Následně budete mít přístup k celému dokumentu.



Proč je dokument uzamčen? Nahněvat Vás rozhodně nechceme. Jsou k tomu dva hlavní důvody:

1) Vytvořit a udržovat obsáhlou databázi návodů stojí nejen spoustu úsilí a času, ale i finanční prostředky. Dělali byste to Vy zadarmo? Ne*. Zakoupením této služby obdržíte úplný návod a podpoříte provoz a rozvoj našich stránek. Třeba se Vám to bude ještě někdy hodit.

**) Možná zpočátku ano. Ale vězte, že dotovat to dlouhodobě nelze. A rozhodně na tom nezbohatneme.*

2) Pak jsou tady „roboti“, kteří se přiživují na naší práci a „vysávají“ výsledky našeho úsilí pro svůj prospěch. Tímto krokem se jim to snažíme překazit.

A pokud nemáte zájem, respektujeme to. Urgujte svého prodejce. A když neuspějete, rádi Vás uvidíme!