

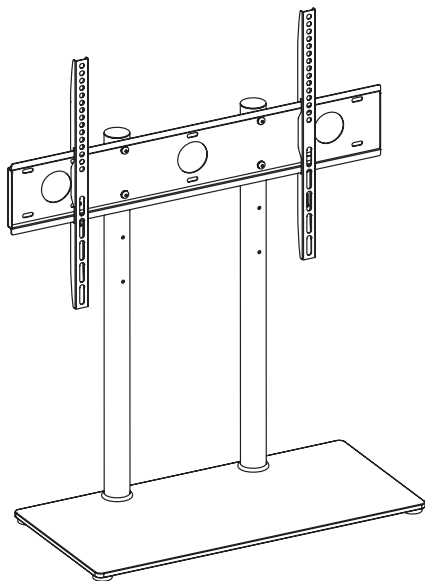

SHO 1043



32" - 65"



Max. 50 kg



INCLUDED



DŮLEŽITÉ BEZPEČNOSTNÍ INFORMACE



- Před zahájením montáže si přečtěte celý manuál. V případě dotazů prosím kontaktujte lokálního distributora.
- Zkontrolujte obsah balení podle seznamu dílů a ujistěte se, že jsou všechny díly v pořádku. Poškozené nebo vadně dily nepoužívejte.
- Před instalací zařízení si pečlivě přečtěte všechny pokyny. V případě, že si nejste jisti některou částí procesu instalace, požádejte o pomoc profesionálního technika.
 - Při utahování šroubů dejte pozor, aby nedošlo ke stržení závitu.
 - Tento produkt je určen pro instalaci TV na rovné povrchy, nikdy nenechte instalovat na jiné než rovné povrchy, může dojít ke zranění.
 - Nikdy nenechte instalovat ani nepoužívejte toto zařízení, pokud jeví známky poškození.
 - Hrany tohoto zařízení mohou při neoborném zacházení způsobit poranění osob.
 - Toto zařízení není určeno k obsluze nebo montáži malými dětmi nebo nepoučenými osobami, pokud nebudou pod dohledem odpovědných osob, které zajistí bezpečnost při obsluze nebo montáži zařízení. Děti by měly být pod dohledem, aby bylo zajištěno, že nebudou do zařízení zasahovat. Nedovolte dětem, aby se zavěšovaly na zařízení nebo s ním jinak manipulovaly. V opačném případě může dojít k vážnému úrazu. Nikdy nestřekejte prsty ani jiné předměty do mechanismu zařízení. Mohlo by dojít k poranění osob nebo škodám na majetku.
 - Výrobek obsahuje drobné součásti, které mohou při vdechnutí nebo polknutí představovat riziko udušení. Tyto součásti držte mimo dosah dětí
 - Likvidace obalu: použijte obalový materiál odložit na místo určené obcí k ukládání odpadu
 - Likvidace výrobku: po ukončení životnosti odevzdejte zařízení na místo určené obcí k likvidaci pevného odpadu
- Poznámka:** Tento výrobek splňuje veškeré základní požadavky směrnice EU, které se na něj vztahují. Technické údaje a design se mohou v důsledku zlepšování výrobu změnit bez předchozího upozornění.



SOUČÁSTI BALENÍ A POSTUP MONTÁŽE

1 Montážní deska (1x)	11 Imbusový klíč (1x)	21 Šroub M6x35 (4x)
2 Konzole televizoru (2x)	12 Distanční podložka M4 (4x)	22 Šroub M8x20 (4x)
3 Podstavec z tvrzeného skla (1x)	13 Distanční podložka M6/M8 5 mm (8x)	23 Šroub M8x35 (4x)
4 Tyč držáku (2x)	14 Distanční podložka M6/M8 20 mm (4x)	24 Šroub M8x45 (4x)
5 Plastové vložky (2x)	15 Podložka M4 (4x)	25 Podložka šroubu do hmoždinky (1x)
6 Eliptická podložka (2x)	16 Podložka M6 (4x)	26 Šroub do hmoždinky M6x45 (1x)
7 Šroub M8x22 (2x)	17 Podložka M8 (4x)	27 Hmoždinka M8x40 (1x)
8 Šroub M6x10 (4x)	18 Šroub M4x12 (4x)	28 Bezpečnostní ocelový provázek
9 Kovová podložka M6 (4x)	19 Šroub M4x30 (4x)	
10 Gumové nožičky (4x)	20 Šroub M6x20 (4x)	

- Připevněte montážní desku k tyčím držáku. Na tyčích se nachází několik otvorů v různé výšce, takže můžete polohu televizoru určit podle potřeby.
 - Montážní desku (součást 1) lze volitelně připevnit i na stěnu. Součásti pro nástěnnou montáž však nejsou součástí balení.
- Připevněte tyč držáku k podstavci z tvrzeného skla.
- Připevněte k televizoru obě konzole. Podle hloubky montážních otvorů v televizoru použijte jeden ze **šroubů 18-24**. Bude-li to nutné, použijte také jednu z příložených distančních podložek (**12-14**).
- Nasaďte televizor na montážní desku držáku. Důkladně utáhněte pojistný šroub na montážní desce a zabezpečte ji visivě poloze.
- Pokud je to nezbytné, upevněte polohu monitoru pomocí ocelového provázku.
 - V případě, že se televizor nachází poblíž stěny (viz obrázek 5.1), je možné jeho polohu zajistit pomocí dodaného provázku. Připevněte oba konce ocelového provázku k otvorům na zadní straně televizoru, viz obrázek 5.2.
 - Opačný konec ocelového provázku upevněte ke stěně. Pokud chcete provázek připevnit k sádkartonové nebo dřevěné stěně, řiďte se instrukcemi na obrázku 5.3. Pokud jde o stěnu z cihel nebo betonu, použijte navíc hmoždinku – viz obrázky 5.4 a 5.5.



IMPORTANT SAFETY INFORMATION



- Read the entire instruction manual before you start installation and assembly. If you have any questions regarding any of the instructions or warnings, please contact your local distributor.
- Check the content of the package in parts list and make sure that all parts are in order. Do not use damaged or faulty parts.
 - Read all instructions before installing the equipment. When you are unsure about any part of the installation process, ask a professional technician for help.
 - When tightening the screws, be careful to avoid stripping the thread.
 - This product is designed to install TV on flat surfaces. Never install the product on non-level surfaces, it can cause injury.
 - Never install or use this product if there are signs of damage.
 - The edges of the equipment may cause injury if they are handled improperly.
 - This device is not designed for assembly or handling by small children, or persons, who have not been specifically instructed unless supervised by a responsible person to ensure safety during handling or installation. Children should be supervised to ensure that they do not interfere with the equipment. Do not allow children to hang on the equipment or otherwise handle it. Otherwise, there is a danger of serious injury. Never insert your fingers or other objects into the mechanism of the equipment. It could cause personal injuries or property damage.
 - The product contains small parts that can pose a choking hazard when inhaled or swallowed. Keep these parts out of reach of children!
 - Take the used packaging material to the municipal waste disposal.
 - Dispose of equipment after the end of life in the designated municipal solid waste place
- Note:** This product meets all the basic requirements of EU directives that apply to it. Specifications and design are subject to change due to improvements without notice.



PACKAGE CONTENTS AND ASSEMBLY INSTRUCTIONS

1 TV mounting plate (1x)	11 Allen Key (1x)	21 M6x35 bolt (4x)
2 Monitor bracket (2x)	12 M4 spacer (4x)	22 M8x20 bolt (4x)
3 Tempered glass baseplate (1x)	13 M6/M8 5 mm spacer (8x)	23 M8x35 bolt (4x)
4 Support pole (2x)	14 M6/M8 20 mm spacer (4x)	24 M8x45 bolt (4x)
5 Plastic socket (2x)	15 M4 washer (4x)	25 Lag bolt washer (1x)
6 Elliptical washer (2x)	16 M6 washer (4x)	26 M6x45 lag bolt (1x)
7 Bolt M8x22 (2x)	17 M8 washer (4x)	27 M8x40 concrete anchor (1x)
8 Bolt M6x10 (4x)	18 M4x12 bolt (4x)	28 Security wire
9 M6 metal washer (4x)	19 M4x30 bolt (4x)	
10 Rubber feet (4x)	20 M6x20 bolt (4x)	

- Attach the mounting plate to the support poles. There are several holes at different altitudes on the poles, so you can determine the height of the TV as needed.
 - The TV mounting plate (part 1) can also be attached to the wall. However, wall mounting components are not included.
- Attach the support poles to the tempered glass baseplate.
- Attach both monitor brackets to the TV. Depending on the depth of the mounting holes in the TV, use one of the **screws 18-24**. If necessary, use one of the spacers (**12-14**) included.
- Place the TV on the mounting plate of the holder. Thoroughly tighten the lock screw on the mounting plate to secure the TV vertically.
- If necessary, secure the monitor with a security wire.
 - If the TV is near the wall (see figure 5.1), it can be secured using the supplied wire. Attach both ends of the steel security wire to the holes on the back of the TV, see figure 5.2.
 - Attach the opposite end of the security wire to the wall. To attach the string to a stud or wooden wall, follow the instructions in Figure 5.3. For a brick or concrete wall, use an anchor - see Figures 5.4 and 5.5.



DÔLEŽITÉ BEZPEČNOSTNÉ INFORMÁCIE

- Pred začatím montáže si prečítajte celý manuál. V prípade otázok, prosím, kontaktujte lokálneho distribútora.
 - Skontrolujte obsah balenia podľa zoznamu dielov a uistite sa, či sú všetky diely v poriadku. Poškodené alebo chybné diely nepoužívajte.
 - Pred inštaláciou zariadenia si pozorne prečítajte všetky pokyny. V prípade, že si nie ste istí niektorou časťou procesu inštalácie, požiadajte o pomoc profesionálneho technika.
 - Pri uťahovaní skrutiek dajte pozor, aby nedošlo k strhnutiu závitů.
 - Tento produkt je určený na inštaláciu TV na rovné povrchy, nikdy neinštalujte na iné ako rovné povrchy, môže dôjsť k zraneniu.
 - Nikdy nenechajte ani nepoužívajte toto zariadenie, ak javí známky poškodenia.
 - Hybný točivo zariadenia môže pri neodbornom zaobchádzaní spôsobiť poranenie osôb.
 - Toto zariadenie nie je určené na to, aby ho obsluhovali alebo montovali malí deti alebo nepoučené osoby, ak nebudú pod dohľadom zodpovedných osôb, ktoré zaistia bezpečnosť pri obsluhu alebo montáži zariadenia. Deti by mali byť pod dohľadom, aby sa zaistilo, že nebudú do zariadenia zasahovať. Nedovoľte deform, aby sa zavesovali na zariadenie alebo s ním inak manipulovali. V opačnom prípade môže dôjsť k vážnemu úrazu. Nikdy nestrkajte prsty ani iné predmety do me chanizmu zariadenia. Mohlo by dôjsť k poraneniu osôb alebo škodám na majetku.
 - Výrobok obsahuje drobne súčasti, ktoré môžu pri vdýchnutí alebo prehltnutí predstavovať riziko udusenia. Tieto súčasti držte mimo dosahu detí!
 - Likvidácia obalu: Použitý obalový materiál odložte na miesto určené obcou na ukladanie odpadu
 - LIKVIDÁCIA VÝROBKU: Po ukončení životnosti dovzajte zariadenie na miesto určené obcou na likvidáciu pevného odpadu
- Poznámka:** Tento výrobok spĺňa všetky základné požiadavky smerníc EÚ, ktoré sa naň vzťahujú. Technické údaje a dizajn sa môžu v dôsledku zlepšovania výrobku zmeniť bez predchádzajúceho upozornenia.



SÚČASTI BALENIA A POSTUP MONTÁŽE

- | | | |
|---------------------------------|--|---------------------------------------|
| 1 Montážna doska (1x) | 11 Imbusový kľúč (1x) | 21 Skrutka M6x35 (4x) |
| 2 Konzola televízora (2x) | 12 Distančná podložka M4 (4x) | 22 Skrutka M8x20 (4x) |
| 3 Podstavec z tvrdého skla (1x) | 13 Distančná podložka M6/M8 5 mm (8x) | 23 Skrutka M8x35 (4x) |
| 4 Tyče držáka (2x) | 14 Distančná podložka M6/M8 20 mm (4x) | 24 Skrutka M8x45 (4x) |
| 5 Plastové vložky (2x) | 15 Podložka M4 (4x) | 25 Podložka skrutky do príchytky (1x) |
| 6 Eliptická podložka (2x) | 16 Podložka M6 (4x) | 26 Skrutka do príchytky M6x45 (1x) |
| 7 Skrutka M8x22 (2x) | 17 Podložka M8 (4x) | 27 Príchytka M8x40 (1x) |
| 8 Skrutka M6x10 (4x) | 18 Skrutka M4x12 (4x) | 28 Bezpečnostný oceľový povrázok |
| 9 Kovová podložka M6 (4x) | 19 Skrutka M4x30 (4x) | |
| 10 Gumové nožičky (4x) | 20 Skrutka M6x20 (4x) | |

1. Prípravenie montážnu dosku k tyčiam držáka. Na tyčiach sa nachádza niekoľko otvorov v rôznej výške, takže môžete polohu televízora určiť podľa potreby.
 - Montážnu dosku (súčasť 1) je možné voľne pripievať aj na stenu. Súčasti na nástennú montáž však nie sú súčasťou balenia.
2. Prípravenie tyče držáka k podstavcu z tvrdého skla.
3. Prípravenie k televízoru obe konzoly. Podľa hlĺky montážnych otvorov v televízore použijete jednu zo **skrutiek 18 – 24**. Ak to bude nutné, použijete tiež jednu z priložených distančných podložiek (**12 – 14**).
4. Nasadíte televízor na montážnu dosku držáka. Dôkladne dotiahnite poistnú skrutku na montážnej doske a zaistíte tak televízor vo vzvislej polohe.
5. Pokiaľ je to nevyhnutné, upevnite polohu monitora pomocou oceľového povrázka.
 - V prípade, že sa televízor nachádza blízko steny (pozrite obrázok 5.1), je možné jeho polohu zaistiť pomocou dodaného povrázka. Prípravenie obo koncov oceľového povrázka k otvorom na zadnej strane televízora, pozrite obrázok 5.2.
 - Opačný koniec oceľového povrázka upevnite k stene. Pokiaľ chcete povrázok pripievať k sadrokartónovej alebo drevenej stene, riadte sa inštrukciami na obrázku 5.3. Pokiaľ ide o stenu z tehál alebo betónu, použijete navyše príchytky – pozrite obrázky 5.4 a 5.5.



FONTOS BIZTONSÁGI INFORMÁCIÓK

- A szerelés megkezdése előtt olvassa el az egész útmutatót. Kérdés esetén kérjük, forduljon a helyi forgalmazóhoz.
 - Ellenőrizze le a csomagolás tartalmát található alkatrészejgyék alapján, illetve ellenőrizze le az alkatrészek sérülésmentességét. A sérült vagy hibás alkatrészeket ne használja.
 - A szerelés előtt fi gyelmesen olvassa végig a teljes útmutatót. Amennyiben bizonytalanság merül fel Önben a szerelés illetően, akkor a szerelés bizza megfelelő képzésűgő szakemberre.
 - A csavarok meghúzása során ügyeljen arra, hogy a menet ne szakadjon meg.
 - A terméket tilos felszerelni, ha azon bármilyen sérülés van, ettől eltérő tulajdonságú felületekre az állványt ne állítsa fel, mert sérülést okozhat.
 - A termék éles sarkú szakszerűlen kezelés során személyi sérülést okozhatnak.
 - A terméket gyererek vagy hozzá nem értő személyek nem szerelhetik fel, illetve a terméket csak olyan személy felügyelete mellett használhatják, aki a termék használatáért felelősséggel vállal. Ügyeljen arra, hogy a termékkel a gyererek ne játsszanak és azt csak felügyelet mellett használják. Ne engedje, hogy a gyererek bekapaszkodjanak a termékbe. Ellenkező esetben súlyos személyi sérülés is bekövetkezhet. Az ujjait és végtagjait ne dugja a termék mozgó alkatrészei közé. Ellenkező esetben személyi sérülés vagy anyagi kár következhet be.
 - A termékhez apró alkatrészek is tartoznak, amelyek lenyelése vagy beszipantása veszélyes lehet. Ezeket az apró alkatrészeket gyerekektől tartsa távol!
 - A használt csomagolóanyagot az önkormányzat által kijelölt hulladékgyűjtő helyen adja le.
 - A termék elletartama végén a terméket adja le olyan gyűjtőhelyen, ahol gondoskodnak a hulladékok újrafelhasználásáról.
- Megjegyzés:** A termék megjelölés az adott termékekre vonatkozó összes európai uniós műszaki és egyéb előírásnak, a műszaki adatokat és a kivittelt előzetes fi gyelemzetetés nélkül is megvalótoztathatjuk.



A CSOMAGOLÁS TARTALMA ÉS A SZERELÉS MENETE

- | | | |
|---------------------------------|--|------------------------------------|
| 1 Szerelőlap (1 db) | 11 Imbuszkulcs (1 db) | 21 M6x35 csavar (4 db) |
| 2 Tévétartó konzol (2 db) | 12 Tévétartó alátét M4 (4 db) | 22 M8x20 csavar (4 db) |
| 3 Edzett üveg talpalemez (1 db) | 13 Tévétartó alátét M6/M8 5 mm (8 db) | 23 M8x35 csavar (4 db) |
| 4 Tartórúd (2 db) | 14 Tévétartó alátét M6/M8 20 mm (4 db) | 24 M8x45 csavar (4 db) |
| 5 Műanyag betét (2 db) | 15 Alátét M4 (4 db) | 25 Csavar alátét a tipléhez (1 db) |
| 6 Elliptikus alátét (2 db) | 16 Alátét M6 (4 db) | 26 M6x45 csavar a tiplibe (1 db) |
| 7 M8x22 csavar (2 db) | 17 Alátét M8 (4 db) | 27 M8x40 tiplí (1 db) |
| 8 M6x10 csavar (4 db) | 18 M4x12 csavar (4 db) | 28 Biztonsági acélkötél |
| 9 Fémm alátét M6 (4 db) | 19 M4x30 csavar (4 db) | |
| 10 Gumiláb (4 db) | 20 M6x20 csavar (4 db) | |

1. Rögzítse a szerelőlapozhoz a tartórudakat. A rúdon több furat is található (különböző magasságokban), a tévékészülékek ezeknek megfelelően különböző magasságokba lehet felszerelni.
 - A szerelőlap (**1-es tétel**) a falra közvetlenül is felszerelhető. A falra szereléshez szükséges kötőanyagok azonban nem tartozéka a terméknek.
2. A tartórudakat rögzítse az edzett üveg talpalemezhez.
3. A két konzolt szerelje fel a tévékészülékre. A tévékészülékben található menetes furatoknak megfelelően válasszon csavarokat (**18-24 tétel**). Ha szükséges, akkor használjon a szereléshez tévartó alátéteket is (**12-14 tétel**).
4. A tévékészüléket akassza a szerelőlapra. A biztosító csavart húzza meg, rögzítse a tévékészüléket függőleges helyzetben.
5. A tévékészüléket felborulás ellen még az acélkötél segítségével is lehet rögzíteni.
 - Ha a tévékészülék a fal közelében áll (lásd az 5.1. ábrán), akkor a tévékészülék meg a mellékelt acélkötéllel is kibiztosítható Az acélkötél egyik végét rögzítse a tévékészülék hátulján található furathoz.
 - Az acélkötél másik végét rögzítse a falhoz. Amennyiben az acélkötélet gipszkarton vagy fa laphoz kívánja erősíteni, akkor az 5.3. ábrán látható módon járjon el. Amennyiben az acélkötélet beton vagy téglá falhoz kívánja erősíteni, akkor az 5.4. és 5.5. ábrán látható módon járjon el.

Obsah je uzamčen

Dokončete, prosím, proces objednávky.

Následně budete mít přístup k celému dokumentu.



Proč je dokument uzamčen? Nahněvat Vás rozhodně nechceme. Jsou k tomu dva hlavní důvody:

- 1) Vytvořit a udržovat obsáhlou databázi návodů stojí nejen spoustu úsilí a času, ale i finanční prostředky. Dělali byste to Vy zadarmo? Ne*. Zakoupením této služby obdržíte úplný návod a podpoříte provoz a rozvoj našich stránek. Třeba se Vám to bude ještě někdy hodit.

**) Možná zpočátku ano. Ale vězte, že dotovat to dlouhodobě nelze. A rozhodně na tom nezbohatneme.*

- 2) Pak jsou tady „roboti“, kteří se přiživují na naší práci a „vysávají“ výsledky našeho úsilí pro svůj prospěch. Tímto krokem se jim to snažíme překazit.

A pokud nemáte zájem, respektujeme to. Urgujte svého prodejce. A když neuspějete, rádi Vás uvidíme!